

VENTILADOR DE TECHO RETRÁCTIL



Manual de usuario
**AIRBLISS CEILING RETRACTABLE
DIM 25WW**

 ORIGINAL

ORICEILING25W-RWR

ÍNDICE

INSTRUCCIONES DE SEGURIDAD	3
CONTENIDO DE LA CAJA.....	5
INSTALACIÓN DEL SOPORTE DE MONTAJE.....	6
INSTALACIÓN DEL KIT DE LÁMPARA	8
CONEXIONES ELÉCTRICAS	9
MANDO A DISTANCIA.....	10
MANTENIMIENTO	12
SOLUCIÓN DE PROBLEMAS	12
GARANTÍA	14

Lea detenidamente estas instrucciones para garantizar una instalación y funcionamiento seguros. La instalación siempre debe ser realizada por un electricista cualificado.



INSTRUCCIONES DE SEGURIDAD

1. Asegúrese de desconectar la corriente eléctrica antes de comenzar la instalación del ventilador.
2. Lea detenidamente las instrucciones de instalación y uso del ventilador antes de utilizarlo, y consérvelas para futuras consultas.
3. Verifique que las conexiones eléctricas cumplen con las normativas vigentes. La instalación debe ser realizada por un profesional cualificado.
4. Coloque el ventilador en un lugar donde haya suficiente espacio entre el suelo y el ventilador (aproximadamente 2,3 m). El ventilador debe instalarse a unos 80 centímetros de las paredes y otras estructuras para asegurar el correcto movimiento de las aspas.
5. **ADVERTENCIA:** La caja de conexiones y el soporte del techo deben soportar al menos 45 kilos. Para reducir el riesgo de incendios, descargas eléctricas o lesiones, instale una caja de conexiones específica para ventiladores de techo y utilice los tornillos de montaje suministrados. La caja debe instalarse directamente en la estructura del edificio.
6. **ADVERTENCIA:** Para reducir el riesgo de incendio, descargas eléctricas o lesiones, instale la caja de conexiones marcada como "apta para la instalación de ventiladores" y utilice los tornillos proporcionados; la mayoría de las cajas de conexiones usadas como soportes para productos de iluminación no son recomendables para la instalación de ventiladores y deben ser reemplazadas. Si tiene alguna duda, consulte a un electricista cualificado.
7. Los esquemas eléctricos son solo de referencia. Si desea instalar una luminaria que no esté incluida con el ventilador, debe estar certificada por UL y ser compatible con el ventilador en cuestión. Los interruptores deben contar con certificación UL y ser de uso general. Para una instalación correcta, siga las instrucciones proporcionadas con la luminaria y los interruptores.
8. Una vez completada la instalación, asegúrese de que todas las conexiones sean completamente seguras.
9. Tras realizar las conexiones eléctricas, los cables de empalme deben orientarse hacia arriba e introducirse cuidadosamente en la caja de conexiones. Los cables deben estar distribuidos de forma que el conductor de tierra y el equipo de conductores de puesta a tierra queden a un lado de la caja de conexiones.
10. **ADVERTENCIA:** Para reducir el riesgo de descargas eléctricas e incendios, no utilice este ventilador con ningún dispositivo de control de velocidad o reóstato.
11. No accione el ventilador con el interruptor de dirección inversa activado hasta que el ventilador se haya detenido completamente (en caso de ventiladores con interruptor de dirección inversa).
12. No introduzca ningún objeto entre las aspas mientras el ventilador esté en funcionamiento.
13. **ADVERTENCIA:** Para reducir el riesgo de lesiones, evite doblar el soporte de las aspas (use la pestaña como guía) durante el montaje o después de la instalación. No inserte ningún objeto en la trayectoria de las aspas.
14. Para evitar lesiones o daños al ventilador o a otros objetos, tenga precaución al trabajar o limpiar alrededor del ventilador.
15. No utilice agua ni ningún detergente para limpiar el ventilador o sus aspas. Se recomienda utilizar un paño seco o ligeramente humedecido para su limpieza.

NOTA: Las medidas de seguridad e instrucciones importantes que se incluyen en este manual no pretenden cubrir todas las posibles condiciones y situaciones que puedan surgir. Se debe tener en cuenta que el sentido común y la precaución son imprescindibles tanto para la instalación como para el funcionamiento de este ventilador.

NOTA: Este producto no está diseñado para ser utilizado por personas (incluidos niños) con limitaciones físicas, sensoriales, mentales, o que carezcan de la experiencia y conocimientos necesarios, a menos que estén bajo la supervisión o hayan sido instruidas por una persona responsable de su seguridad para operar el producto.

NOTA: Los niños deben estar siempre bajo la supervisión de un adulto o persona responsable para evitar que utilicen este producto como si fuera un juguete.

NOTA: Debe instalar un interruptor o un cortocircuito que desconecte todos los polos de alimentación, con una separación mínima de 3 mm entre cada



CONTENIDO DE LA CAJA

Retire todas las piezas de la caja. Por favor, verifique que el contenido incluye todas las piezas indicadas en el cuadro antes de proceder con la instalación. Para evitar la pérdida o daño de alguna de las piezas, desempaquete cada una solo cuando la necesite para su instalación.

Contenido de la caja:

1. Soporte de montaje (1)
2. Semiesfera (1)
3. Tubo de extensión (1)
4. Base (1)
5. Tornillos de la base (2)
6. Pasador (1)
7. Seguro del pasador (1)
8. Cubierta del acople (1)
9. Motor ensamblado (1)
10. Kit de lámpara (1)
11. Pantalla de la lámpara (1)
12. Mando a distancia (1)

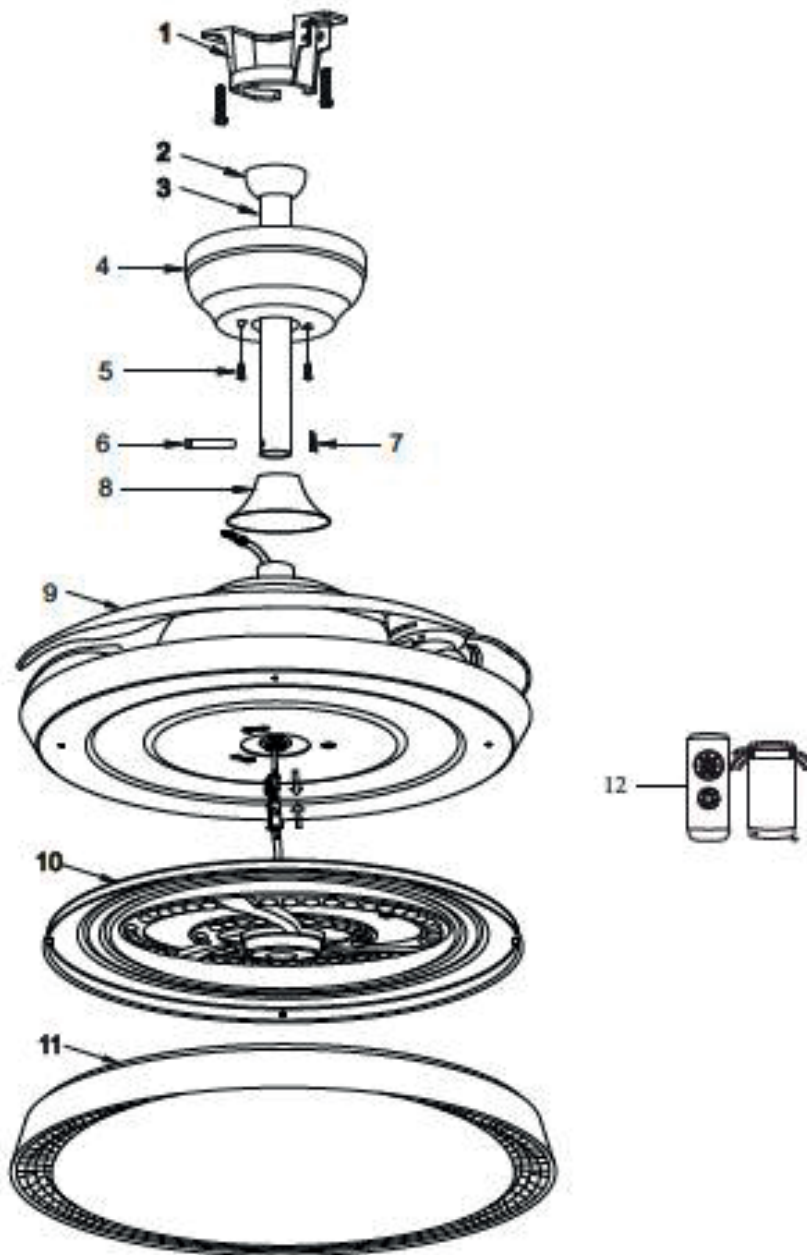

INSTALACIÓN DEL SOPORTE DE MONTAJE

ADVERTENCIA: Para reducir el riesgo de incendio, descargas eléctricas o lesiones personales, instale una caja de conexiones marcada como "Adecuada para soportar el peso del ventilador" y utilice los tornillos que se suministran con la caja de la salida.

1. Fije el soporte de montaje a la caja de conexiones de la salida eléctrica (Fig. 1a) o al techo, utilizando los tornillos (Fig. 1b), las arandelas planas y las arandelas de seguridad que se incluyen en el paquete de accesorios, para asegurar la caja de la salida eléctrica.

Asegure el ventilador al soporte de montaje.

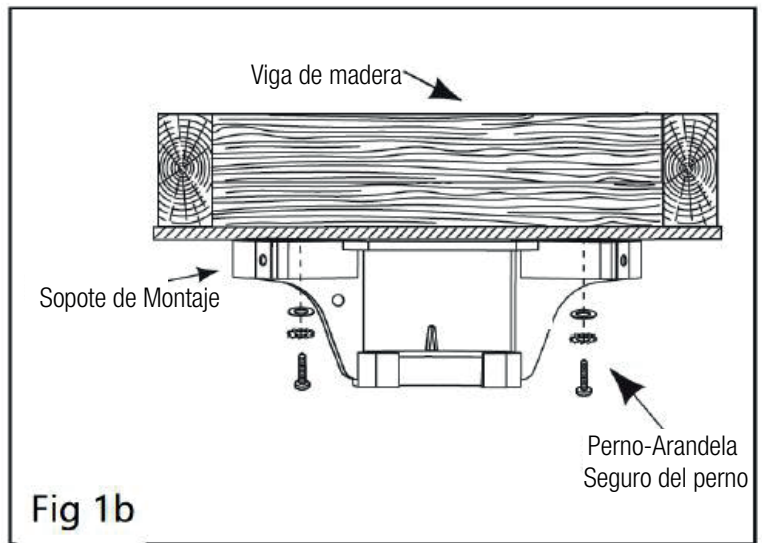
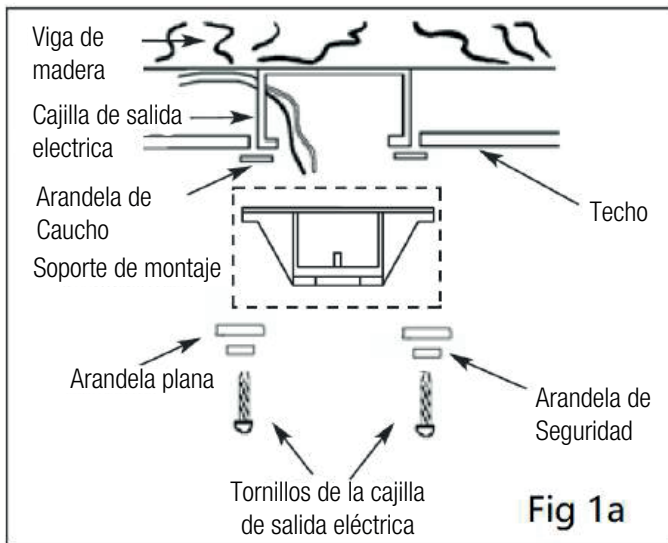

2. Retire los tornillos de la semiesfera, previamente ensamblados, hasta que la semiesfera pueda deslizarse ligeramente por el tubo de extensión. Retire los pernos del tubo de extensión (Fig. 2). Vuelva a ensamblar la semiesfera después de completar el paso N° 5, indicado a continuación.
3. Retire y guarde el perno, la tuerca y el seguro del perno del tubo de extensión. Coloque el tubo de extensión a través de la base y la cubierta del acople (Fig. 3).

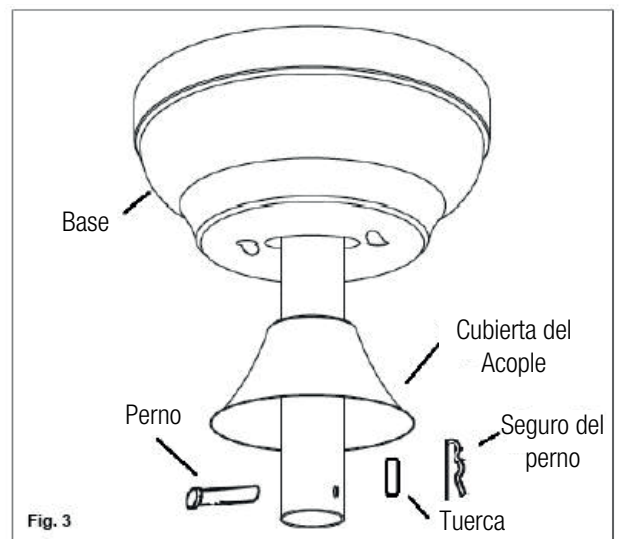
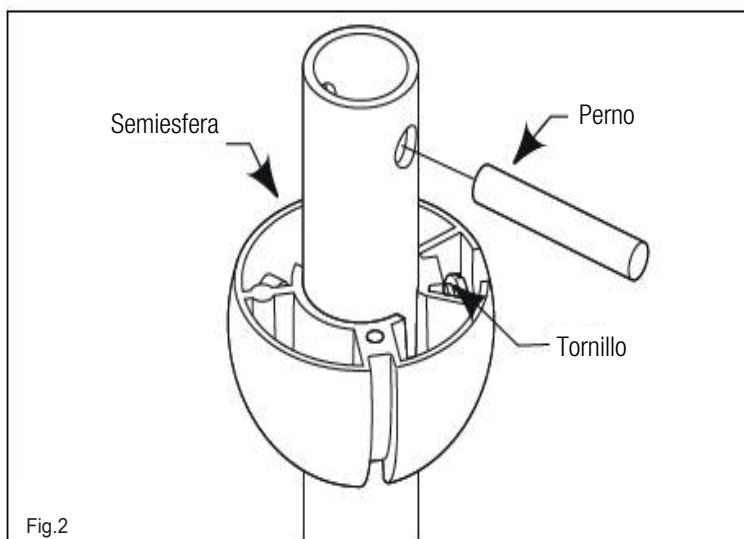

4. Retire los dos tornillos ubicados en la base del tubo de extensión y, a continuación, asegure el tubo de extensión utilizando los tornillos previamente retirados de la base.

Pase los cables eléctricos y el cable de tierra a través del tubo de extensión.

Alinee el orificio del perno con los orificios del tubo de extensión en la base del soporte. Asegúrese de pasar el perno a través de los orificios hasta que salga por el otro extremo, y fíjelo con la tuerca y el seguro del perno. Después, ajuste nuevamente los dos tornillos retirados de la base.

Compruebe que los pernos y tornillos estén correctamente ajustados.

ADVERTENCIA: Es fundamental que el perno y su seguro estén instalados y ajustados correctamente. Si no se ajustan adecuadamente, el perno, el seguro del perno y los tornillos de la base podrían provocar la caída del ventilador.

5. Coloque cuidadosamente la parte superior de la semiesfera y alinee la ranura de la semiesfera con la pestaña del soporte de montaje. Asegúrese de que están correctamente alineados. {Fig. 5}

ADVERTENCIA: El ventilador debe instalarse a una altura mínima de 2,3 metros (7 pies) entre el suelo y las aspas del ventilador.

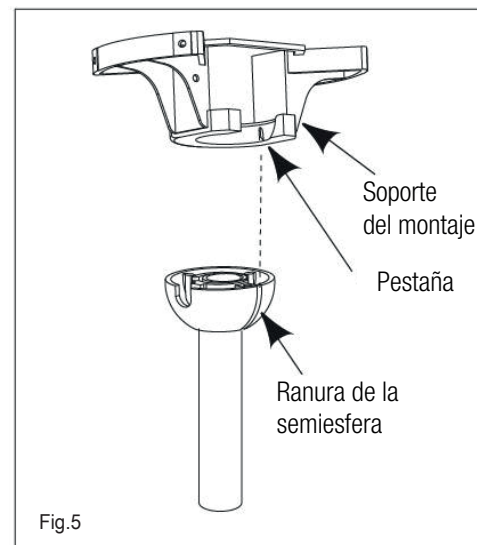
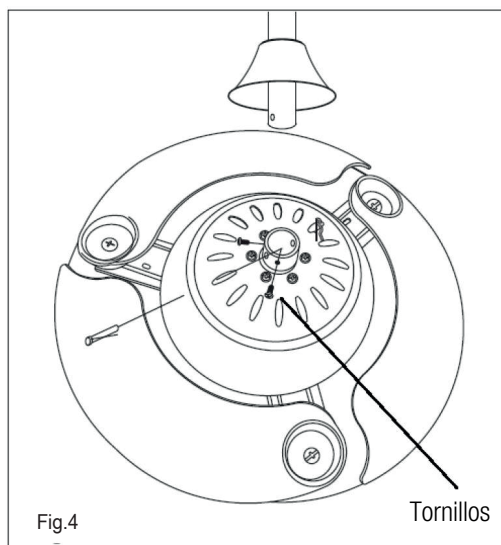

INSTALACIÓN DEL KIT DE LÁMPARA

1. Fije la pantalla de la lámpara a su base y asegúrese de que queda bien ajustada.

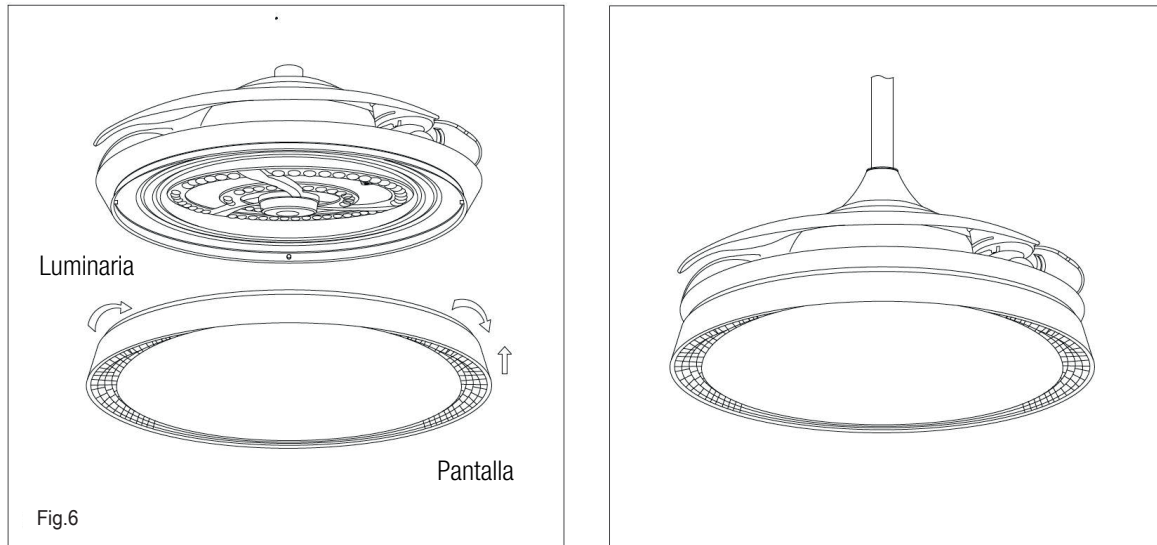

ADVERTENCIA: Asegúrese de desconectar la fuente de energía antes de realizar la instalación.

CONEXIONES ELÉCTRICAS

Realice la conexión a la fuente principal de alimentación de 120V~ 60HZ al ventilador, ubicado en el soporte de montaje, de la siguiente manera:

La lámpara del ventilador incorpora tres conductores que deben conectarse a la instalación eléctrica del hogar siguiendo la correspondencia de colores indicada (fig8b):

1. Cable azul (alimentación de la lámpara):
Conéctelo al cable de fase de la instalación del techo (generalmente negro o marrón, según la vivienda).
2. Cable blanco (neutro de la lámpara):
Conéctelo al cable neutro de la instalación del techo (habitualmente blanco o azul).
3. Cable amarillo/verde (tierra):
Conéctelo al cable de tierra de la instalación eléctrica.
 - Asegúrese de realizar todas las conexiones mediante regletas o conectores adecuados y comprobar que ningún cable queda suelto o expuesto.
 - Si no conoce la distribución de colores de su instalación, consulte con un instalador autorizado.
 - Conexiones eléctricas entre la fuente principal de alimentación y el receptor:
 - Conecte el cable blanco del receptor al cable conductor neutro de la fuente principal de alimentación utilizando un conector.
 - Conecte el cable negro del receptor al cable conductor de la fuente de alimentación utilizando un conector.
 - Fije la base al soporte de montaje utilizando los tornillos indicados en la Fig. 9.

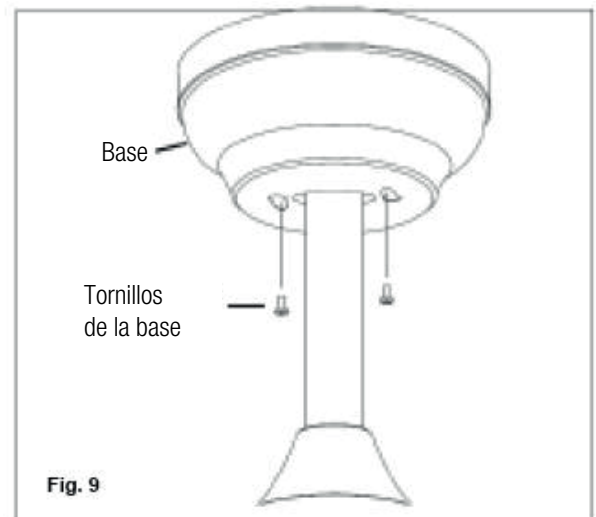
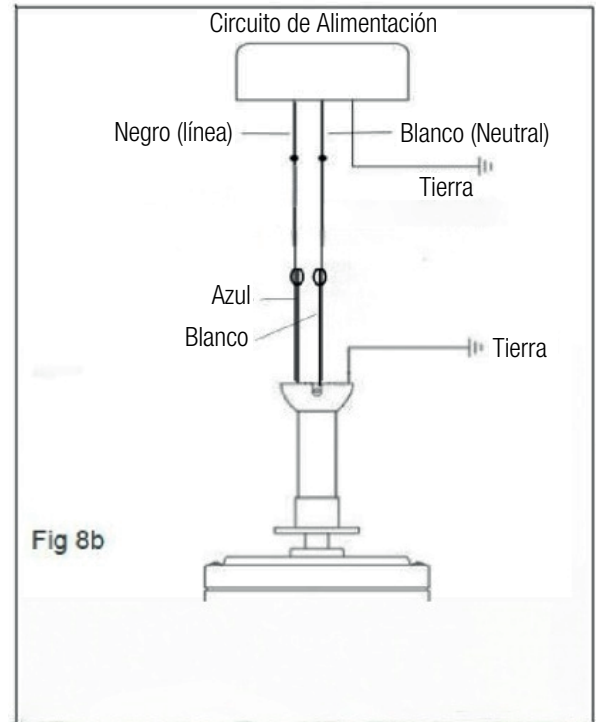

MANDO A DISTANCIA

El ventilador incluye un mando a distancia que permite controlar todas las funciones del motor y de la lámpara LED. A continuación, se describen los botones y su funcionamiento.

DESCRIPCIÓN

- Botón de inversión de giro (F/R)**
Cambia la dirección del ventilador:
 - Giro antihorario: uso en verano para flujo de aire descendente.
 - Giro horario: uso en invierno para recircular el aire caliente.
- Indicador luminoso**
Se enciende para confirmar que se ha recibido una orden del mando.
- Modo viento natural**
El ventilador alterna automáticamente diferentes velocidades para simular un flujo de aire natural.
- Velocidades 1-6**
Seleccionan la velocidad del ventilador de menor (1) a mayor (6).
- Apagado del ventilador (Fan OFF)**
Detiene únicamente el motor, sin afectar a la iluminación.
- Cambio de temperatura de color (3CCT)**
Permite alternar entre las tres tonalidades de luz:
 - Blanco cálido
 - Blanco neutro
 - Blanco frío
- Cancelación del sonido del receptor**
Mantenga pulsado este botón durante 3 segundos para eliminar el "bip" que confirma las órdenes del mando.
- Ajuste de brillo + / -**
 - Pulsación corta: aumenta o disminuye el brillo en pasos.
 - Pulsación larga: regulación continua (dimming).
- Ajuste de color + / - (Color Temperature Fine Adjustment)**
 - Pulsación corta: incrementa o reduce la temperatura de color.
 - Pulsación larga: ajuste continuo entre cálido-frío.
- Interruptor de luz (ON/OFF)**
Enciende o apaga la lámpara LED.
- Temporizador 2 horas**
Apaga el ventilador automáticamente pasadas 2 horas.
- Temporizador 4 horas**
Apaga el ventilador automáticamente pasadas 4 horas.
- Compartimento de pilas**
El mando utiliza dos pilas AAA de 1,5 V.

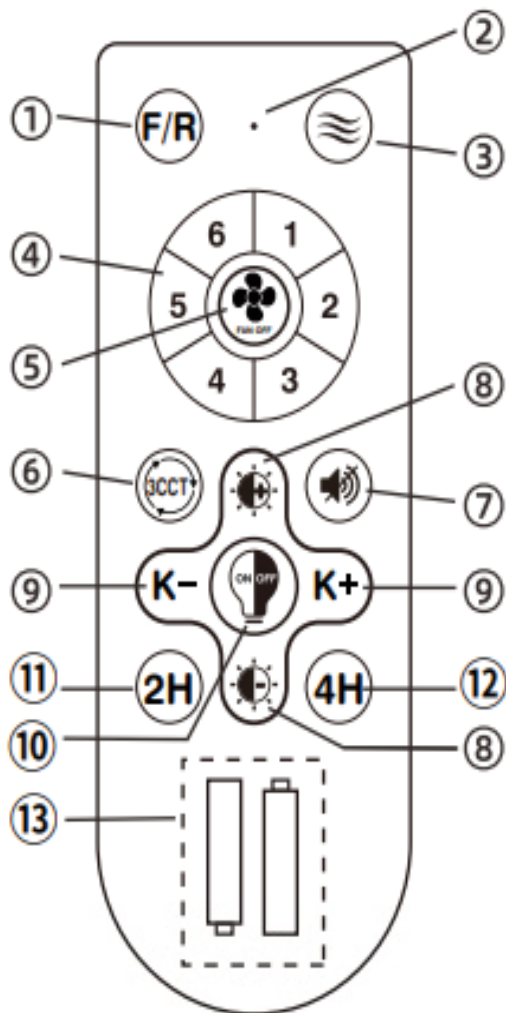

FUNCIONAMIENTO GENERAL

- Restablezca la alimentación eléctrica desde el cuadro general para activar el ventilador y el receptor interno.
- Instale las pilas en el mando a distancia:
 - * Retire la tapa del compartimento de las pilas.
 - * Inserte una pila 23A de 12 V, respetando la polaridad indicada.
 - * Vuelva a colocar la tapa.

NOTAS:

- * Utilice únicamente baterías del mismo tipo.
 - * Si el mando no va a utilizarse durante un período prolongado, retire la batería y guárdela en un lugar seco y fresco.
- Confirmación de señal
Al pulsar cualquier botón, el indicador luminoso del mando se encenderá brevemente para confirmar que se ha enviado la orden.

EMPAREJAMIENTO

Si el mando no responde después de instalar la batería o tras un corte de corriente, realice el proceso de sincronización siguiendo estos pasos:

1. Encienda el ventilador desde el interruptor general.
Espere 30 segundos desde que se restablece la alimentación.
2. Mantenga pulsado el botón ON/OFF del mando durante aproximadamente 5 segundos.
3. Si la sincronización se ha realizado correctamente, el ventilador responderá al mando.

NOTA

- a. El emparejamiento debe realizarse dentro de los primeros 30 segundos tras encender el ventilador.
- b. Si necesita configurar varios ventiladores con un mismo mando, debe sincronizarlos uno por uno, manteniendo apagados los demás durante el proceso.
- c. El interruptor general debe permanecer siempre en la posición de ENCENDIDO. No utilice el interruptor como si fuera el interruptor de la luz, ya que podría dañar el receptor interno.

IMPORTANTE

Si el mando no funciona correctamente

1. Revise si la batería 23A / 12V tiene suficiente carga.
2. Compruebe si existen interferencias con otros mandos cercanos que trabajen en la misma frecuencia.
3. Asegúrese de que el receptor está instalado correctamente dentro del soporte de montaje del ventilador.
4. Si la batería está baja, el transmisor puede funcionar de forma irregular o no emitir señal.

Antes de realizar tareas de limpieza o mantenimiento, asegúrese de que el ventilador está apagado desde el interruptor general.

La luminaria LED no es desmontable ni sustituible. Solo puede utilizarse con este ventilador.



MANTENIMIENTO

1. El movimiento natural del ventilador puede hacer que algunas conexiones se suelten. Un chasquido o ruido puede ser indicativo de tornillos flojos. Revise las conexiones del soporte, los brazos de soporte y las aspas dos veces al año y ajuste todos los tornillos si es necesario. Asegúrese de que los tornillos de la pantalla estén ajustados a mano, sin usar destornilladores o alicates.
2. Limpie el ventilador periódicamente con un paño húmedo y detergente suave. No utilice solventes. También puede sacudir el ventilador con un paño suave o un cepillo. El metal tiene una capa de laca para prevenir manchas.
3. Nunca necesitará engrasar el ventilador. Los rodamientos sellados permanentemente aseguran un funcionamiento silencioso y sin problemas durante muchos años.
4. Asegúrese de cortar el suministro de energía desde el cuadro principal antes de realizar cualquier reparación.

SOLUCIÓN DE PROBLEMAS

EL VENTILADOR NO FUNCIONA:

1. Verifique todos los fusibles o disyuntores eléctricos. Sustituya los fusibles si es necesario.
2. Corte el suministro de energía y revise todas las conexiones eléctricas del ventilador y del interruptor de la cubierta del ventilador.
3. Asegúrese de que el interruptor de cadena esté encendido y cambie la función de reversa deslizando el interruptor hacia arriba o hacia abajo, pero no lo deje en la posición central.



EL VENTILADOR HACE RUIDO:

1. El uso de reguladores de luz (reóstato) o controles de pared de velocidad variable puede generar distorsiones armónicas o ruidos. Muchos ventiladores no funcionan de manera silenciosa con controles estáticos variables. Si desea un control de pared silencioso, utilice únicamente un control de pared certificado para velocidades.
2. Deje que el ventilador funcione durante algunos días en velocidades media y alta. Intente diagnosticar la ubicación exacta del ruido escuchando desde diferentes ángulos (aspas, motor, luminaria). El ruido puede provenir de la luminaria.
3. Asegúrese de que todos los tornillos ensamblados en el ventilador y la luminaria estén bien instalados y ajustados. Si es necesario, vuelva a los pasos anteriores para instalar correctamente los tornillos. Apriete estos tornillos al menos una vez al año, ya que podrían aflojarse con el tiempo y causar ruidos.
4. Asegúrese de que la luminaria esté bien sujeta al ventilador y de que todos los tornillos de las pantallas estén firmes y ajustados a mano. No utilice alicates o destornilladores para instalarlos.

5. Verifique que el soporte de montaje esté firmemente instalado en la caja de la salida eléctrica.
6. Confirme que los conectores dentro de la cubierta del interruptor o de la base no estén rozando entre sí o con la estructura de la pared. Si es necesario, envuélvalos con cinta adhesiva aislante.
7. Asegúrese de que la base no haga contacto con el techo.
8. Verifique que los tornillos de los brazos de las aspas al motor estén bien ajustados y que las arandelas de seguridad incluidas estén correctamente instaladas.
9. Asegúrese de que todas las bombillas estén bien fijadas.

EL VENTILADOR GIRA PERO NO HAY FLUJO DE AIRE:

1. Es posible que el ventilador esté girando en reversa, lo que hace que el flujo de aire se dirija hacia arriba.
2. Puede haber algún objeto en la habitación que esté obstruyendo el flujo de aire.
3. El ventilador puede ser demasiado pequeño para la habitación.

EL VENTILADOR TIEMBLA O SE TAMBALEA:

1. Un leve movimiento es aceptable y no debe considerarse un defecto.
2. Asegúrese de que la estructura de montaje esté firmemente sujeta a la caja de salida eléctrica o al techo, sin ningún movimiento. Si es necesario, apriete los tornillos.
3. Verifique que todos los tornillos que sujetan las aspas al brazo, y el brazo al motor, estén firmes. También asegúrese de que los tornillos de la pantalla estén bien ajustados.
4. Algunos movimientos del ventilador son normales. Sin embargo, cambiar de lugar los pares de aspas adyacentes puede ayudar a distribuir mejor el peso y mejorar el funcionamiento.
5. La mayoría de los problemas de tambaleo son causados por el desnivel de las aspas. Compruebe el nivel midiendo la distancia entre un punto del techo y un punto en las aspas del ventilador. La desviación de las medidas no debe superar 1/8". Gire el ventilador y repita la medida para cada aspa.

GARANTÍA

Estimado cliente:

Gracias por comprar este producto Original. Si tiene alguna dificultad para instalar o utilizar el producto, le recomendamos que consulte primero las instrucciones de funcionamiento antes de ponerse en contacto con el servicio técnico.

Le pedimos disculpas si su producto es defectuoso o tiene algún problema de fabricación. Nuestro agente autorizado se encargará de la reparación, sustitución, reembolso o proporcionará piezas de repuesto para el producto según las condiciones de la garantía. La garantía comienza el día de compra del producto en un distribuidor autorizado o a través de compra on-line y finaliza pasados 36 MESES. Las condiciones de la garantía son:

- La asistencia en garantía está condicionada a la presentación de factura de compra del producto válida, legible y no alterada.
- Esta garantía termina cuando se descubre que han sido sometidas a reparaciones, reformas o intervenciones por cualquier persona no autorizada.
- Durante el tiempo que pase entre el contacto con el servicio técnico y la reparación del aparato, no se abonará importe alguno en concepto de daños y perjuicios por el tiempo que el aparato esté fuera de servicio.

Exclusiones de la garantía:

- Daños causados durante el transporte, negligencia o mal uso, montaje o instalación incorrecta, así como las influencias externas, tales como: rayos atmosféricos o eléctricos, inundaciones, humedad, etc.
- Daños causados como consecuencia de inadecuada instalación.
- Daños estéticos (como rasguños, desconchados, etc) surgidos por el uso.
- Incorrecta utilización y mantenimiento periódico del producto, tal y como se especifica en el manual de instrucciones.
- Accesorios o componentes consumibles.
- El producto no está cubierto por la garantía si carece de la placa identificativa correspondiente. El usuario deberá comunicar al servicio técnico los datos incluidos en la placa identificativa cuando así se requiera.

Para hacer uso de la garantía acuda al centro donde compró este producto o bien contacte con nosotros a través de la web <https://www.pccomponentes.com/soporte/> o escaneando el siguiente código QR:



RETRACTABLE CEILING FAN



User's Manual
AIRBLISS CEILING RETRACTABLE
DIM 25WW

 ORIGINAL

ORICEILING25W-RWR

INDEX

SAFETY ADVICE	17
BOX CONTENTS	19
MOUNTING BRACKET INSTALLATION	20
LIGHTING KIT INSTALLATION	22
ELECTRICAL CONNECTIONS.....	23
REMOTE CONTROL	24
MAINTENANCE	26
TROUBLESHOOTING	26
WARRANTY	28

Please read these instructions carefully to ensure safe installation and operation. Always have the installation performed by a qualified electrician.



SAFETY ADVICE

1. To avoid possible electric shocks, turn off the power from the main breaker or circuit panel before starting the installation of the fan or installing fan accessories.
2. Read the instructions and safety information carefully before installing the fan and keep this manual.
3. Ensure that all electrical connections comply with local codes or ordinances and national electrical codes. If you are not familiar with electrical wiring, please hire a qualified and licensed electrician.
4. Make sure to select a location for your fan that allows enough clearance for the blades to rotate freely, with at least 7 feet (2.3 meters) between the floor and the blades. The fan should be installed at least 30 inches away from walls or other structures to allow the blades to move properly.
5. **WARNING:** The ceiling box and the ceiling joist used must be securely mounted and able to support at least 100 pounds. To reduce the risk of fire, electric shock, or injury, install the connection box labeled "acceptable for fan installation" and use the provided mounting screws. The box must be installed directly into the building structure.
6. **WARNING:** To reduce the risk of fire, electric shock, or injury, install the connection box marked "acceptable for fan installation" and use the provided screws; most connection boxes used as supports for lighting products are not suitable for fan installation and must be replaced. If you have any doubts, consult a qualified electrician.
7. The electrical diagrams are for reference only. Light fixtures that are not packaged with the fan must have UL certification and be listed as compatible with the fan being installed. Switches must be UL-certified and for general use. Follow the instructions provided with the light fixture and switches for proper installation.
8. Once the installation is complete, ensure that all connections are fully secure.
9. After making the electrical connections, the wire splices should be turned upward, carefully pressing them into the box. The wires should be separated, with the ground wire and grounding conductor on one side of the connection box.
10. **WARNING:** To reduce the risk of electric shocks and fires, do not use this fan with any speed control device or dimmer switch.
11. Do not operate the fan in reverse mode until the fan has come to a complete stop (for fans with a reverse switch).
12. Do not insert any object between the blades while the fan is running.
13. **WARNING:** To reduce the risk of personal injury, avoid bending the blade arms (use the tab as a guide) during assembly or after installation. Do not insert any object in the path of the blades.
14. To avoid personal injury or damage to the fan or other items, be careful when working around or cleaning the fan.
15. Do not use water or any detergent to clean the fan or its blades. A slightly damp cloth is recommended for cleaning.

NOTE: The safety measures and important instructions outlined in this manual are not intended to cover all possible conditions and situations that may arise. It should be understood that common sense and caution are necessary factors for the installation and operation of this fan.

NOTE: This product is not designed to be used by individuals (including children) with physical, sensory, or mental limitations, or by those lacking experience or knowledge, unless they are under supervision or have been trained by a person responsible for their safety to operate the product.

NOTE: Children must be supervised by an adult or responsible person to prevent them from using this product as a toy.

Note: You must install a switch or circuit breaker that disconnects all power poles with at least 3mm of separation between each pole.



BOX CONTENTS

Remove all parts from the box. Ensure that all components listed in the table are present before starting installation. To avoid loss or damage, unpack each piece only when needed for installation.

Contents

1. Mounting Bracket (1)
2. Hemisphere (1)
3. Extension Rod (1)
4. Base (1)
5. Base Screws (2)
6. Pin (1)
7. Pin Lock (1)
8. Coupling Cover (1)
9. Pre-assembled Motor (1)
10. Light Kit (1)
11. Light Kit Shade (1)
12. Remote Control (1)

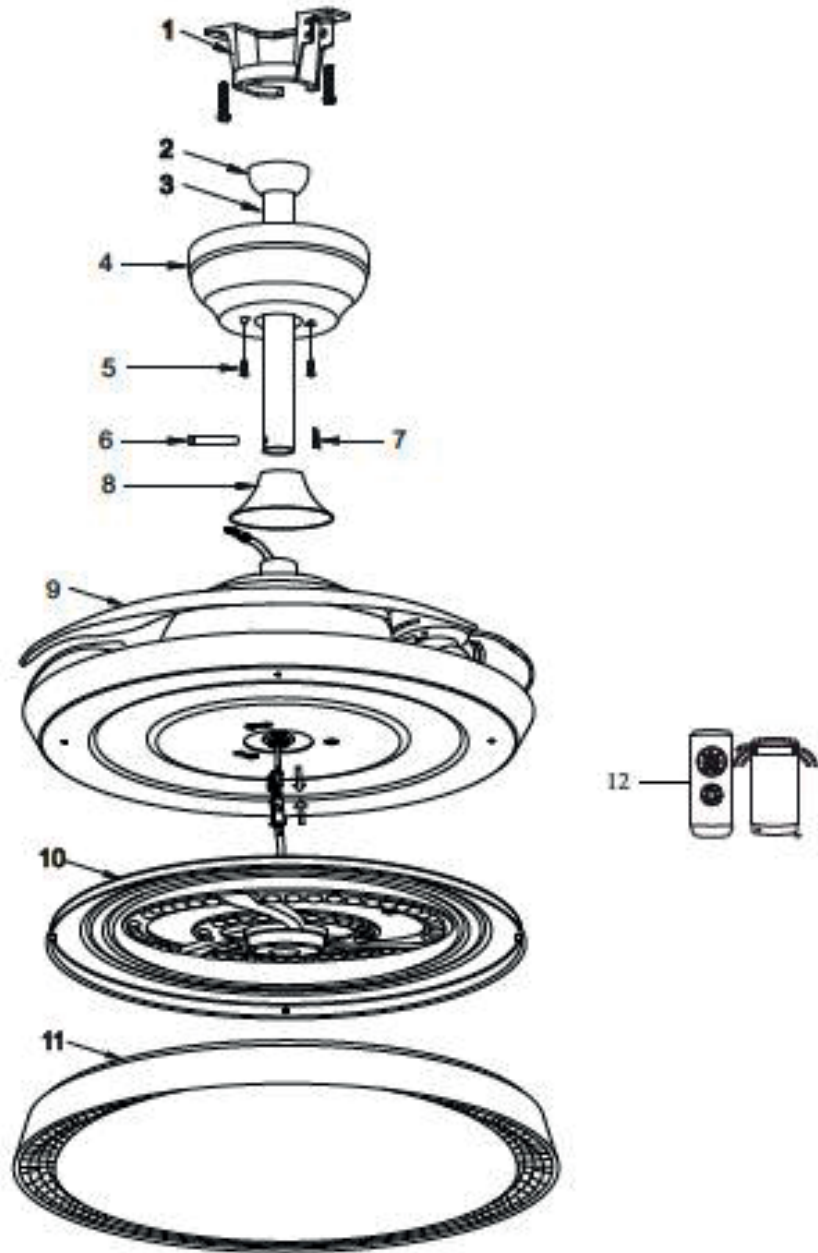

MOUNTING BRACKET INSTALLATION

WARNING To reduce the risk of fire, electric shock, or personal injury, install a junction box labeled "Acceptable for Fan Support" and use the screws provided with the junction box.

1. Attach the mounting bracket to the electrical outlet box (Fig. 1a) or to the ceiling using the screws (Fig. 1b), flat washers, and lock washers provided in the accessory pack to secure it to the electrical outlet box.

Ensure the fan is securely attached to the mounting bracket.

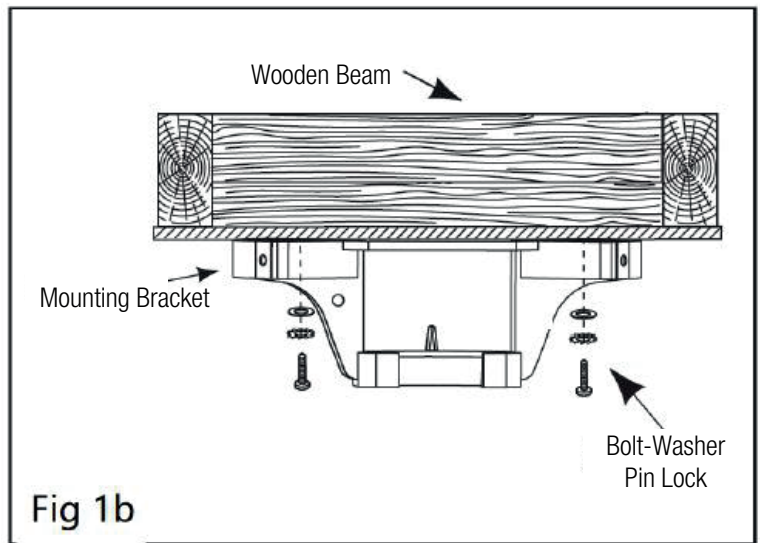
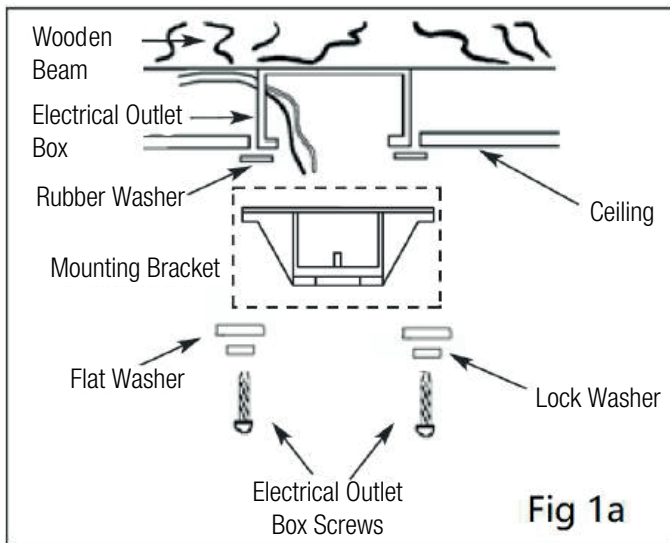

2. Remove the screws from the hemisphere, previously assembled, until the hemisphere can slide slightly down the extension rod. Remove the bolts from the extension rod (Fig. 2). Reassemble the hemisphere after completing step No. 5, as indicated below.
3. Remove and set aside the pin, nut, and pin lock from the extension rod. Place the extension rod through the base and coupling cover (Fig. 3).
4. Carefully align the hemisphere slot with the tab on the mounting bracket (Fig. 5).

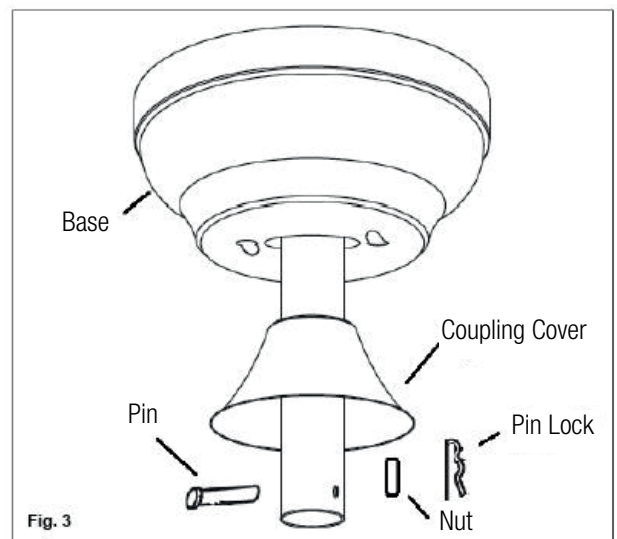
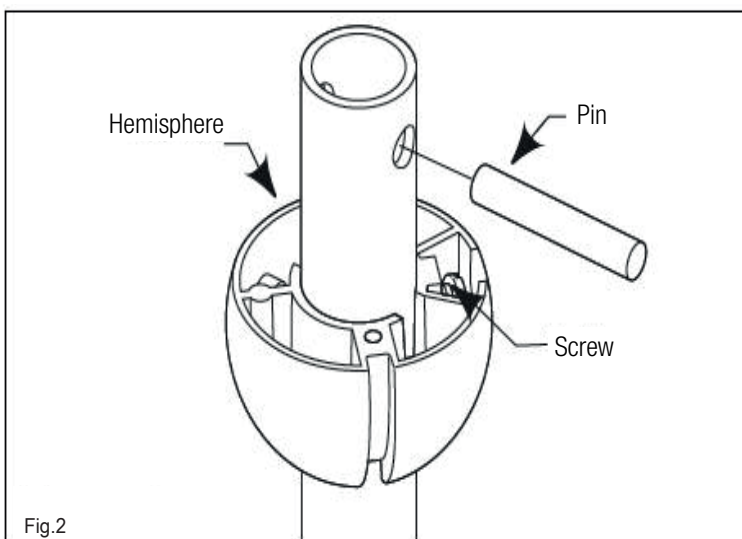

4. Remove the two screws located at the base of the extension rod, then secure the extension rod with the screws previously removed from the base.

Thread the electrical and grounding wires through the extension rod.

Align the pin hole with the holes in the extension rod at the base of the bracket. Ensure the pin is passed through the holes until it reaches the other side and secure it with the nut and pin lock. Then, tighten the two screws previously removed from the base. Ensure that the pins and screws are properly tightened.

WARNING: It is important that the pin and pin lock are installed and tightened correctly. If not properly tightened, the pin, pin lock, and base screws could cause the fan to fall.

5. Carefully place the top of the hemisphere and align the slot of the hemisphere with the tab on the mounting bracket. Ensure that they are properly aligned. {Fig. 5}

WARNING: The fan must be installed at a minimum height of 7 feet (2.3 meters) from the floor to the blades.

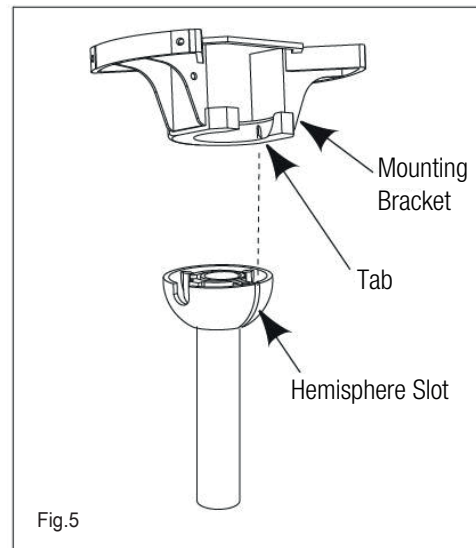
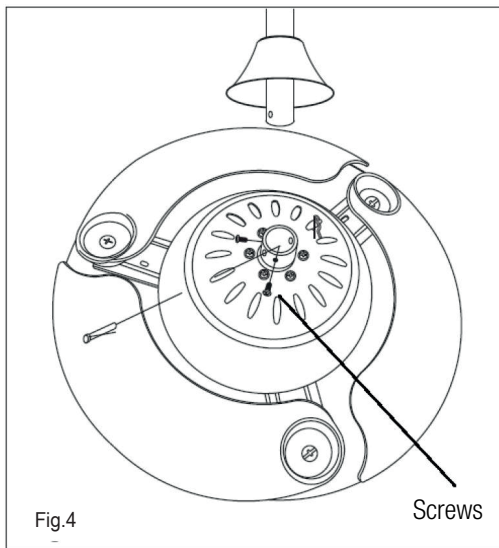

LIGHTING KIT INSTALLATION

1. Install the light kit shade to the light kit base. Ensure it is securely fastened.

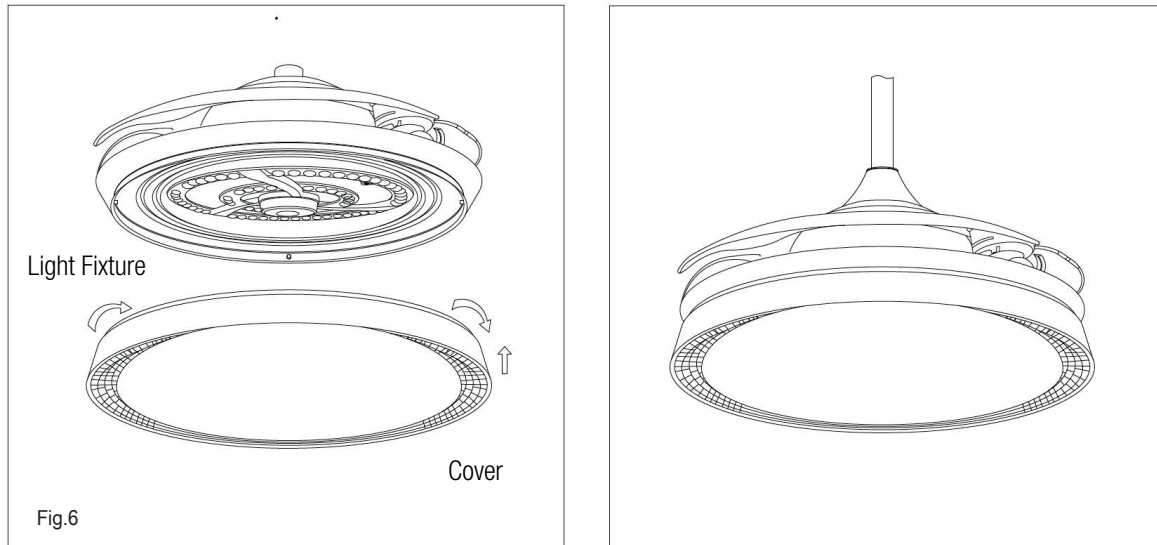

WARNING: Make sure to disconnect the power source before performing the installation

ELECTRICAL CONNECTIONS

Connect the fan to the main 120V~60Hz power supply as follows:

The fan lamp includes three wires that must be connected to the household electrical system following the color code indicated (fig. 8b):

1. Blue wire (lamp power supply)

Connect it to the live wire of the ceiling installation (usually black or brown, depending on the home).

2. White wire (lamp neutral):

Connect it to the neutral wire of the ceiling installation (usually white or blue).

3. Yellow/green wire (ground):

Connect it to the ground wire of the electrical installation.

- Make sure to use proper terminal blocks or connectors for all connections and check that no wires are loose or exposed.
- If you are unsure about the color coding of your installation, consult a licensed electrician. Electrical connections from the main power supply to the receiver:
 - Connect the receiver's white wire to the neutral wire from the main power supply using a wire connector.
 - Connect the receiver's black wire to the power wire from the main power supply using a wire connector.
 - Secure the base to the mounting bracket using the base screws indicated in Fig. 9.

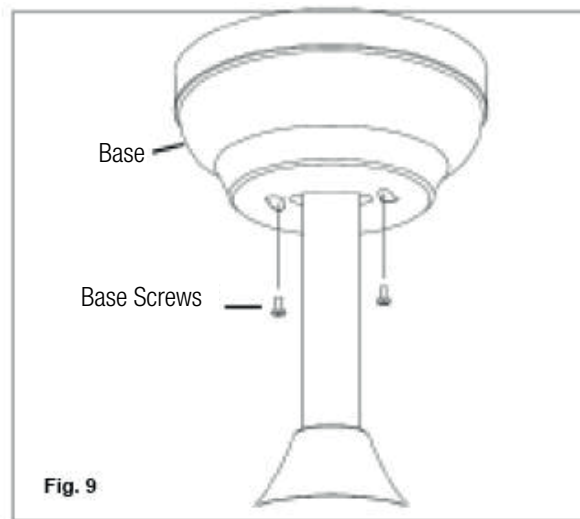
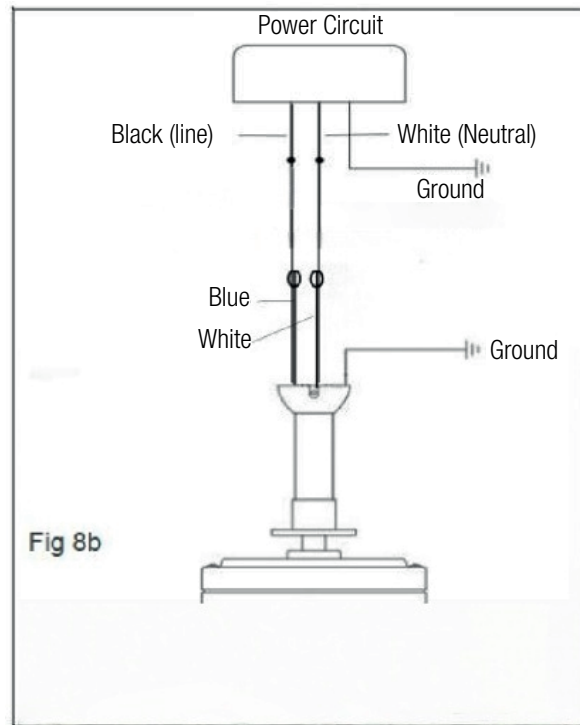

REMOTE CONTROL

The fan includes a remote control that allows you to operate all functions of the motor and LED lamp. Below is a description of the buttons and their functions:

DESCRIPTION

- 1. Fan Direction Button (F/R):**
Changes the direction of rotation:
 - Counterclockwise: for downward airflow (summer use)
 - Clockwise: to recirculate warm air (winter use)
- 2. Indicator Light:**
Lights up to confirm a command has been received.
- 3. Natural Wind Mode:**
The fan automatically alternates between different speeds to simulate a natural breeze.
- 4. Speeds 1–6:**
Selects fan speed from lowest (1) to highest (6).
- 5. Fan OFF:**
Stops only the motor, without affecting the lighting.
- 6. Color Temperature Switching (3CCT):**
Switches between the three light tones:
 - Warm white
 - Neutral white
 - Cool white
- 7. Buzzer Sound Cancelation:**
Press and hold this button for 3 seconds to disable the beep sound that confirms remote control commands.
- 8. Brightness Adjustment + / -**
 - Short press: increases or decreases brightness in steps
 - Long press: continuous dimming
- 9. Color Adjustment + / - (Fine Adjustment):**
 - Short press: increases or decreases color temperature
 - Long press: continuous adjustment between warm and cool
- 10. Lamp ON/OFF:**
Turns the LED light on or off.
- 11. 2-Hour Timer:**
Automatically turns the fan off after 2 hours.
- 12. 4-Hour Timer:**
Automatically turns the fan off after 4 hours.
- 13. Battery Compartment:**
The remote uses two 1.5V AAA batteries.

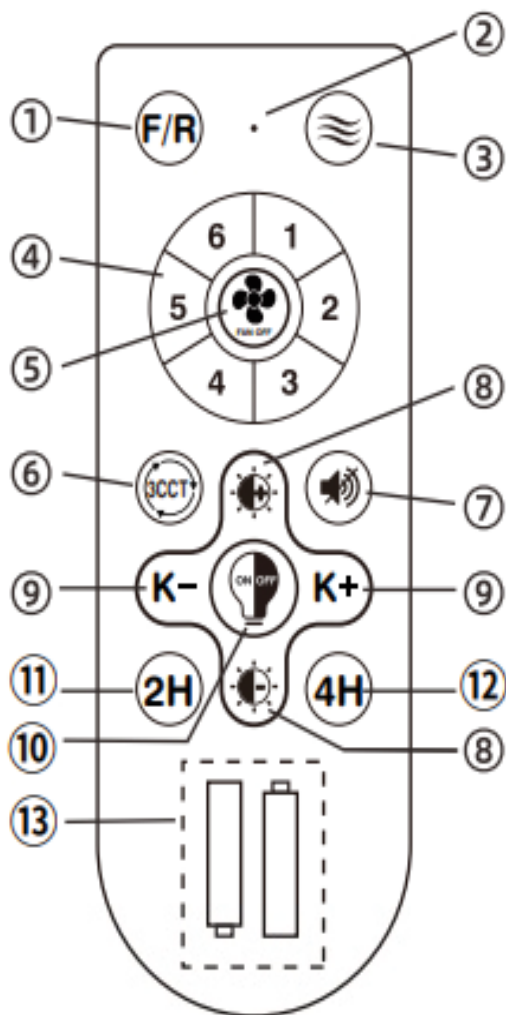

GENERAL OPERATION

- Restore power from the main switch to activate the fan and internal receiver.
- Insert batteries into the remote control:
 - * Remove the battery cover
 - * Insert a 23A 12V battery, observing the correct polarity
 - * Replace the cover.

NOTES:

- * Use only batteries of the same type.
 - * If the remote is not going to be used for a long period, remove the battery and store it in a dry, cool place.
- Signal Confirmation:
When pressing any button, the remote's indicator light will briefly illuminate to confirm a command has been sent.

PAIRING

If the remote does not respond after inserting the battery or after a power outage, perform the pairing process as follows:

1. Turn on the fan from the main switch.
Wait 30 seconds after power is restored.
2. Press and hold the ON/OFF button on the remote for about 5 seconds.
3. If pairing is successful, the fan will respond to the remote.

NOTE:

- a. a) Pairing must be done within the first 30 seconds after powering on the fan.
- b. To configure multiple fans with the same remote, pair them one by one while keeping the others turned off.
- c. The main switch must always remain ON. Do not use it as a light switch, as it could damage the internal receiver.

IMPORTANT

If the remote control does not work properly:

1. Check whether the 23A / 12V battery has sufficient charge.
2. Check for interference from other nearby remotes operating on the same frequency.
3. Ensure the receiver is correctly installed inside the fan's mounting bracket.
4. A low battery may cause irregular operation or signal failure.

Before performing any cleaning or maintenance, make sure the fan is turned off at the main switch. The LED light is not removable or replaceable. It can only be used with this fan.



MAINTENANCE

1. The natural movement of the fan may cause some connections to loosen over time. A clicking or certain noise may indicate that the screws are loosening. Check the support connections, the blade arms, and the blades twice a year and tighten all screws if necessary. Ensure that all screws on the light fixture are hand-tightened. Do not use screwdrivers or pliers to tighten the light fixture.
2. Clean the fan periodically. Use only a damp cloth with mild detergent. Never use solvents. Dust the fan with a soft cloth or brush. The metal is lacquered to prevent stains.
3. You will never need to lubricate your fan. The permanently sealed bearings provide quiet, trouble-free operation for many years.
4. Confirm that the power supply is turned off from the main electrical box before performing any repairs.

TROUBLESHOOTING

THE FAN DOES NOT WORK

1. Check all fuses or circuit breakers. Replace the fuses if necessary.
2. Turn off the power supply and inspect all electrical connections to the fan and the switch on the fan's housing.
3. Ensure that the pull chain switch is turned on, and adjust the reverse function by sliding the switch up or down, but not to the center.

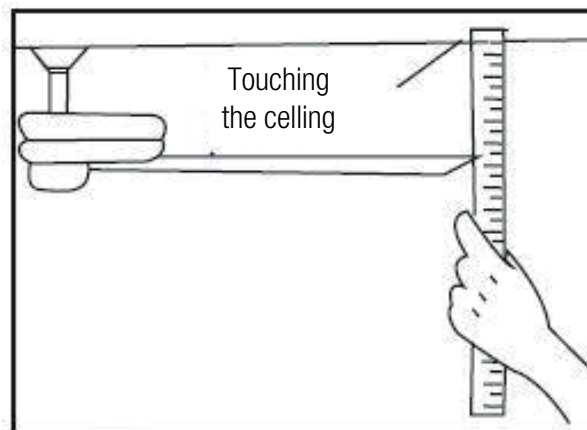

THE FAN MAKES NOISE

1. The use of standard dimmer switches or variable-speed wall controls will always cause harmonic distortion or noise. Many fan motors do not operate quietly with static variable controls. If a quiet wall control is desired, use only a certified speed control wall switch.
2. Always allow a few days of testing for a new fan at medium and high speeds. Try to pinpoint the exact location of the noise by listening carefully from different angles (blades, motor, light fixture). The noise may be coming from the light fixture.
3. Ensure that all screws assembled on the fan and light fixture are properly installed and tightened. If not, go back to the previous steps to install them correctly. Tighten these screws at least once a year, as they may loosen over time and cause noise.
4. Make sure that the light fixture is securely attached to the fan and that all screws on the light covers are properly tightened by hand. They should not be installed with pliers or screwdrivers.
5. Confirm that the mounting bracket is securely installed in the electrical outlet box.
6. Verify that the connectors inside the switch cover or base do not touch each other or the wall structure. Use electrical tape to insulate them if necessary.
7. Ensure that the base does not touch the ceiling.
8. Check that the screws securing the blade arms to the motor are tight and that the safety washers provided for this purpose are used.
9. Make sure that all light bulbs are securely fixed.



THE FAN IS SPINNING BUT THERE IS NO AIRFLOW

1. The fan may be rotating in reverse, causing the airflow to be directed upwards.
2. There may be an item in the room obstructing the airflow.
3. The fan may be too small for the size of the room.

THE FAN SHAKES AND WOBBLLES

1. A slight movement is considered acceptable and should not be viewed as a defect.
2. Ensure that the mounting structure is securely attached to the electrical outlet box/ ceiling with no movement. Tighten the screws if necessary.
3. Confirm that all screws securing the blades to the arms and the blade arms to the motor are tight. Also, ensure that the screws on the light fixture are firmly in place.
4. Some fan movement is normal; however, swapping adjacent blade pairs (side by side) could redistribute the weight and improve performance.
5. Most fan wobbling issues are caused by uneven blades. Check this by selecting a point on the ceiling and a point on the fan blades. Measure the distance as shown in Fig. 15. The deviation should always be within 1/8". Rotate the fan to position the next blade and repeat the measurement for all blades.

WARRANTY

Dear customer:

Thank you for purchasing an Original product. If you have any difficulty installing or using the product, we recommend you firstly consult the operating instructions before contacting the after sales service.

We apologize if your product is not working as expected. In this case, Original will arrange for repair, replacement, refund or provide spare parts under the terms of the warranty.

Warranty period starts on the day of purchase of the product from an authorized dealer or via online and will end after 36 MONTHS. The conditions of the warranty are:

- Warranty assistance is always based on the presentation of a valid, legible and unaltered purchase invoice for the product.
- This warranty ends when that the product is found to have been subjected to repairs, alterations or interventions by any person not authorized.
- During reparation time, no amount will be paid for action damages for the time the appliance is out of service.

Not covered by warranty

- Damage caused during transportation; negligence or misuse; incorrect assembly or installation, or external influences, such as: atmospheric or electrical rays, flooding, humidity, etc. are not covered by the warranty.
- Damage caused by improper installation are also not covered by the warranty.
- Aesthetic damage (scratches, chips, etc.) cause by use.
- Deficiencies resulting from improper use and periodic maintenance of the product as specified in the user manual.
- Accessories or consumable components.
- The product is not covered by the warranty if it lacks the corresponding identification label. The user must inform the technical service of the data included on the identification label when required.

To make use of the guarantee go to the store where you purchased this product or contact us by <https://www.pccomponentes.com/soporte/> or by scanning this QR code:



VENTILATEUR DE PLAFOND RÉTRACTABLE



Manuel d'instructions
AIRBLISS CEILING RETRACTABLE
DIM 25WW

 ORIGINAL

ORICEILING25W-RWR

TABLEAU DES MATIÈRES

CONSEILS DE SÉCURITÉ	31
CONTENU DE LA BOÎTE.....	33
INSTALLATION DU SUPPORT DE FIXATION	34
INSTALLATION DU KIT D'ÉCLAIRAGE	36
CONNEXIONS ÉLECTRIQUES	37
TÉLÉCOMMANDE	38
ENTRETIEN	40
DÉPANNAGE	40
GARANTIE	42

Veillez lire attentivement ces instructions afin d'assurer une installation et un fonctionnement en toute sécurité. L'installation doit toujours être réalisée par un électricien qualifié.

CONSEILS DE SÉCURITÉ

1. Pour éviter tout risque de choc électrique, veuillez couper l'alimentation à partir du disjoncteur principal ou du panneau de circuit avant de commencer l'installation du ventilateur ou l'installation d'accessoires pour ventilateur.
2. Lisez attentivement les instructions et informations de sécurité avant d'installer le ventilateur et conservez ce manuel.
3. Veuillez vous assurer que toutes les connexions électriques sont conformes aux codes ou ordonnances locaux ainsi qu'aux codes électriques nationaux. Si vous n'êtes pas familier avec le câblage électrique, engagez un électricien qualifié et agréé.
4. Veuillez sélectionner un emplacement pour votre ventilateur qui offre suffisamment de dégagement pour permettre aux pales de tourner librement, avec au moins 2,3 mètres (7 pieds) entre le sol et les pales. Le ventilateur doit être installé à au moins 76 cm (30 pouces) des murs ou autres structures afin que les pales puissent se déplacer correctement.
5. **AVERTISSEMENT:** Le boîtier de plafond et le solive de plafond utilisés doivent être solidement fixés et capables de supporter au moins 45 kg (100 livres). Pour réduire le risque d'incendie, de choc électrique ou de blessure, installez la boîte de connexion marquée "acceptable pour l'installation de ventilateurs" et utilisez les vis fournies. Le boîtier doit être installé directement dans la structure du bâtiment.
6. **AVERTISSEMENT:** Pour réduire le risque d'incendie, de choc électrique ou de blessure, veuillez installer la boîte de connexion marquée "acceptable pour l'installation de ventilateurs" et utiliser les vis fournies ; la plupart des boîtiers de connexion utilisés pour supporter des produits d'éclairage ne sont pas adaptés à l'installation de ventilateurs et doivent être remplacés. Si vous avez des doutes, consultez un électricien qualifié.
7. Les schémas électriques sont à titre de référence uniquement. Les luminaires qui ne sont pas fournis avec le ventilateur doivent être certifiés UL et répertoriés comme compatibles avec le ventilateur installé. Les interrupteurs doivent être certifiés UL et d'usage général. Suivez les instructions fournies avec le luminaire et les interrupteurs pour une installation correcte.
8. Une fois l'installation terminée, assurez-vous que toutes les connexions sont bien sécurisées.
9. Après avoir effectué les connexions électriques, tournez les épissures de fils vers le haut et appuyez-les soigneusement dans la boîte. Séparez les fils, avec le fil de terre et le conducteur de mise à la terre d'un côté de la boîte de connexion.
10. **AVERTISSEMENT:** Pour réduire le risque de choc électrique et d'incendie, n'utilisez pas ce ventilateur avec un dispositif de commande de vitesse ou un variateur.
11. Veuillez de ne pas utiliser le ventilateur en mode inverse jusqu'à ce que le ventilateur soit complètement arrêté (pour les ventilateurs avec un interrupteur d'inversion).
12. N'insérez aucun objet entre les pales pendant que le ventilateur fonctionne.
13. **AVERTISSEMENT:** Pour réduire le risque de blessure, évitez de plier les bras de pales (utilisez la languette comme guide) pendant l'assemblage ou après l'installation. N'insérez aucun objet sur le chemin des pales.
14. Pour éviter toute blessure ou tout dommage au ventilateur ou à d'autres objets, faites preuve de prudence lors du travail autour du ventilateur ou de son nettoyage.
15. N'utilisez pas d'eau ni de détergent pour nettoyer le ventilateur ou ses pales. Un chiffon légèrement humide est recommandé pour le nettoyage.

REMARQUE: Les mesures de sécurité et instructions importantes décrites dans ce manuel ne sont pas destinées à couvrir toutes les conditions possibles et situations qui peuvent survenir. Il est donc impératif de faire preuve de bon sens et de prudence lors de l'installation et du fonctionnement de ce ventilateur.

REMARQUE: Ce produit n'est pas conçu pour être utilisé par des personnes (y compris des enfants) ayant des limitations physiques, sensorielles ou mentales, ou par des personnes manquant d'expérience ou de connaissances, sauf si elles sont surveillées ou formées par une personne responsable de leur sécurité.

Remarque: Les enfants doivent être surveillés par un adulte ou une personne responsable afin de les empêcher d'utiliser ce produit comme un jouet.

Remarque: Vous devez installer un interrupteur ou un disjoncteur qui déconnecte tous les pôles d'alimentation avec au moins 3 mm de séparation entre chaque pôle.

CONTENU DE LA BOÎTE

Veillez retirer toutes les pièces de la boîte. Assurez-vous que tous les composants listés dans le tableau sont présents avant de commencer l'installation. Pour éviter toute perte ou dommage, déballez chaque pièce uniquement lorsque nécessaire pour l'installation.

Contenu:

1. Support de montage (1)
2. Hémisphère (1)
3. Tige de rallonge (1)
4. Base (1)
5. Vis de base (2)
6. Goupille (1)
7. Verrou de goupille (1)
8. Couvercle de couplage (1)
9. Moteur préassemblé
10. Éclairage (1)
11. Écran d'éclairage (1)
12. Télécommande (1)

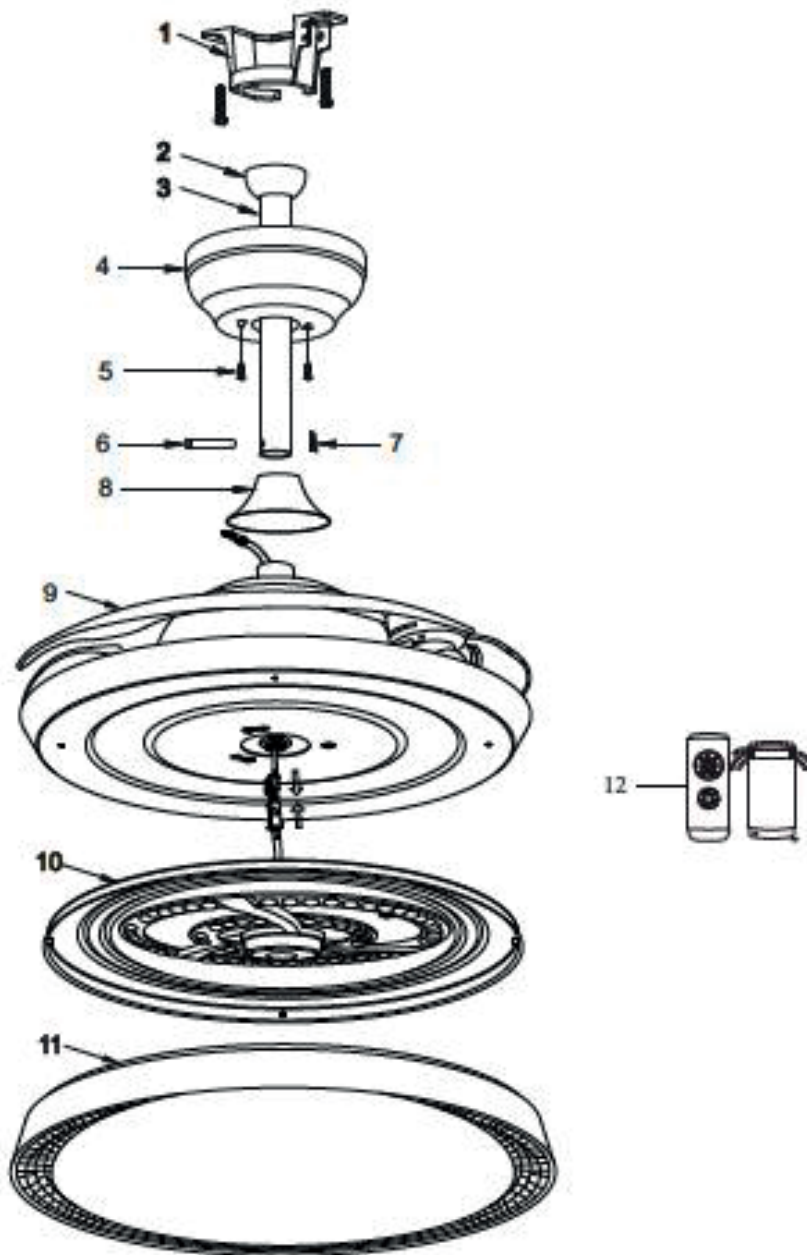

INSTALLATION DU SUPPORT DE FIXATION

AVERTISSEMENT: Pour réduire le risque d'incendie, de choc électrique ou de blessure, installez une boîte de jonction marquée "Acceptable pour le support de ventilateur" et utilisez les vis fournies avec la boîte de jonction.

1. Veuillez fixer le support de montage à la boîte de sortie électrique (Fig. 1a) ou au plafond en utilisant les vis (Fig. 1b), les rondelles plates et les rondelles de sécurité fournies dans le pack d'accessoires pour le sécuriser à la boîte de sortie électrique.

Assurez-vous que le ventilateur est solidement fixé au support de montage.

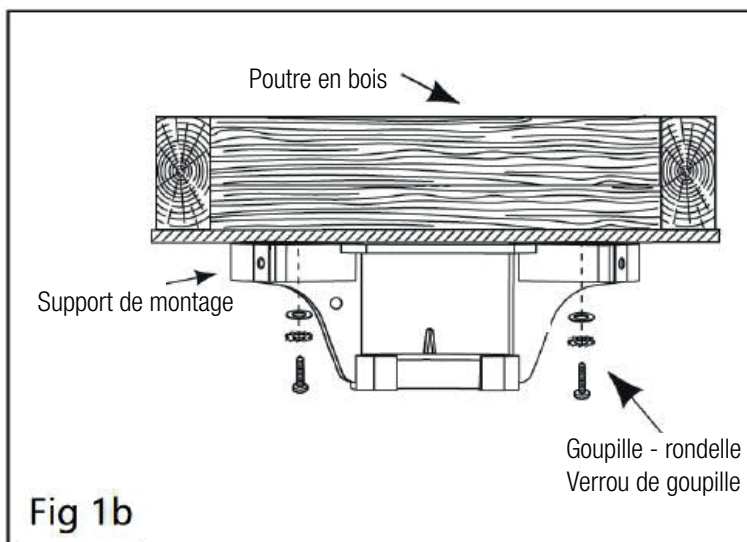
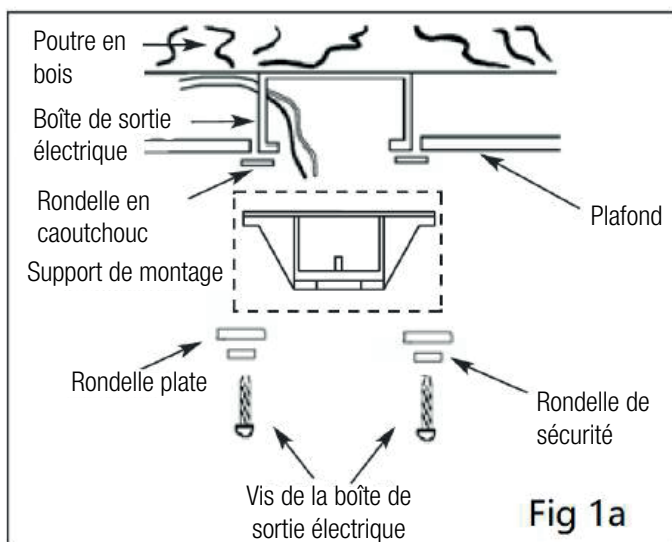

2. Veuillez retirer les vis de l'hémisphère, préassemblées, jusqu'à ce que l'hémisphère puisse glisser légèrement vers le bas le long de la tige de rallonge. Retirez les boulons de la tige de rallonge (Fig. 2). Réassemblez l'hémisphère après avoir terminé l'étape n° 5, comme indiqué ci-dessous.
3. Veuillez retirer et mettre de côté la goupille, l'écrou et le verrou de goupille de la tige de rallonge. Passez la tige de rallonge à travers la base et le couvercle de couplage (Fig. 3).

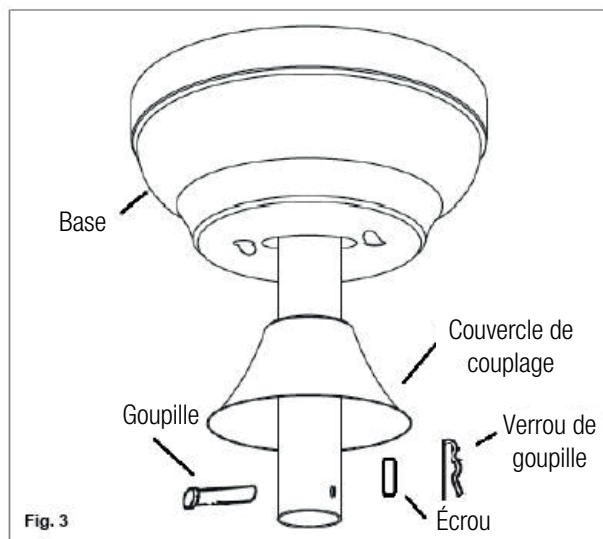
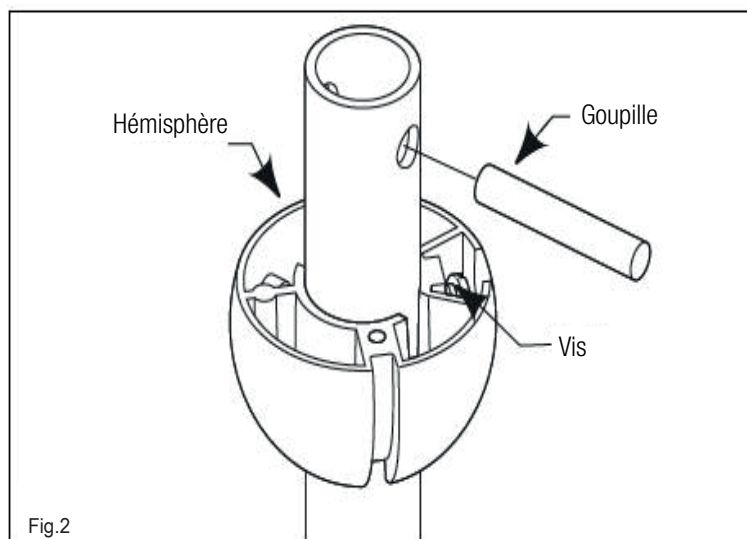

4. Retirez les deux vis situées à la base du tube de rallonge, puis fixez le tube de rallonge avec les vis précédemment retirées de la base.

Faites passer les câbles électriques et le câble de mise à la terre à travers le tube de rallonge. Alignez le trou du boulon avec les trous du tube de rallonge à la base du support. Assurez-vous de faire passer le boulon à travers les trous jusqu'à l'autre extrémité et fixez-le avec l'écrou et le verrou du boulon. Ensuite, resserrez à nouveau les deux vis retirées de la base. Assurez-vous que les boulons et les vis sont correctement serrés.

AVERTISSEMENT: Il est important que la goupille et le verrou de goupille soient correctement installés et serrés. Si ces éléments ne sont pas correctement serrés, la goupille, le verrou de goupille et les vis de la base peuvent entraîner la chute du ventilateur.

5. Veuillez placer soigneusement le sommet de l'hémisphère et aligner la fente de l'hémisphère avec la languette du support de montage. Assurez-vous qu'ils sont correctement alignés (Fig. 5).

AVERTISSEMENT: Le ventilateur doit être installé à une hauteur minimum de 2,3 mètres (7 pieds) entre le sol et les pales.

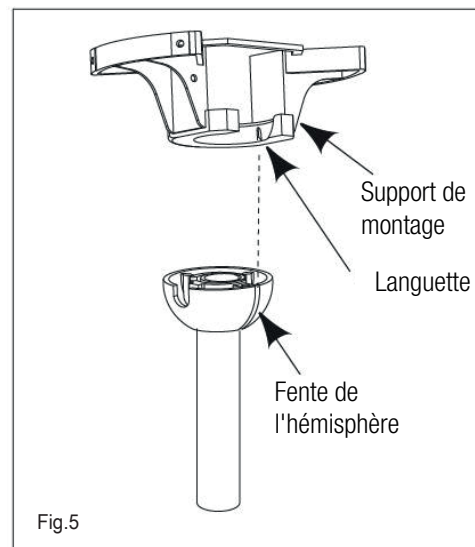
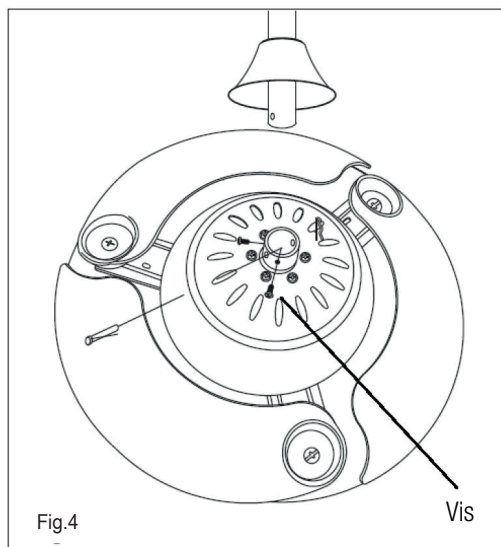

INSTALLATION DU KIT D'ÉCLAIRAGE

1. Veuillez installer l'écran du kit d'éclairage sur la base du kit d'éclairage. Assurez-vous qu'il est solidement fixé.

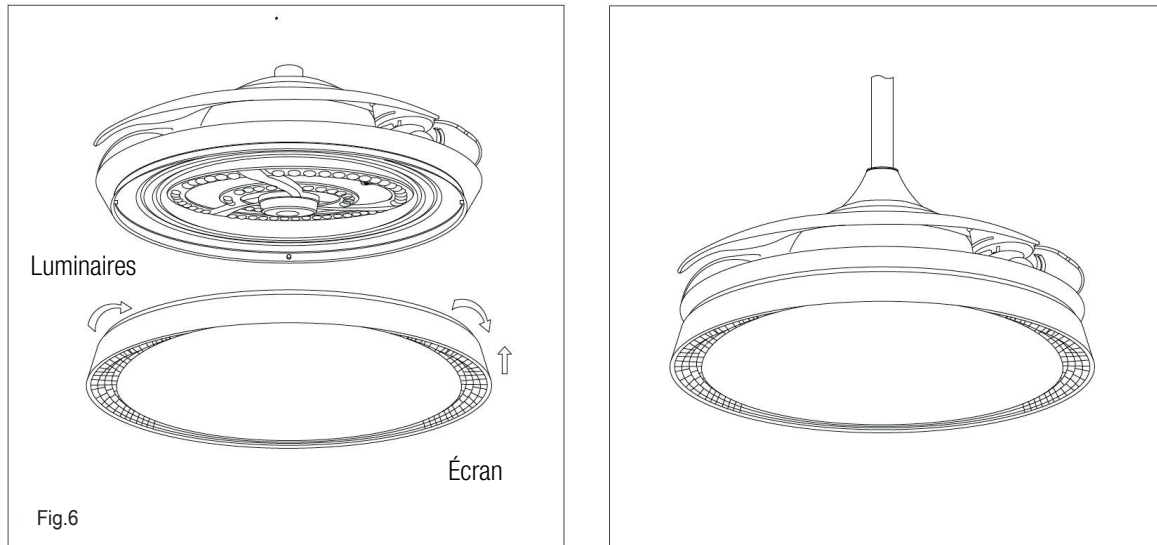

AVERTISSEMENT: Assurez-vous de déconnecter la source d'alimentation avant d'effectuer l'installation.

CONNEXIONS ÉLECTRIQUES

Branchez le ventilateur à l'alimentation principale de 120V~60Hz comme suit :

La lampe du ventilateur comprend trois conducteurs qui doivent être connectés à l'installation électrique domestique en respectant la correspondance des couleurs indiquée (fig. 8b):

1. Fil bleu (alimentation de la lampe) :
Connectez-le au fil de phase de l'installation au plafond (généralement noir ou marron, selon le logement).
2. Fil blanc (neutre de la lampe):
Connectez-le au fil neutre de l'installation au plafond (habituellement blanc ou bleu).
3. Fil jaune/vert (terre):
Connectez-le au fil de terre de l'installation électrique.
 - Assurez-vous d'effectuer toutes les connexions à l'aide de bornes ou de connecteurs appropriés et vérifiez qu'aucun fil ne reste lâche ou exposé.
 - Si vous ne connaissez pas la correspondance des couleurs de votre installation, consultez un électricien agréé.
 - Connexions électriques de l'alimentation principale au récepteur:
 - Connectez le fil blanc du récepteur au fil neutre provenant de l'alimentation principale à l'aide d'un connecteur de fil.
 - Connectez le fil noir du récepteur au fil d'alimentation provenant de l'alimentation principale à l'aide d'un connecteur de fil.
 - Fixez la base au support de montage à l'aide des vis de base indiquées à la Fig. 9.

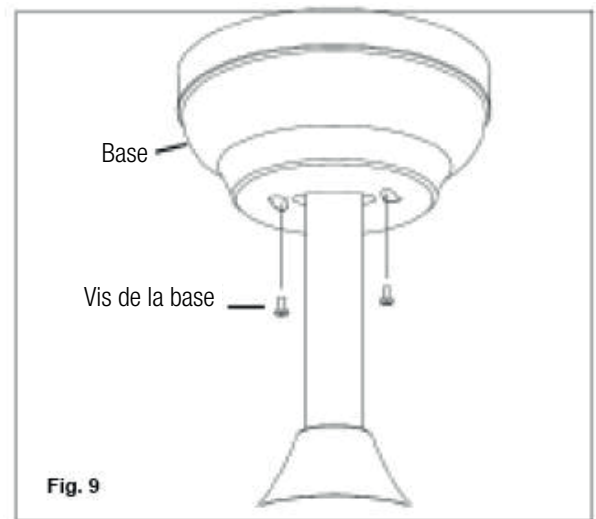
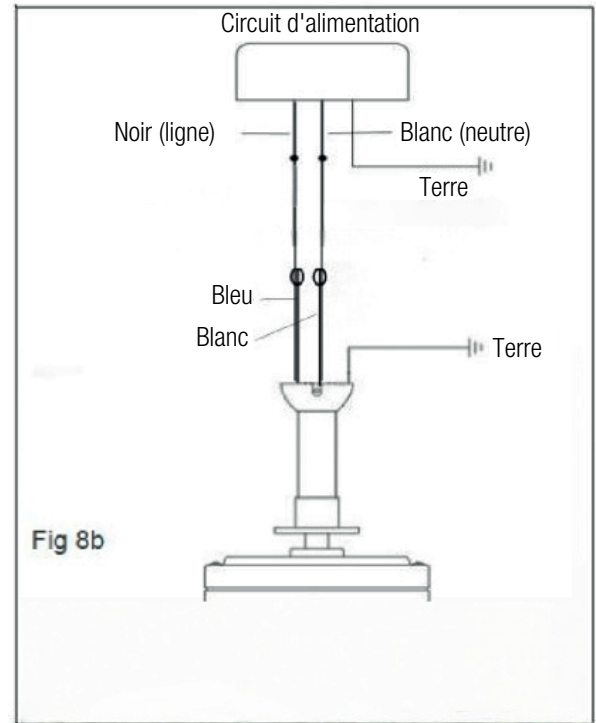

TÉLÉCOMMANDE

Le ventilateur est équipé d'une télécommande qui permet de contrôler toutes les fonctions du moteur et de la lampe LED. Voici la description des boutons et de leur fonctionnement :

DESCRIPTION

- Bouton d'inversion de rotation (F/R):**
Permet de changer le sens de rotation du ventilateur:
 - Sens antihoraire: pour un flux d'air descendant (utilisation en été)
 - Sens horaire: pour faire circuler l'air chaud (utilisation en hiver)
- Voyant lumineux:**
S'allume pour confirmer que la commande a été reçue.
- Mode vent naturel:**
Le ventilateur alterne automatiquement entre différentes vitesses pour simuler une brise naturelle.
- Vitesses 1–6:**
Permet de sélectionner la vitesse du ventilateur, de la plus faible (1) à la plus élevée (6).
- Arrêt du ventilateur (Fan OFF):**
Arrête uniquement le moteur, sans affecter l'éclairage.
- Changement de température de couleur (3CCT):**
Permet d'alterner entre trois tonalités de lumière:
 - Blanc chaud
 - Blanc neutre
 - Blanc froid
- Suppression du bip sonore:**
Maintenez ce bouton appuyé pendant 3 secondes pour désactiver le bip sonore de confirmation.
- Réglage de la luminosité +/-:**
 - Appui court : augmente ou diminue la luminosité par paliers
 - Appui long: variation continue (dimmable)
- Réglage fin de la température de couleur + / -:**
 - Appui court: augmente ou diminue la température de couleur
 - Appui long: réglage continu entre blanc chaud et blanc froid
- Interrupteur de la lampe (ON/OFF):**
Allume ou éteint la lampe LED.
- Minuterie 2 heures:**
Éteint automatiquement le ventilateur après 2 heures.
- Minuterie 4 heures:**
Éteint automatiquement le ventilateur après 4 heures.
- Compartiment à piles:**
La télécommande fonctionne avec deux piles AAA de 1,5V.

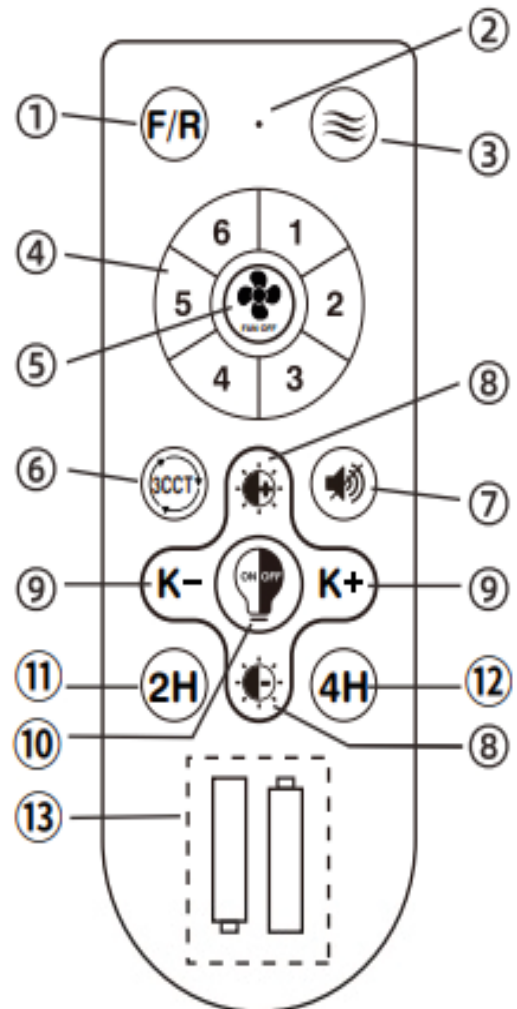

FONCTIONNEMENT GÉNÉRAL

- Rétablissez l'alimentation électrique depuis l'interrupteur principal pour activer le ventilateur et le récepteur intégré.
- Installez la pile dans la télécommande :
 - * Retirez le couvercle du compartiment
 - * Insérez une pile 23A de 12 V en respectant la polarité
 - * Remplacez le couvercle

REMARQUES:

- * Utilisez uniquement une pile du même type.
- * Si la télécommande ne doit pas être utilisée pendant une longue période, retirez la pile et conservez-la dans un endroit sec et frais.

- Confirmation de signal:

Lorsqu'un bouton est pressé, le voyant de la télécommande s'allume brièvement pour confirmer l'envoi de la commande.

APPAIRAGE

Si la télécommande ne répond pas après avoir inséré la pile ou après une coupure de courant, procédez à la synchronisation comme suit :

1. Allumez le ventilateur depuis l'interrupteur principal.
Attendez 30 secondes après le rétablissement du courant.
2. Appuyez et maintenez le bouton ON/OFF de la télécommande pendant environ 5 secondes.
3. Si l'appairage est réussi, le ventilateur répondra à la télécommande.

REMARQUES:

- a. L'appairage doit être effectué dans les 30 premières secondes après la mise sous tension.
- b. Si vous devez configurer plusieurs ventilateurs avec la même télécommande, synchronisez-les un par un en laissant les autres éteints.
- c. L'interrupteur principal doit toujours rester en position ON. Ne l'utilisez pas comme interrupteur de lumière, cela pourrait endommager le récepteur.

IMPORTANT

Si la télécommande ne fonctionne pas correctement :

1. Vérifiez si la pile 23A / 12 V est suffisamment chargée.
2. Vérifiez s'il y a des interférences avec d'autres télécommandes proches utilisant la même fréquence.
3. Assurez-vous que le récepteur est correctement installé dans le support de montage du ventilateur.
4. Si la pile est faible, la télécommande peut émettre de manière irrégulière ou ne pas fonctionner.

Avant tout nettoyage ou entretien, assurez-vous que le ventilateur est éteint depuis l'interrupteur principal.

La lampe LED n'est ni démontable ni remplaçable. Elle ne peut être utilisée qu'avec ce ventilateur.

ENTRETIEN

1. Le mouvement naturel du ventilateur peut provoquer le desserrement de certaines connexions avec le temps. Un clic ou un bruit spécifique peut indiquer que les vis se desserrent. Vérifiez les connexions de support, les bras de pales et les pales deux fois par an et serrez toutes les vis si nécessaire. Assurez-vous que toutes les vis du luminaire sont serrées à la main. N'utilisez pas de tournevis ou de pinces pour serrer le luminaire.
2. Nettoyez périodiquement le ventilateur. Utilisez uniquement un chiffon humide avec un détergent doux. N'utilisez jamais de solvants. Dépoussiérez le ventilateur avec un chiffon doux ou une brosse. Le métal est laqué pour prévenir les taches.
3. Vous n'aurez jamais besoin de lubrifier votre ventilateur. Les roulements scellés de manière permanente assurent un fonctionnement silencieux et sans problème pendant de nombreuses années.
4. Confirmez que l'alimentation est coupée depuis le panneau électrique principal avant d'effectuer toute réparation.

DÉPANNAGE

LE VENTILATEUR NE FONCTIONNE PAS:

1. Vérifiez tous les fusibles ou disjoncteurs. Remplacez les fusibles si nécessaire.
2. Coupez l'alimentation électrique et inspectez toutes les connexions électriques du ventilateur et de l'interrupteur sur le boîtier du ventilateur.
3. Assurez-vous que l'interrupteur à tirette est activé, et ajustez la fonction inverse en faisant glisser l'interrupteur vers le haut ou vers le bas, mais pas au centre.

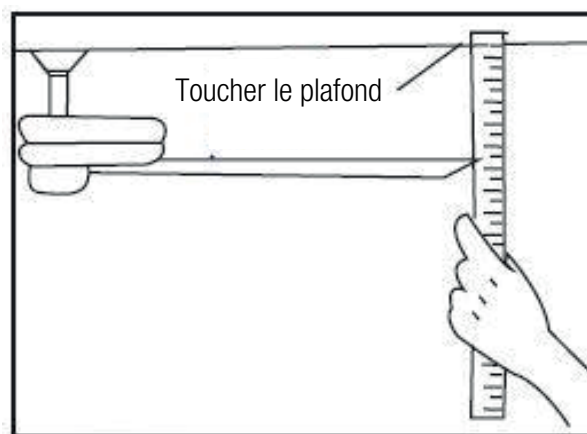

LE VENTILATEUR FAIT DU BRUIT:

1. L'utilisation de variateurs de lumière standards ou de commandes murales à vitesse variable provoque toujours une distorsion harmonique ou du bruit. De nombreux moteurs de ventilateur ne fonctionnent pas silencieusement avec des commandes variables statiques. Si un contrôle mural silencieux est souhaité, utilisez uniquement un interrupteur mural de commande de vitesse certifié.
2. Accordez toujours quelques jours d'essai pour un nouveau ventilateur à des vitesses moyenne et élevée. Essayez de localiser l'origine exacte du bruit en écoutant attentivement depuis différents angles (pales, moteur, luminaire). Le bruit peut provenir du luminaire.
3. Assurez-vous que toutes les vis assemblées sur le ventilateur et le luminaire sont correctement installées et serrées. Si ce n'est pas le cas, revenez aux étapes précédentes pour les installer correctement. Serrez ces vis au moins une fois par an, car elles peuvent se desserrer avec le temps et provoquer du bruit.

4. Assurez-vous que le luminaire est solidement fixé au ventilateur et que toutes les vis des couvercles de lampe sont bien serrées à la main. Elles ne doivent pas être installées avec des pinces ou des tournevis.
5. Vérifiez que le support de montage est solidement installé dans la boîte de sortie électrique.
6. Vérifiez que les connecteurs à l'intérieur du couvercle de l'interrupteur ou de la base ne se touchent pas entre eux ou avec la structure du mur. Utilisez du ruban isolant si nécessaire.
7. Assurez-vous que la base ne touche pas le plafond.
8. Vérifiez que les vis qui fixent les bras des pales au moteur sont bien serrées et que les rondelles de sécurité fournies à cet effet sont utilisées.
9. Assurez-vous que toutes les ampoules sont bien fixées.

LE VENTILATEUR TOURNE MAIS IL N'Y A PAS DE FLUX D'AIR**

1. Le ventilateur peut tourner en sens inverse, dirigeant ainsi le flux d'air vers le haut.
2. Il peut y avoir un objet dans la pièce qui obstrue le flux d'air.
3. Le ventilateur peut être trop petit pour la taille de la pièce.

LE VENTILATEUR TREMBLE ET OSCILLE

1. Un léger mouvement est considéré comme acceptable et ne doit pas être interprété comme un défaut.
2. Assurez-vous que la structure de montage est solidement attachée à la boîte de sortie électrique/plafond, sans aucun mouvement. Serrez les vis si nécessaire.
3. Vérifiez que toutes les vis fixant les pales aux bras et les bras des pales au moteur sont bien serrées. Assurez-vous également que les vis du luminaire sont fermement en place.
4. Certains mouvements du ventilateur sont normaux ; cependant, en échangeant les paires de pales adjacentes (côte à côte), cela pourrait redistribuer le poids et améliorer les performances.
5. La plupart des problèmes d'oscillation des ventilateurs sont causés par des pales inégales. Vérifiez cela en sélectionnant un point sur le plafond et un point sur les pales du ventilateur. Mesurez la distance comme indiqué à la Fig. 15. La déviation des mesures doit toujours être de 1/8". Faites tourner le ventilateur jusqu'à ce que la pale suivante soit positionnée pour la mesure suivante. Répétez cela pour toutes les pales.

GARANTIE

Cher client :

Nous vous remercions d'avoir acheté un produit Original. Si vous rencontrez des difficultés d'installation ou d'utilisation du produit, nous vous recommandons de consulter d'abord le mode d'emploi avant de contacter le service après-vente.

Nous nous excusons si votre produit ne fonctionne pas comme prévu. Dans ce cas, Original s'occupera de la réparation, du remplacement, du remboursement ou de la fourniture de pièces de rechange dans les conditions de la garantie.

La période de garantie commence le jour de l'achat du produit auprès d'un revendeur agréé ou en ligne et se termine après 36 MOIS. Les conditions de la garantie sont les suivantes:

- L'assistance au titre de la garantie est toujours basée sur la présentation d'une facture d'achat du produit valide, lisible et non modifiée.
- Cette garantie prend fin lorsqu'il s'avère que le produit a fait l'objet de réparations, de modifications ou d'interventions par toute personne non autorisée.
- Pendant la période de réparation, aucun montant ne sera payé pour les dommages d'action pour le temps où l'appareil est hors service.

Non couverts par la garantie

- Dommages causés pendant le transport, négligence ou mauvaise utilisation, montage ou installation incorrects, ou des influences externes, telles que : rayons atmosphériques ou électriques, inondation, humidité, etc.
- Les dommages causés par une mauvaise installation.
- Les dommages esthétiques (rayures, éclats, etc.) causés par l'utilisation.
- Les défauts résultant d'une mauvaise utilisation et d'un mauvais entretien périodique du produit comme spécifié dans le manuel d'utilisation.
- Les accessoires ou les composants consommables.
- Le produit n'est pas couvert par la garantie s'il ne porte pas l'étiquette d'identification correspondante. L'utilisateur doit communiquer au service technique les données sur l'étiquette d'identification lorsque cela est nécessaire.

Pour bénéficier de la garantie, rendez-vous dans le magasin où vous avez acheté ce produit ou contactez-nous à l'adresse <https://www.pccomponentes.com/soporte/> ou en scannant ce QR code :



VENTILADOR DE TETO RETRÁTIL



Manual do utilizador
**AIRBLISS CEILING RETRACTABLE
DIM 25WW**

 ORIGINAL

ORICEILING25W-RWR

ÍNDICE

INSTRUÇÕES DE SEGURANÇA.....	45
CONTEÚDO DA EMBALAGEM	47
INSTALAÇÃO DO SUPORTE DE MONTAGEM	48
INSTALAÇÃO DO KIT DE ILUMINAÇÃO.....	50
CONEXÕES ELÉTRICAS.....	51
USO DO CONTROLE REMOTO	52
MANUTENÇÃO	54
SOLUÇÃO DE PROBLEMAS	54
GARANTIA.....	56

Leia atentamente estas instruções para garantir uma instalação e operação seguras. A instalação deve ser realizada por um electricista qualificado.



INSTRUÇÕES DE SEGURANÇA

1. Para evitar choques elétricos, desligue a energia no disjuntor principal antes de iniciar a instalação do ventilador ou acessórios.
2. Leia todas as instruções com atenção e mantenha este manual para referência futura.
3. Certifique-se de que todas as conexões elétricas estejam de acordo com os códigos locais e nacionais. Se não estiver familiarizado com instalações elétricas, contrate um electricista qualificado.
4. Escolha um local que permita a livre rotação das pás, com pelo menos 2,3 metros entre o chão e as pás, e 76 cm de distância das paredes ou objetos.
5. **AVISO:** A caixa de teto e a viga utilizadas devem estar bem fixadas e ser capazes de suportar pelo menos 100 libras. Para reduzir o risco de incêndio, choque elétrico ou ferimentos, instale uma caixa de conexão com a indicação "adequada para instalação de ventilador" e utilize os parafusos de montagem fornecidos. A caixa deve ser fixada diretamente na estrutura do edifício.
6. **AVISO:** Para reduzir o risco de incêndio, choque elétrico ou ferimentos, instale a caixa de conexão marcada como "aceitável para instalação de ventilador" e use os parafusos fornecidos; a maioria das caixas de conexão usadas como suportes para produtos de iluminação não são adequadas para a instalação de ventiladores e devem ser substituídas. Se tiver alguma dúvida, consulte um electricista qualificado.
7. Os diagramas elétricos são fornecidos apenas como referência. Luminárias que não acompanham o ventilador devem possuir certificação UL e ser listadas como compatíveis com o modelo instalado. Os interruptores devem ter certificação UL e ser adequados para uso geral. Siga sempre as instruções fornecidas com a luminária e os interruptores para garantir uma instalação correta. Após a instalação, verifique se todas as conexões estão seguras.
8. Quando a instalação estiver concluída, certifique-se de que todas as ligações estão totalmente seguras.
9. Após fazer as ligações elétricas, as emendas dos fios devem ser viradas para cima, pressionando-as cuidadosamente na caixa. Os fios devem ser separados, com o fio terra e o condutor de aterramento de um lado da caixa de ligação.
10. **AVISO:** Para reduzir o risco de choques elétricos e incêndios, não utilize este ventilador com qualquer dispositivo de controlo de velocidade ou interruptor de regulação de intensidade luminosa.
11. Não opere o ventilador no modo reverso até que ele pare completamente (para ventiladores com interruptor reverso).
12. Não insira nenhum objeto entre as pás enquanto o ventilador estiver funcionando.
13. **AVISO:** Para reduzir o risco de ferimentos pessoais, evite dobrar os braços das pás (use a aba como guia) durante a montagem ou após a instalação. Não insira nenhum objeto no caminho das pás.
14. Para evitar ferimentos pessoais ou danos ao ventilador ou a outros itens, tenha cuidado ao trabalhar perto ou limpar o ventilador.
15. Não utilize água ou qualquer detergente para limpar o ventilador ou as suas pás. Recomenda-se utilizar um pano ligeiramente húmido para a limpeza.

NOTAS:

- As medidas de segurança e as instruções importantes apresentadas neste manual não têm a intenção de cobrir todas as possíveis condições e situações que possam ocorrer. É fundamental compreender que o bom senso e a cautela são fatores indispensáveis para a instalação e operação deste ventilador.
- Este produto não foi projetado para ser utilizado por pessoas (incluindo crianças) com limitações físicas, sensoriais ou mentais, ou sem experiência ou conhecimento, a menos que estejam sob supervisão ou tenham sido instruídas por uma pessoa responsável por sua segurança.
- As crianças devem ser supervisionadas por um adulto ou responsável para evitar que utilizem este produto como brinquedo.
- Deve ser instalado um interruptor ou disjuntor que desconecte todos os polos da alimentação elétrica com uma separação mínima de 3 mm entre cada polo.



CONTEÚDO DA EMBALAGEM

Verifique todos os componentes antes de iniciar a instalação. Desembale cada peça apenas quando for usá-la.

Itens incluídos:

1. Suporte de Montagem
2. Semiesfera
3. Haste de Extensão
4. Base
5. Parafusos da Base
6. Pino
7. Trava do Pino
8. Tampa de Acoplamento
9. Motor Pré-Montado
10. Kit de Iluminação
11. Difusor da Luminária
12. Controle Remoto

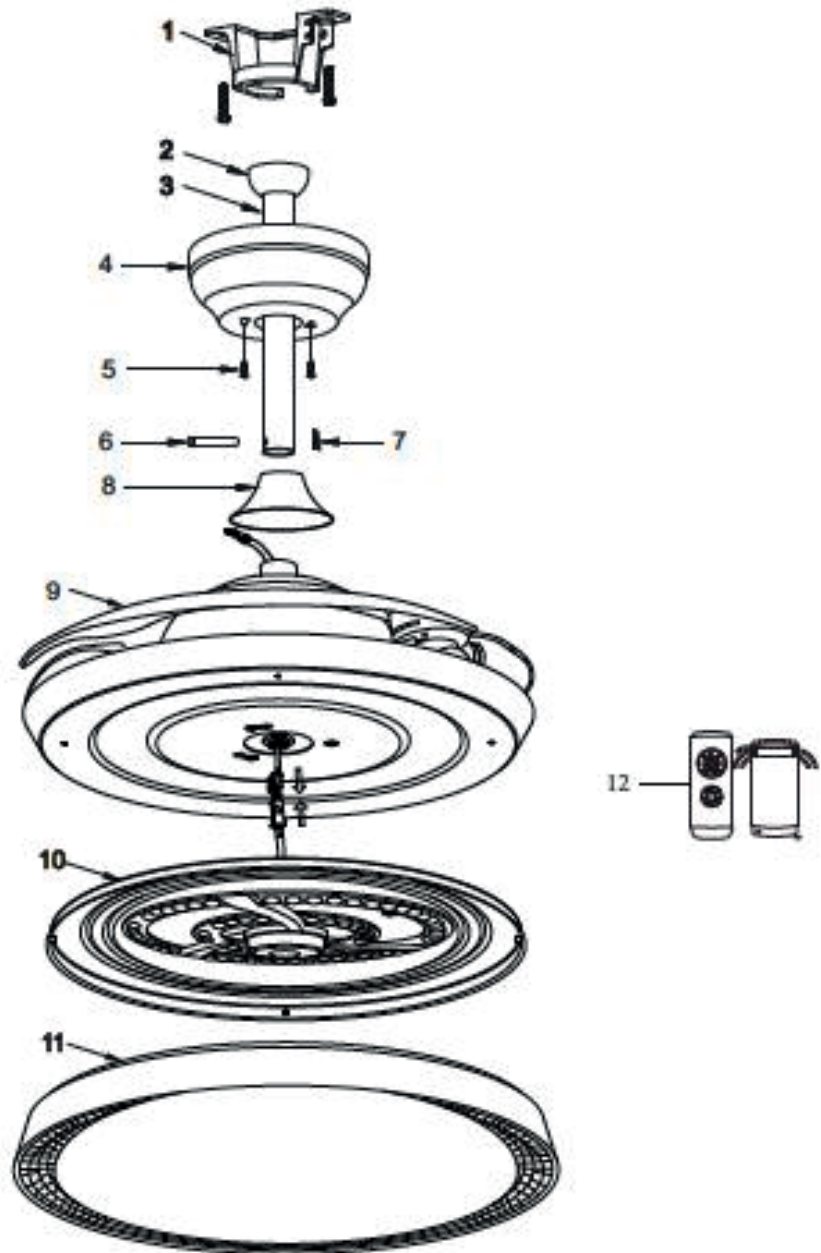

INSTALAÇÃO DO SUPORTE DE MONTAGEM

AVISO: Para reduzir o risco de incêndio, choque elétrico ou lesões pessoais, instale uma caixa de passagem identificada como "Apropriada para Suporte de Ventilador" e utilize os parafusos fornecidos com a própria caixa.

1. Prenda o suporte de montagem à caixa de saída elétrica (Fig. 1a) ou diretamente no teto usando os parafusos (Fig. 1b), arruelas planas e arruelas de travamento fornecidas no kit de acessórios para fixá-lo corretamente à caixa elétrica.

Certifique-se de que o ventilador esteja firmemente fixado ao suporte de montagem.(fig1A)

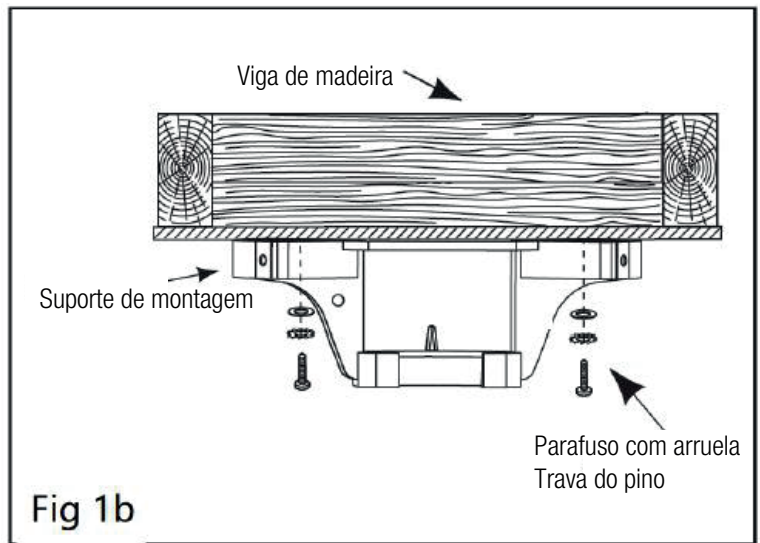
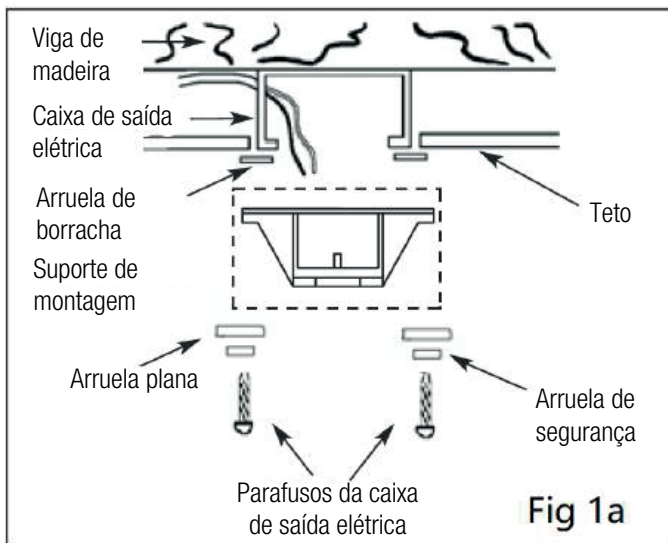

2. Remova os parafusos da semiesfera, previamente montada, até que ela possa deslizar levemente para baixo na haste de extensão. Remova os pinos da haste de extensão (Fig. 2). Reinstale a semiesfera após concluir o passo nº5, conforme indicado abaixo.
3. Remova e reserve o pino, a porca e a trava do pino da haste de extensão. Passe a haste de extensão pela base e pela tampa de acoplamento (Fig. 3).

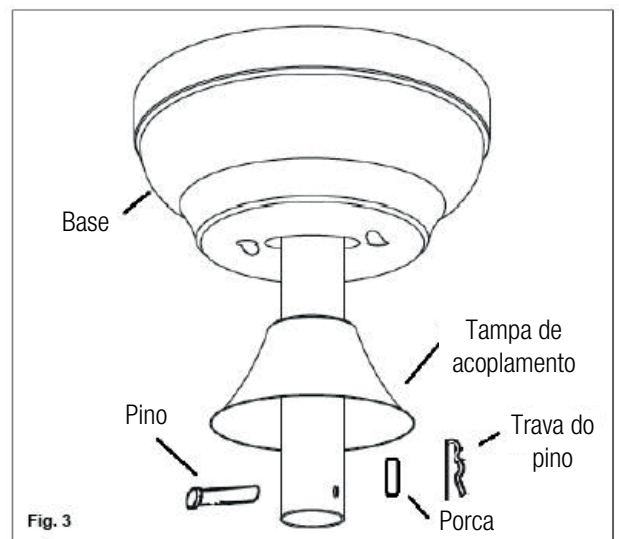
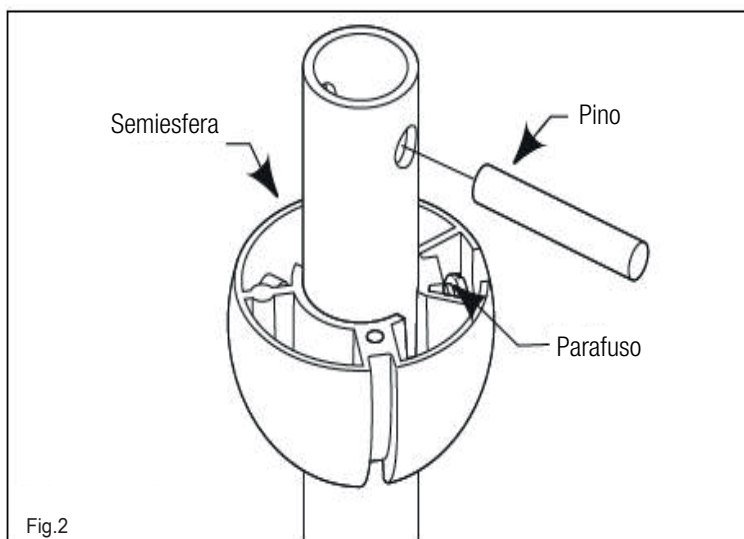

4. Alinhe cuidadosamente a ranhura da semiesfera com a guia do suporte de montagem (Fig. 5).

Remova os dois parafusos localizados na base da haste de extensão e, em seguida, fixe a haste utilizando os parafusos previamente removidos da base.

Passa os fios elétricos e de aterramento por dentro da haste de extensão.

Alinhe o orifício do pino com os orifícios na haste de extensão, na base do suporte. Certifique-se de que o pino atravesse completamente os orifícios até o outro lado e fixe-o com a porca e a trava do pino.

Depois, aperte os dois parafusos que foram removidos da base.

Verifique se os pinos e parafusos estão devidamente apertados.

5. Posicione cuidadosamente a parte superior da semiesfera e alinhe a ranhura da semiesfera com a guia do suporte de montagem. Certifique-se de que estejam devidamente alinhadas. {Fig. 5}

AVISO: O ventilador deve ser instalado a uma altura mínima de 2,3 metros (7 pés) do chão até as pás.

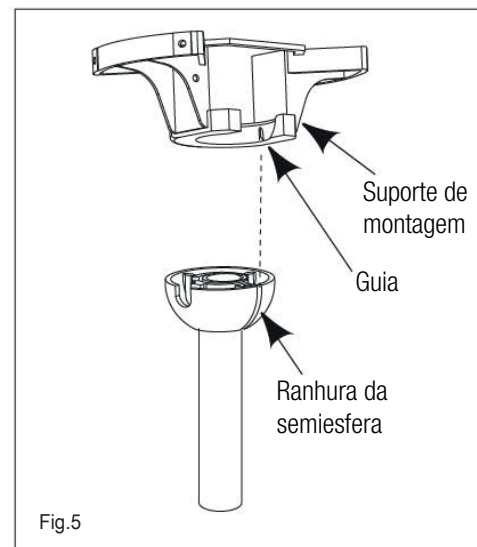
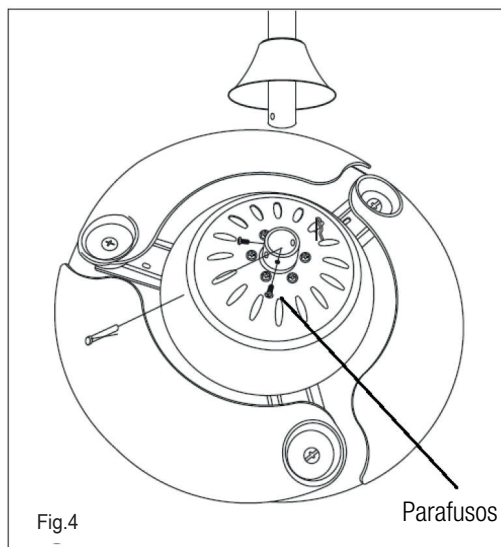

INSTALAÇÃO DO KIT DE ILUMINAÇÃO

1. Instale o difusor no suporte do kit de iluminação. Certifique-se de que está bem fixado.

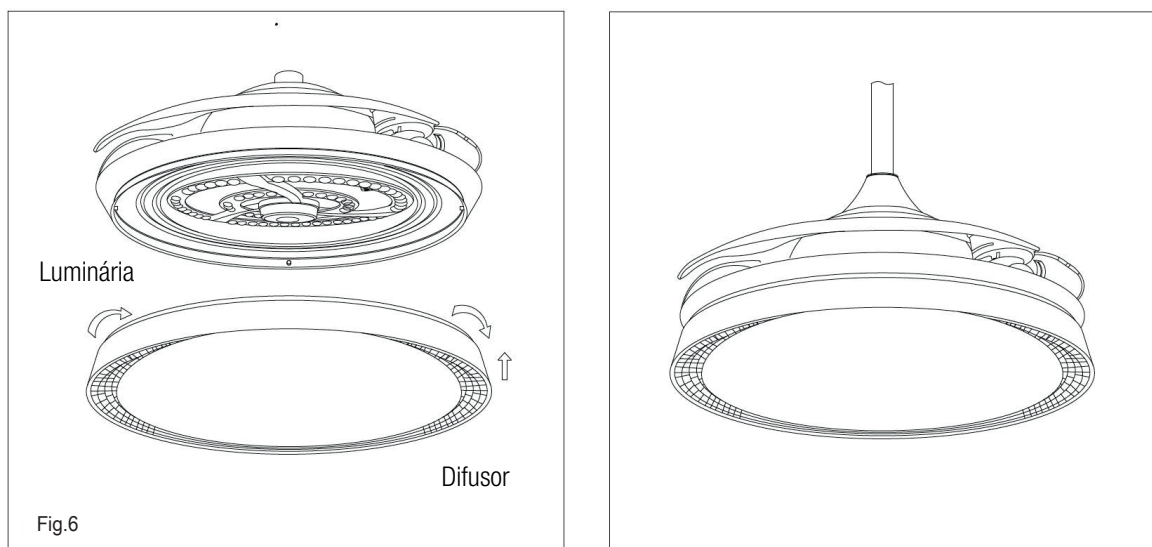

AVISO: Desconecte a fonte de energia antes de realizar a instalação.

CONECTORES ELÉTRICOS

Conecte o ventilador à rede elétrica principal de 120V~60Hz da seguinte forma:

A lâmpada do ventilador possui três fios que devem ser conectados ao sistema elétrico da residência, seguindo o código de cores indicado (fig. 8b):

1. Fio azul (alimentação da lâmpada):

Conecte ao fio de fase da instalação do teto (geralmente preto ou marrom, dependendo da residência).

2. Fio branco (neutro da lâmpada):

Conecte ao fio neutro da instalação do teto (geralmente branco ou azul).

3. Fio amarelo/verde (terra):

Conecte ao fio de aterramento da instalação elétrica.

- Certifique-se de utilizar blocos de terminais ou conectores adequados para todas as conexões e verifique se nenhum fio está solto ou exposto.
- Se você não tiver certeza sobre a codificação das cores da sua instalação, consulte um electricista autorizado.
- Conexões elétricas da rede elétrica principal ao receptor:
- Conecte o fio branco do receptor ao fio neutro da rede elétrica principal utilizando um conector.
- Conecte o fio preto do receptor ao fio de fase da rede elétrica principal utilizando um conector.
- Fixe a base ao suporte de montagem usando os parafusos indicados na Fig. 9.

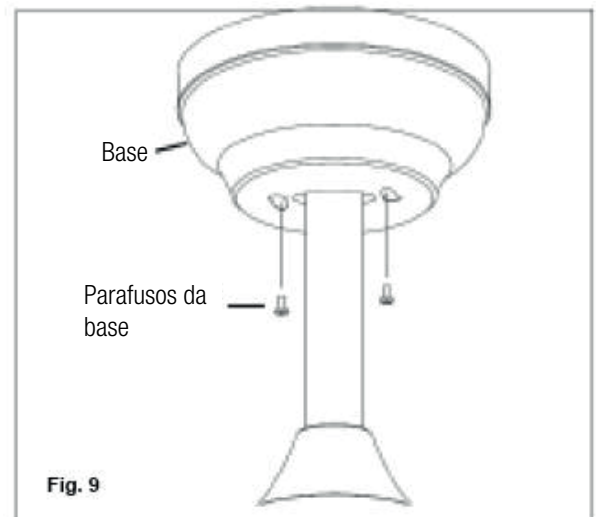
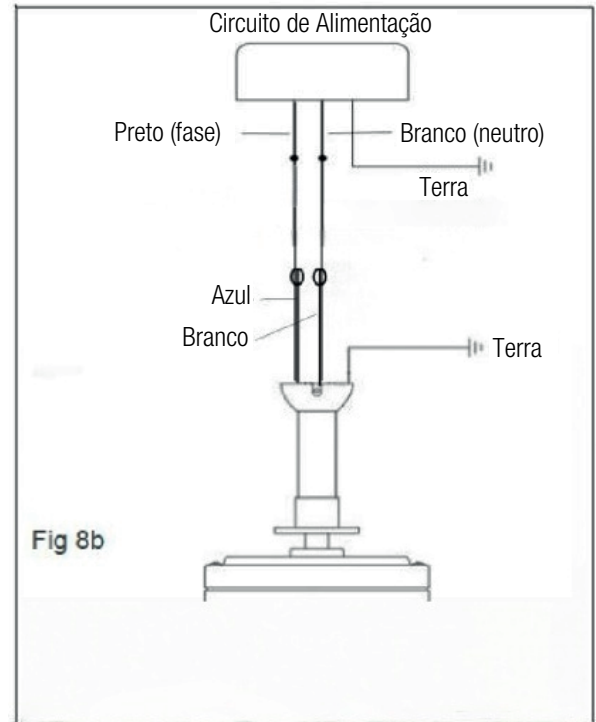

CONTROLE REMOTO

O ventilador inclui um controle remoto que permite operar todas as funções do motor e da lâmpada LED.

FUNÇÕES DO CONTROLE REMOTO:

1. Botão de direção (F/R):
 - Altera o sentido da rotação:
 - Antihorário: uso no verão (fluxo de ar para baixo)
 - Horário: uso no inverno (recirculação do ar quente)
2. Luz indicadora:
Acende para confirmar o recebimento de um comando.
3. Modo vento natural:
Alterna automaticamente entre velocidades para simular uma brisa natural.
4. Velocidades 1–6:
Ajusta a velocidade do ventilador do nível mais baixo (1) ao mais alto (6).
5. Fan OFF:
Desliga apenas o motor, sem apagar a luz.
6. Troca da temperatura de cor (3CCT):
Alterna entre:
 - Branco quente
 - Branco neutro
 - Branco frio
7. Cancelar som de bip:
Mantenha pressionado por 3 segundos para desativar o som de confirmação.
8. Ajuste de brilho +/-:
 - Toque curto: ajuste em etapas
 - Toque longo: dimerização contínua
9. Ajuste de cor + -:
 - Toque curto: altera a temperatura de cor
 - Toque longo: ajuste contínuo entre quente e frio
10. Liga/desliga da luz:
Liga ou desliga a lâmpada LED.
11. Timer de 2 horas:
Desliga automaticamente o ventilador após 2 horas.
12. Timer de 4 horas:
Desliga automaticamente o ventilador após 4 horas.
13. Alimentação:
O controle usa duas pilhas AAA de 1,5V.

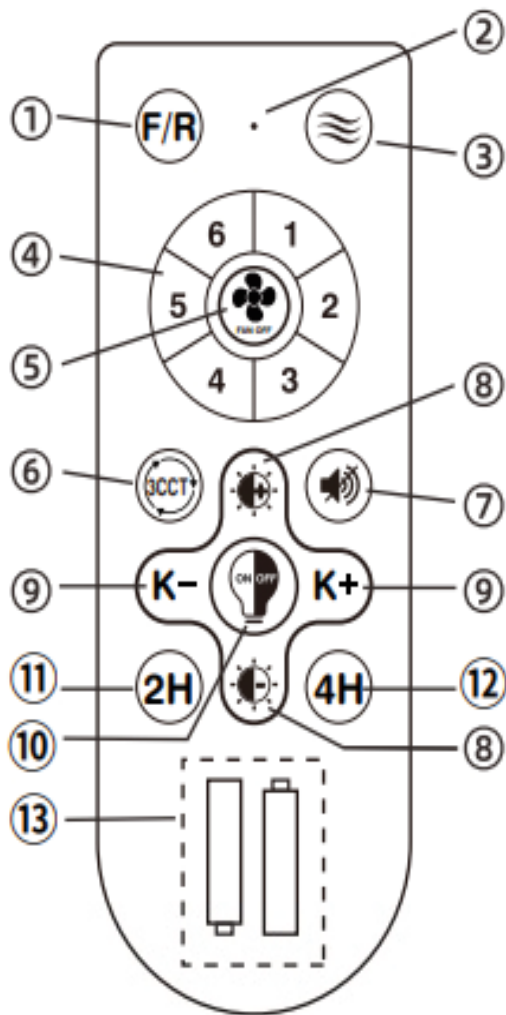

FUNCIONAMENTO GERAL

- Restaure a alimentação elétrica pelo disjuntor principal.
- Insira a bateria no controle remoto:
 - * Remova a tampa do compartimento
 - * Insira uma bateria 23A de 12 V com a polaridade correta
 - * Recoloque a tampa

Notas:

- * Use sempre baterias do mesmo tipo.
 - * Se não for usar o controle por um longo período, remova a bateria e guarde em local seco.
-
- Confirmação de sinal:
Ao pressionar qualquer botão, o LED do controle piscará brevemente.

SINCRONIZAÇÃO

Se o controle não responder, siga estes passos:

1. Ligue o ventilador no interruptor geral.
Espere 30 segundos.
2. Pressione e segure o botão ON/OFF do controle por 5 segundos.
3. O ventilador deve responder se o emparelhamento for bem-sucedido.

Notas:

- a. A sincronização deve ocorrer nos primeiros 30 segundos após ligar o ventilador.
- b. Para emparelhar vários ventiladores com o mesmo controle, faça isso um por vez.
- c. O interruptor geral deve permanecer sempre ligado. Não o utilize para ligar/desligar o ventilador.

IMPORTANTE

Se o controle não funcionar corretamente:

1. Verifique se a bateria 23A / 12V está com carga suficiente.
2. Verifique possíveis interferências de outros controles próximos.
3. Confirme se o receptor está corretamente instalado.
4. Bateria fraca pode causar falhas de sinal.

Antes de limpar ou fazer manutenção, desligue o ventilador pelo disjuntor.

A luminária LED não é removível nem substituível. Só pode ser usada com este ventilador.

MANUTENÇÃO

1. O movimento natural do ventilador pode fazer com que algumas conexões se soltem com o tempo. Estalos ou ruídos podem indicar que parafusos estão se soltando. Verifique as conexões do suporte, os braços das pás e as próprias pás duas vezes por ano e aperte todos os parafusos, se necessário. Certifique-se de apertar os parafusos da luminária manualmente. Não utilize chave de fenda ou alicate para apertar a luminária.
2. Limpe o ventilador periodicamente. Use apenas um pano úmido com detergente neutro. Nunca utilize solventes. Remova o pó com um pano macio ou escova. O metal é envernizado para evitar manchas.
3. Não é necessário lubrificar o ventilador. Os rolamentos são permanentemente selados, proporcionando funcionamento silencioso e livre de manutenção por muitos anos.
4. Antes de realizar qualquer reparo, certifique-se de que a alimentação elétrica esteja desligada no quadro geral.

SOLUÇÃO DE PROBLEMAS

O VENTILADOR NÃO FUNCIONA:

1. Verifique todos os fusíveis ou disjuntores. Substitua os fusíveis, se necessário.
2. Desligue a alimentação elétrica e inspecione todas as conexões elétricas do ventilador e o interruptor na carcaça do ventilador.
3. Certifique-se de que o interruptor de corrente (cordão de puxar) esteja ligado e ajuste a função de reversão deslizando o botão para cima ou para baixo (nunca no centro).

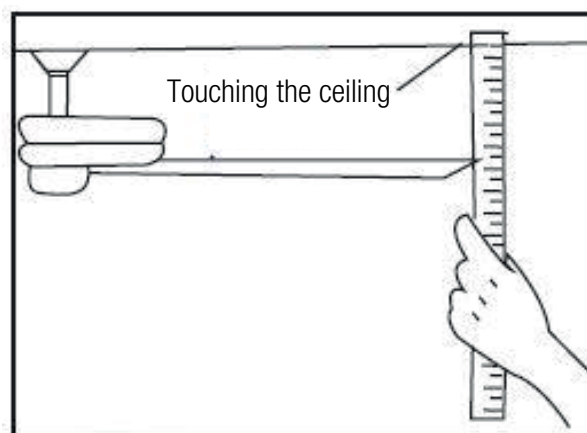

O VENTILADOR FAZ RUÍDO:

1. O uso de dimmers padrão ou controles de parede de velocidade variável pode causar distorções harmônicas ou ruído. Muitos motores de ventilador não operam silenciosamente com controles estáticos. Para um controle silencioso, use apenas interruptores de parede certificados para controle de velocidade.
2. Permita alguns dias de teste com o ventilador novo nas velocidades média e alta. Tente identificar a origem do ruído escutando de diferentes ângulos (pás, motor, luminária). O ruído pode estar vindo da luminária.
3. Verifique se todos os parafusos do ventilador e da luminária estão devidamente apertados. Caso contrário, volte aos passos anteriores para fixá-los corretamente. Reaperte-os pelo menos uma vez por ano.
4. Certifique-se de que a luminária esteja bem fixada ao ventilador e que todos os parafusos das tampas estejam apertados à mão — não use alicates ou chaves de fenda.
5. Verifique se o suporte de montagem está firmemente instalado na caixa de saída elétrica.
6. Certifique-se de que os conectores dentro da tampa do interruptor ou da base não estejam encostando uns nos outros ou na estrutura da parede. Se necessário, isole com fita isolante.



7. Garanta que a base não esteja tocando o teto.
8. Verifique se os parafusos que fixam os braços das pás ao motor estão firmes e se as arruelas de segurança fornecidas foram utilizadas.
9. Certifique-se de que todas as lâmpadas estejam bem fixadas.

O VENTILADOR GIRA, MAS NÃO HÁ FLUXO DE AR:

1. O ventilador pode estar girando no sentido reverso, direcionando o ar para cima.
2. Algum objeto no ambiente pode estar obstruindo o fluxo de ar.
3. O ventilador pode ser pequeno demais para o tamanho do cômodo.

O VENTILADOR BALANÇA OU OSCILA:

1. Um leve movimento é considerado aceitável e não indica defeito.
2. Verifique se a estrutura de montagem está firmemente fixada à caixa elétrica ou ao teto. Aperte os parafusos, se necessário.
3. Confirme se todos os parafusos que fixam as pás aos braços e os braços ao motor estão bem apertados. Faça o mesmo com os parafusos da luminária.
4. Um certo movimento é normal, mas inverter pares de pás adjacentes pode redistribuir o peso e melhorar o desempenho.
5. A maioria dos problemas de oscilação é causada por pás desalinhadas. Para verificar, escolha um ponto no teto e meça a distância até cada pá. A variação deve estar dentro de 3 mm. Gire o ventilador e repita a medição com todas as pás.

GARANTIA

Estimado cliente:

Obrigado por adquirir este produto Original. Caso tenha alguma dificuldade na instalação ou utilização do produto, recomendamos que consulte primeiro as instruções de funcionamento antes de contactar o suporte técnico.

Pedimos desculpas se o seu produto estiver com defeito ou se tiver algum problema de fabrico. O nosso agente autorizado irá reparar, substituir, reembolsar ou fornecer peças de reposição para o produto de acordo com as condições da garantia. A garantia começa no dia da compra do produto num distribuidor autorizado ou através da compra online e termina passados 36 MESES. As condições de garantia são:

- A assistência durante a garantia está condicionada à apresentação da fatura de compra do produto válida, legível e inalterada.
- Esta garantia termina caso se detete que foram realizadas reparações, alterações ou intervenções por qualquer pessoa não autorizada.
- Durante o tempo que decorre entre o contacto com o serviço técnico e a reparação do aparelho, não será pago qualquer valor a título de danos pelo tempo que o aparelho estiver fora de serviço.

Exclusões da garantia:

- Danos causados durante o transporte, negligência ou utilização indevida, montagem ou instalação incorreta, bem como influências externas, tais como: raios atmosféricos ou elétricos, inundações, humidade, etc.
- Danos causados como resultado de instalação inadequada.
- Danos estéticos (como arranhões, fissuras, etc.) decorrentes do uso.
- Uso incorreto e manutenção periódica do produto, conforme especificado no manual de instruções.
- Acessórios ou componentes consumíveis.
- O produto não está coberto pela garantia se não possuir a placa de identificação correspondente. O utilizador deverá comunicar os dados da placa de identificação ao serviço técnico quando necessário.

Para usufruir da garantia, dirija-se ao centro onde comprou este produto ou contacte-nos através do site <https://www.pccomponentes.com/support/> ou digitalizando o código QR abaixo:



VENTILATORE DA SOFFITTO RETRATTILE



Manuale d'uso
**AIRBLISS CEILING RETRACTABLE
DIM 25WW**

 ORIGINAL

ORICEILING25W-RWR

ÍNDICE

AVVERTENZE DI SICUREZZA	59
CONTENUTO DELLA CONFEZIONE.....	61
INSTALLAZIONE DEL SUPPORTO DI MONTAGGIO	62
INSTALLAZIONE DEL KIT LUCE	64
COLLEGAMENTI ELETTRICI.....	65
USO DEL TELECOMANDO	66
MANUTENZIONE.....	68
RISOLUZIONE DEI PROBLEMI	68
GARANZIA.....	70

Leggere attentamente tutte le istruzioni prima di iniziare l'installazione e l'uso del ventilatore. L'installazione deve essere eseguita da un elettricista qualificato.



AVVERTENZE DI SICUREZZA

1. Per evitare scosse elettriche, scollegare l'alimentazione dal quadro elettrico principale prima di installare il ventilatore o eventuali accessori.
2. Leggere attentamente tutte le istruzioni e conservare questo manuale per future consultazioni.
3. Assicurarsi che tutti i collegamenti elettrici siano conformi ai codici locali e nazionali. Se non si ha familiarità con l'installazione elettrica, rivolgersi a un elettricista qualificato.
4. Assicurarsi di scegliere una posizione per il ventilatore che consenta una distanza sufficiente per la rotazione libera delle pale, con almeno 2,3 metri (7 piedi) tra il pavimento e le pale. Il ventilatore deve essere installato ad almeno 76 cm (30 pollici) dalle pareti o da altre strutture per consentire il corretto movimento delle pale.
5. **AVVERTENZA:** La scatola da soffitto e la trave utilizzate devono essere saldamente fissate e in grado di supportare almeno 45 kg (100 libbre). Per ridurre il rischio di incendio, scosse elettriche o lesioni, installare una scatola di connessione contrassegnata come "idonea per l'installazione di ventilatori" e utilizzare le viti di montaggio fornite. La scatola deve essere installata direttamente nella struttura dell'edificio.
6. **AVVERTENZA:** Per ridurre il rischio di incendio, scosse elettriche o lesioni, installare una scatola di connessione contrassegnata come "idonea per l'installazione di ventilatori" e utilizzare le viti fornite; la maggior parte delle scatole di connessione utilizzate come supporto per apparecchi di illuminazione non è adatta all'installazione di ventilatori e deve essere sostituita. In caso di dubbio, consultare un elettricista qualificato.
7. Gli schemi elettrici sono solo a scopo di riferimento. Gli apparecchi di illuminazione non forniti insieme al ventilatore devono essere certificati UL e risultare compatibili con il ventilatore da installare. Gli interruttori devono essere certificati UL e adatti all'uso generale. Seguire sempre le istruzioni fornite con l'illuminazione e gli interruttori per una corretta installazione.
8. Una volta completata l'installazione, verificare che tutte le connessioni siano ben serrate.
9. Dopo aver effettuato i collegamenti elettrici, le giunzioni dei cavi devono essere rivolte verso l'alto, premendole con cura all'interno della scatola. I cavi devono essere separati, con il conduttore di terra da un lato della scatola di connessione.
10. **AVVERTENZA:** Per ridurre il rischio di scosse elettriche e incendi, non utilizzare questo ventilatore con dispositivi di controllo della velocità o dimmer.
11. Non azionare il ventilatore in modalità inversa finché non si è completamente fermato (per i modelli con interruttore di inversione).
12. Non inserire oggetti tra le pale mentre il ventilatore è in funzione.
13. **AVVERTENZA:** Per ridurre il rischio di lesioni personali, evitare di piegare i bracci delle pale (utilizzare la linguetta come guida) durante o dopo l'installazione. Non inserire oggetti nel percorso delle pale.
14. Per evitare lesioni personali o danni al ventilatore o ad altri oggetti, prestare attenzione durante le operazioni di pulizia o manutenzione.
15. Non utilizzare acqua o detersivi per pulire il ventilatore o le sue pale. Si consiglia di utilizzare un panno leggermente umido per la pulizia.

NOTE:

- Le misure di sicurezza e le istruzioni importanti riportate in questo manuale non intendono coprire tutte le condizioni e situazioni possibili che potrebbero verificarsi. È necessario comprendere che il buon senso e la prudenza sono fattori fondamentali per l'installazione e il funzionamento di questo ventilatore.
- Questo prodotto non è destinato all'uso da parte di persone (bambini inclusi) con limitazioni fisiche, sensoriali o mentali, o prive di esperienza o conoscenza, a meno che non siano sotto supervisione o adeguatamente istruite da una persona responsabile della loro sicurezza.
- I bambini devono essere sorvegliati da un adulto o da una persona responsabile per evitare che utilizzino questo prodotto come un giocattolo.
- È necessario installare un interruttore o un dispositivo di sezionamento che disconnetta tutti i poli dell'alimentazione con una distanza minima di 3 mm tra ciascun polo.



CONTENUTO DELLA CONFEZIONE

Rimuovere tutte le parti dalla scatola. Assicurarsi che tutti i componenti elencati nella tabella siano presenti prima di iniziare l'installazione. Per evitare perdite o danni, disimballare ogni pezzo solo quando necessario per l'installazione.

Contenuto:

1. Staffa di montaggio
2. Semisfera
3. Asta di estensione
4. Base
5. Viti della base
6. Perno
7. Blocco del perno
8. Copertura del giunto
9. Motore preassemblato
10. Kit luce
11. Diffusore del kit luce
12. Telecomando

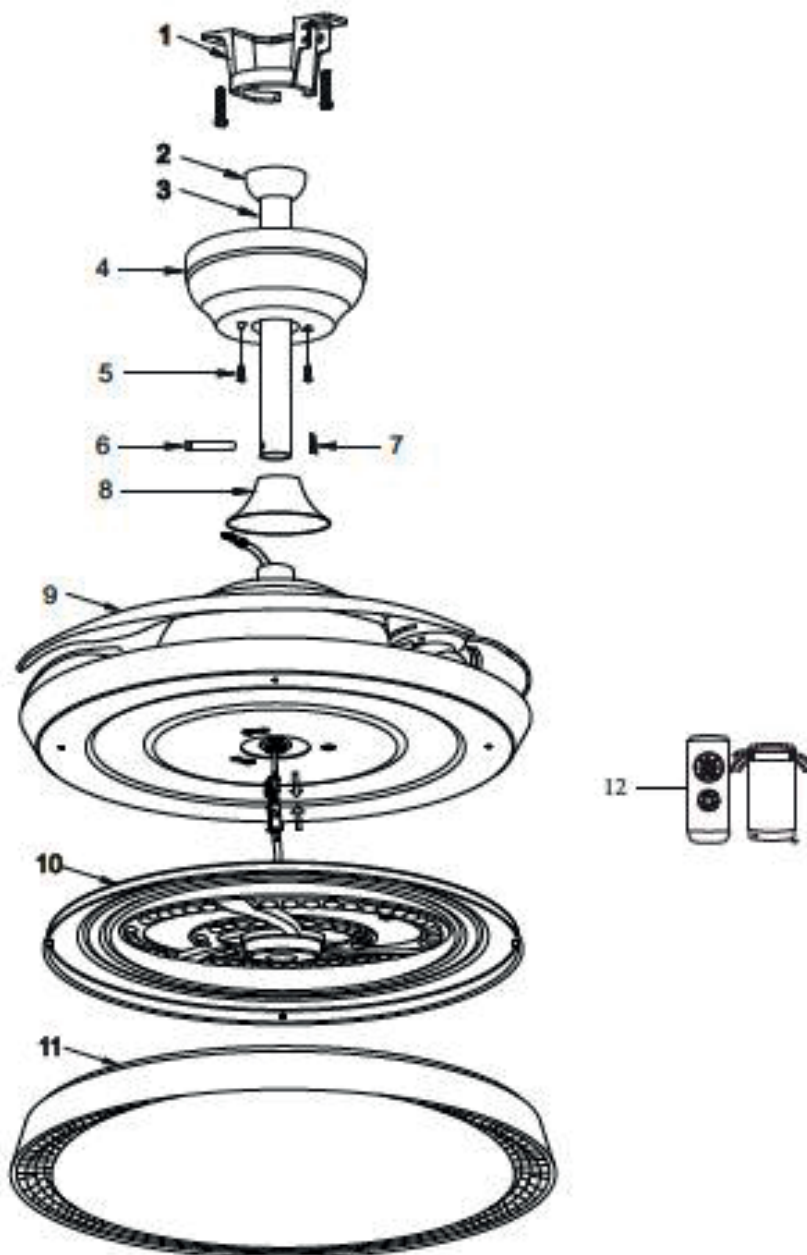

INSTALLAZIONE DELLA STAFFA DI MONTAGGIO

AVVERTENZA: Per ridurre il rischio di incendi, scosse elettriche o lesioni personali, installare una scatola di derivazione contrassegnata come "Idonea per il supporto di ventilatori" e utilizzare le viti fornite con la scatola stessa.

1. Fissare la staffa di montaggio alla scatola di derivazione elettrica (Fig. 1a) oppure direttamente al soffitto utilizzando le viti (Fig. 1b), le rondelle piatte e le rondelle di sicurezza fornite nel kit accessori per fissarla saldamente alla scatola.

Assicurarsi che il ventilatore sia saldamente fissato alla staffa di montaggio.

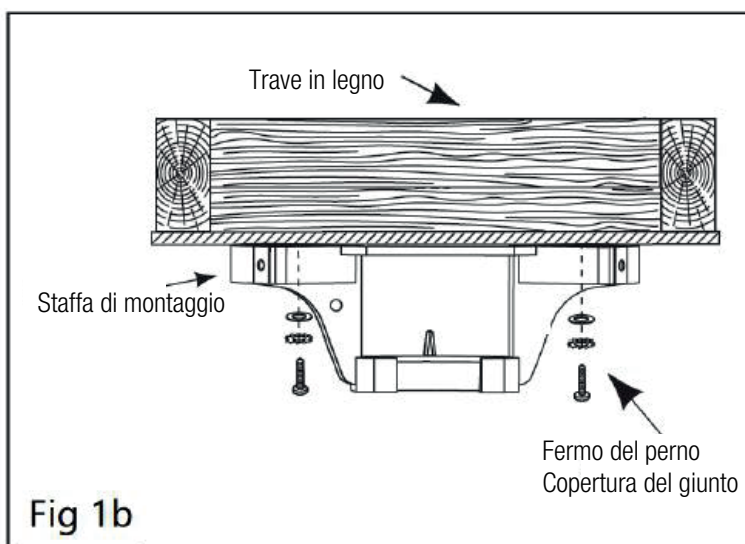
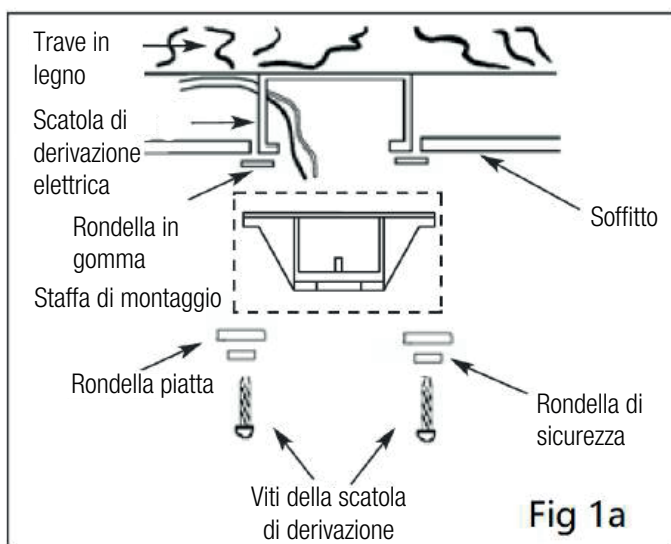

2. Rimuovere le viti dalla semisfera, precedentemente montata, fino a quando questa possa scorrere leggermente verso il basso lungo l'asta di estensione. Rimuovere i perni dall'asta di estensione (Fig. 2). Rimontare la semisfera dopo aver completato il punto n. 5, come indicato di seguito.
3. Rimuovere e mettere da parte il perno, il dado e il fermo del perno dall'asta di estensione. Inserire l'asta attraverso la base e la copertura del giunto (Fig. 3).

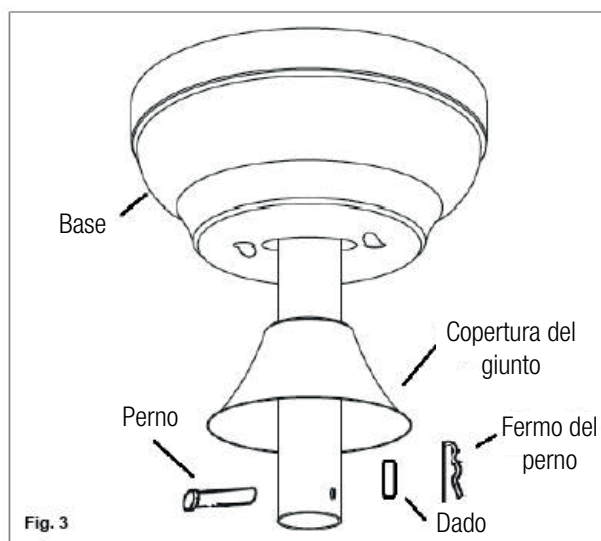
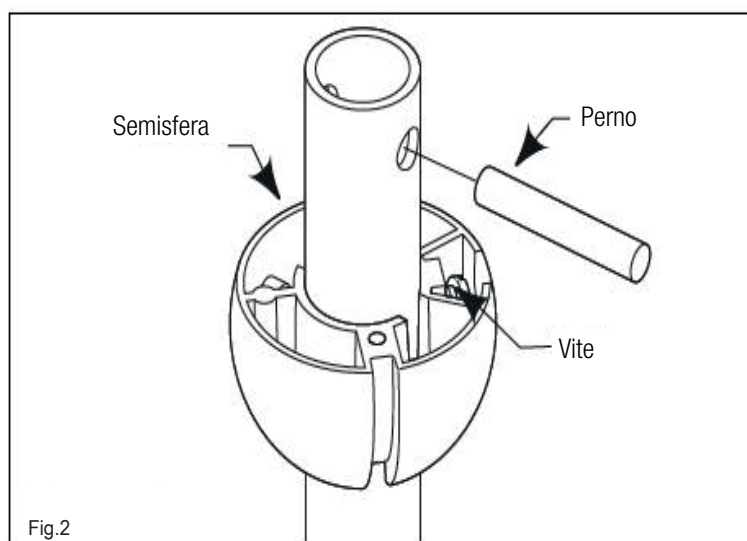

4. Rimuovere le due viti situate alla base dell'asta di estensione, quindi fissare nuovamente l'asta con le stesse viti precedentemente rimosse dalla base.

Inserire i cavi elettrici e di messa a terra all'interno dell'asta di estensione.

Allineare il foro del perno con i fori presenti sull'asta alla base della staffa. Assicurarsi che il perno attraversi completamente i fori fino a fuoriuscire dall'altro lato e fissarlo con il dado e il fermo del perno. Successivamente, stringere le due viti precedentemente rimosse dalla base. Assicurarsi che perni e viti siano ben serrati.

AVVERTENZA: È fondamentale che il perno e il fermo del perno siano installati e serrati correttamente. Se non sono ben fissati, il perno, il fermo e le viti della base potrebbero causare la caduta del ventilatore.

5. Posizionare con cura la parte superiore della semisfera e allineare la scanalatura della semisfera con la linguetta della staffa di montaggio. Assicurarsi che siano correttamente allineati. {Fig. 5}

Allineare con attenzione la scanalatura della semisfera con la linguetta della staffa di montaggio (Fig. 5).

AVVERTENZA: Il ventilatore deve essere installato a un'altezza minima di 2,3 metri (7 piedi) dal pavimento alle pale.

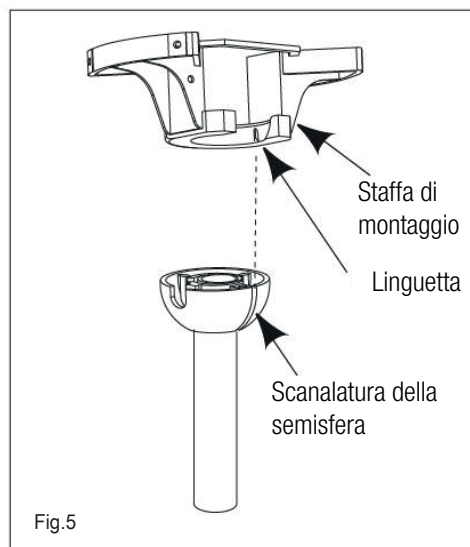
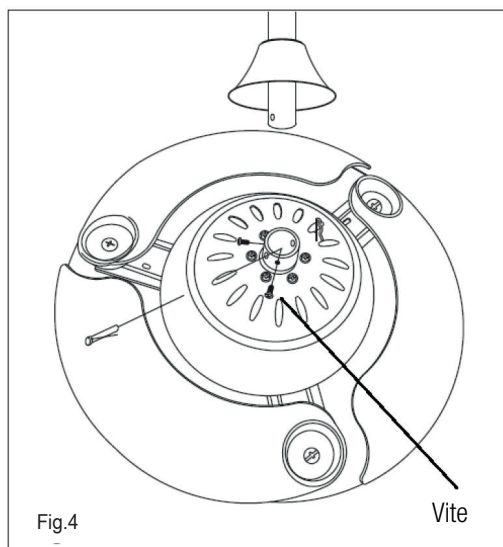

INSTALLAZIONE DEL KIT LUCE

1. Installare il diffusore del kit luce sulla base del kit luce. Assicurarsi che sia fissato saldamente.

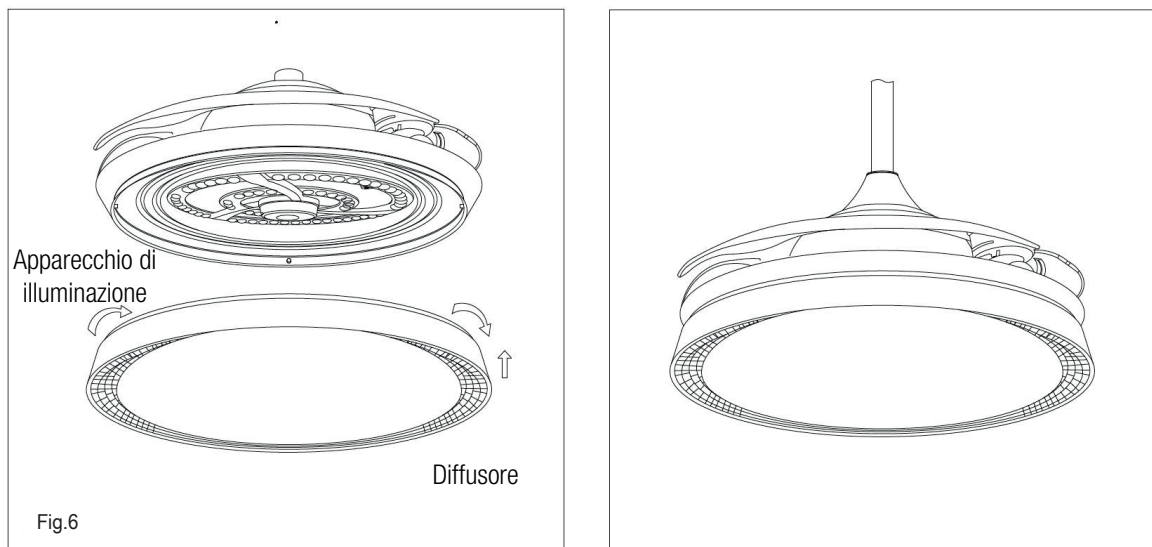

AVVERTENZA: Assicurarsi di scollegare l'alimentazione elettrica prima di eseguire l'installazione.

COLLEGAMENTI ELETTRICI

Collegare il ventilatore alla rete elettrica principale da 120 V~60 Hz come segue:

La lampada del ventilatore è dotata di tre fili che devono essere collegati all'impianto elettrico domestico secondo il codice colore indicato (fig. 8b):

1. Filo blu (alimentazione della lampada):
Collegarlo al filo di fase dell'impianto del soffitto (di solito nero o marrone, a seconda dell'abitazione).
 2. Filo bianco (neutro della lampada):
Collegarlo al filo neutro dell'impianto del soffitto (di solito bianco o blu).
 3. Filo giallo/verde (terra):
Collegarlo al filo di messa a terra dell'impianto elettrico.
- Utilizzare sempre morsetti o connettori appropriati per tutte le connessioni e verificare che nessun filo sia allentato o scoperto.
 - In caso di dubbi sulla codifica dei colori del proprio impianto, consultare un elettricista qualificato.
 - Collegamenti elettrici dall'alimentazione principale al ricevitore:
 - Collegare il filo bianco del ricevitore al filo neutro dell'alimentazione principale utilizzando un connettore.
 - Collegare il filo nero del ricevitore al filo di fase dell'alimentazione principale utilizzando un connettore.
 - Fissare la base alla staffa di montaggio utilizzando le viti della base indicate nella Fig.9.

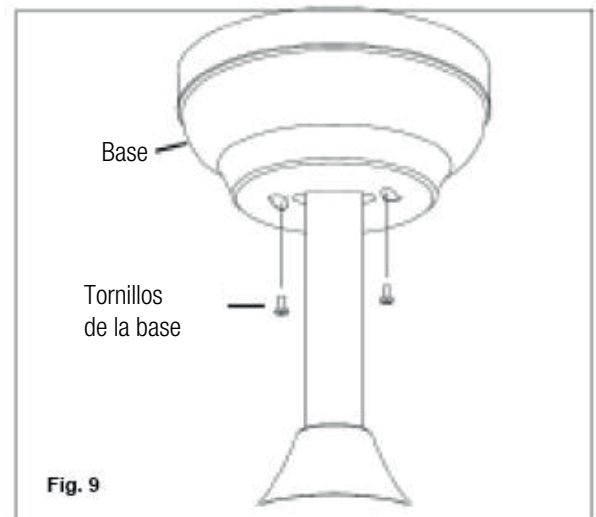
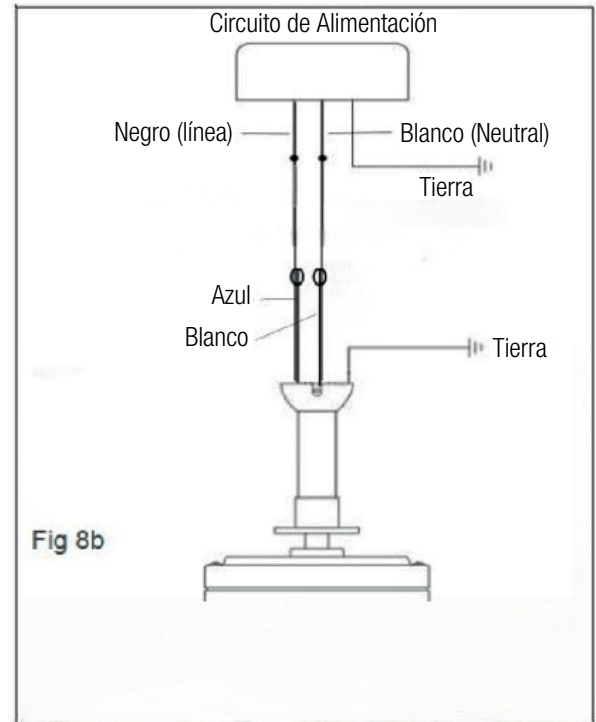

TELECOMANDO

Il ventilatore è dotato di un telecomando che consente di controllare tutte le funzioni del motore e della lampada LED. Di seguito è riportata la descrizione dei pulsanti e delle loro funzioni:

DESCRIZIONE DEI COMANDI

1. Pulsante direzione del ventilatore (F/R):
Cambia il senso di rotazione:
 - Antiorario: per un flusso d'aria verso il basso (uso estivo)
 - Orario: per ricircolare l'aria calda (uso invernale)
2. Spia luminosa:
Si accende per confermare che un comando è stato ricevuto.
3. Modalità vento naturale:
Il ventilatore alterna automaticamente diverse velocità per simulare una brezza naturale.
4. Velocità da 1 a 6:
Seleziona la velocità del ventilatore dal livello più basso (1) al più alto (6).
5. Ventilatore OFF:
Arresta solo il motore, senza spegnere la luce.
6. Cambio della temperatura colore (3CCT):
Passa tra le tre tonalità di luce:
 - Bianco caldo
 - Bianco neutro
 - Bianco freddo
7. Disattivazione del segnale acustico:
Tenere premuto questo pulsante per 3 secondi per disattivare il suono di conferma dei comandi del telecomando.
8. Regolazione luminosità + / -
 - Pressione breve: aumenta o diminuisce la luminosità a scatti
 - Pressione lunga: regolazione continua
9. Regolazione colore + / - (regolazione fine):
 - Pressione breve: aumenta o diminuisce la temperatura colore
 - Pressione lunga: regolazione continua tra caldo e freddo
10. Accensione/Spengimento luce:
Accende o spegne la luce LED.
11. Timer 2 ore:
Spegne automaticamente il ventilatore dopo 2 ore.
12. Timer 4 ore:
Spegne automaticamente il ventilatore dopo 4 ore.
13. Vano batteria:
Il telecomando funziona con due batterie AAA da 1,5V.

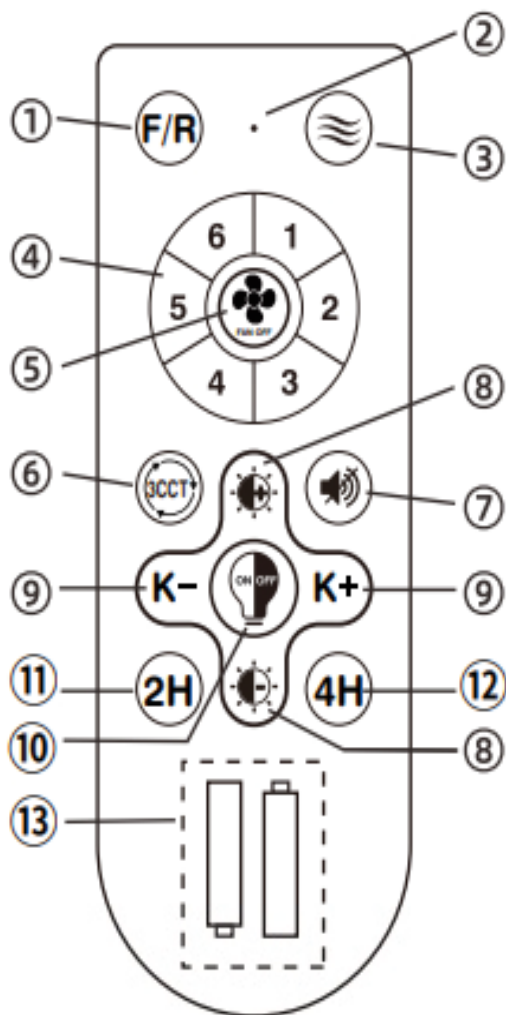

FUNZIONAMENTO GENERALE

- Ripristinare l'alimentazione dall'interruttore principale per attivare il ventilatore e il ricevitore interno.
- Inserire la batteria nel telecomando:
 - * Rimuovere il coperchio del vano batteria
 - * Inserire una batteria 23A da 12V rispettando la polarità corretta
 - * Riposizionare il coperchio

NOTE:

- * Utilizzare solo batterie dello stesso tipo.
 - * Se il telecomando non verrà utilizzato per un lungo periodo, rimuovere la batteria e conservarla in un luogo fresco e asciutto.
- Conferma del segnale:
Quando si preme un qualsiasi pulsante, la spia del telecomando si illuminerà brevemente per confermare che il comando è stato inviato.

ASSOCIAZIONE (PAIRING)

Se il telecomando non risponde dopo l'inserimento della batteria o dopo un'interruzione di corrente, eseguire il processo di associazione come segue:

1. Accendere il ventilatore dall'interruttore generale.
Attendere 30 secondi dopo il ripristino dell'alimentazione.
2. Premere e tenere premuto il pulsante ON/OFF del telecomando per circa 5 secondi.
3. Se l'associazione ha successo, il ventilatore risponderà ai comandi del telecomando.

NOTE:

- a. L'associazione deve essere effettuata entro i primi 30 secondi dopo l'accensione del ventilatore.
- b. Per configurare più ventilatori con lo stesso telecomando, associarli uno per volta mantenendo gli altri spenti.
- c. L'interruttore principale deve rimanere sempre acceso. Non utilizzarlo come interruttore per accendere o spegnere il ventilatore, poiché potrebbe danneggiare il ricevitore interno.

IMPORTANTE

E il telecomando non funziona correttamente:

1. Verificare che la batteria 23A / 12V abbia una carica sufficiente.
2. Verificare se ci sono interferenze da altri telecomandi nelle vicinanze che operano sulla stessa frequenza.
3. Assicurarsi che il ricevitore sia correttamente installato all'interno del supporto del ventilatore.
4. Una batteria scarica può causare funzionamento irregolare o mancata trasmissione del segnale.

Prima di eseguire operazioni di pulizia o manutenzione, assicurarsi che il ventilatore sia spento tramite l'interruttore generale.

La luce LED non è rimovibile né sostituibile. Può essere utilizzata solo con questo ventilatore.



MANUTENZIONE

1. Il movimento naturale del ventilatore può, nel tempo, allentare alcune connessioni. Un clic o un rumore insolito può indicare che le viti si stanno allentando. Controllare le connessioni del supporto, i bracci delle pale e le pale stesse due volte l'anno e stringere tutte le viti se necessario. Assicurarsi che tutte le viti della lampada siano serrate manualmente. Non utilizzare cacciaviti o pinze per fissare la lampada.
2. Pulire periodicamente il ventilatore. Utilizzare solo un panno umido con detergente neutro. Non usare mai solventi. Spolverare il ventilatore con un panno morbido o una spazzola. Il metallo è verniciato per prevenire le macchie.
3. Non sarà mai necessario lubrificare il ventilatore. I cuscinetti sono sigillati permanentemente e garantiscono un funzionamento silenzioso e senza manutenzione per molti anni.
4. Prima di eseguire qualsiasi intervento di riparazione, assicurarsi che l'alimentazione elettrica sia spenta dal quadro generale.

RISOLUZIONE DEI PROBLEMI

IL VENTILATORE NON FUNZIONA:

1. Verificare tutti i fusibili o gli interruttori. Sostituire i fusibili se necessario.
2. Spegnerne l'alimentazione e controllare tutte le connessioni elettriche del ventilatore e dell'interruttore sulla sua carcassa.
3. Assicurarsi che l'interruttore a cordicella sia attivato e regolare la funzione di inversione facendo scorrere l'interruttore verso l'alto o verso il basso (mai in posizione centrale).



IL VENTILATORE FA RUMORE:

1. L'uso di dimmer standard o di controlli a parete a velocità variabile può causare distorsioni o rumori. Molti motori di ventilatore non funzionano silenziosamente con controlli statici. Se si desidera un controllo silenzioso, utilizzare solo un interruttore certificato per il controllo della velocità.
2. Lasciare sempre qualche giorno di prova con un ventilatore nuovo a velocità media e alta. Cercare di localizzare la fonte del rumore ascoltando da diverse angolazioni (pale, motore, lampada). Il rumore potrebbe provenire dalla lampada.
3. Verificare che tutte le viti del ventilatore e della lampada siano correttamente installate e serrate. In caso contrario, reinstallarle seguendo i passaggi precedenti. Stringere queste viti almeno una volta l'anno, poiché col tempo possono allentarsi e causare rumore.
4. Assicurarsi che la lampada sia ben fissata al ventilatore e che tutte le viti del coprilampada siano serrate a mano (non usare pinze o cacciaviti).
5. Verificare che la staffa di montaggio sia saldamente installata nella scatola di derivazione elettrica.



6. Verificare che i connettori all'interno della copertura dell'interruttore o della base non si tocchino tra loro o con la struttura del muro. Isolarli con del nastro isolante, se necessario.
7. Assicurarsi che la base non tocchi il soffitto.
8. Controllare che le viti che fissano i bracci delle pale al motore siano strette e che siano state utilizzate le rondelle di sicurezza fornite.
9. Assicurarsi che tutte le lampadine siano ben fissate.

IL VENTILATORE GIRA MA NON C'È FLUSSO D'ARIA:

1. Il ventilatore potrebbe ruotare in senso inverso, dirigendo il flusso d'aria verso l'alto.
2. Un oggetto nella stanza potrebbe ostacolare il flusso d'aria.
3. Il ventilatore potrebbe essere troppo piccolo per le dimensioni della stanza.

IL VENTILATORE OSCILLA O TREMA:

1. Un leggero movimento è considerato normale e non deve essere interpretato come un difetto.
2. Assicurarsi che la struttura di montaggio sia ben fissata alla scatola di derivazione o al soffitto, senza alcun movimento. Serrare le viti se necessario.
3. Verificare che tutte le viti che fissano le pale ai bracci e i bracci al motore siano ben serrate. Verificare anche che le viti della lampada siano ben in posizione.
4. Un certo movimento è normale; tuttavia, invertire le coppie di pale adiacenti (una accanto all'altra) può aiutare a ridistribuire il peso e migliorare le prestazioni.
5. La maggior parte dei problemi di oscillazione è causata da pale sbilanciate. Verificare scegliendo un punto sul soffitto e uno sulla pala del ventilatore. Misurare la distanza come indicato nella Fig. 15. La deviazione non deve superare 3 mm. Ruotare il ventilatore per posizionare la pala successiva e ripetere la misurazione per tutte le pale.

GARANZIA

Gentile Cliente,

grazie per aver acquistato questo prodotto Original. In caso di difficoltà nell'installazione o nell'uso del prodotto, prima di contattare il supporto tecnico le consigliamo di consultare le istruzioni per l'uso.

Ci scusiamo se il prodotto è difettoso o presenta un problema di produzione. Il nostro agente autorizzato riparerà, sostituirà, rimborserà o fornirà parti di ricambio per il prodotto secondo i termini della garanzia. La garanzia decorre dal giorno dell'acquisto del prodotto presso un rivenditore autorizzato o tramite acquisto on-line e termina dopo 36 MESI. Le condizioni della garanzia sono:

- L'assistenza in garanzia è subordinata alla presentazione di una fattura di acquisto del prodotto valida, leggibile e non alterata.
- La garanzia cessa quando si constata che il prodotto è stato sottoposto a riparazioni, alterazioni o interventi da parte di persone non autorizzate.
- Nel periodo che intercorre tra il contatto con il servizio di assistenza e la riparazione dell'apparecchio, non verrà corrisposto alcun risarcimento per il tempo in cui l'apparecchio è fuori servizio.

Esclusioni dalla garanzia:

- Danni causati da trasporto, negligenza o uso improprio, montaggio o installazione errati, nonché da agenti esterni quali: fulmini atmosferici o elettrici, allagamenti, umidità, ecc.
- Danni causati da un'installazione non corretta.
- Danni estetici (ad es. graffi, scheggiature, ecc.) derivanti dall'uso.
- Uso non corretto e manutenzione periodica del prodotto come specificato nel manuale di istruzioni.
- Accessori o componenti di consumo.
- Il prodotto non è coperto da garanzia se manca la relativa targhetta di identificazione. Dovrà comunicare al servizio tecnico i dati riportati sulla targhetta di identificazione quando necessario.

Per usufruire della garanzia, recati presso il centro dove hai acquistato questo prodotto o contattaci tramite il sito <https://www.pccomponentes.com/support/> o scansionando il seguente codice QR:



VENTILADOR DE SOSTRE RETRÀCTIL



MANUAL D'USUARI
AIRBLISS CEILING RETRACTABLE
DIM 25WW

 ORIGINAL

ORICEILING25W-RWR

TAULA DE CONTINGUTS

CONSELLS DE SEGURETAT	73
CONTINGUT DE LA CAIXA.....	75
INSTALLACIÓ DEL SUPORT DE MUNTATGE	76
INSTALLACIÓ DEL KIT DE LLUM.....	78
CONNEXIONS ELÈCTRIQUES	79
FUNCIONAMENT DEL COMANDAMENT A DISTÀNCIA	80
MANTENIMENT	82
RESOLUCIÓ DE PROBLEMES	82
GARANTÍA	84

Llegiu atentament aquestes instruccions per garantir una instal·lació i un funcionament segurs. Feu sempre la instal·lació a càrrec d'un electricista qualificat.



CONSELLS DE SEGURETAT

1. Per evitar possibles descàrregues elèctriques, apagueu el subministrament elèctric des del quadre general o del panell de circuits abans d'iniciar la instal·lació del ventilador o d'afegir-hi accessoris.
2. Llegiu detingudament les instruccions i la informació de seguretat abans d'instal·lar el ventilador i conserveu aquest manual.
3. Assegureu-vos que totes les connexions elèctriques compleixin amb la normativa local i el codi elèctric nacional. Si no esteu familiaritzats amb el cablejat elèctric, contracteu un electricista qualificat i autoritzat.
4. Trieu una ubicació per al ventilador que permeti un espai suficient perquè les aspes girin lliurement, amb almenys 2,3 metres entre el terra i les aspes. El ventilador s'ha d'instal·lar a almenys 76 cm de les parets o altres estructures.
5. **AVÍS:** La caixa de connexió del sostre i la biga han d'estar fermament fixades i ser capaces de suportar almenys 45 kg. Per reduir el risc d'incendi, descàrregues elèctriques o lesions, instal·leu una caixa marcada com a "apta per a ventiladors" i utilitzeu els cargols subministrats. La caixa ha d'estar instal·lada directament a l'estructura de l'edifici.
6. **AVÍS:** Per reduir el risc d'incendi, descàrregues elèctriques o lesions, instal·leu la caixa de connexions marcada com a "apta per a ventiladors" i utilitzeu els cargols inclosos; la majoria de caixes utilitzades per a làmpades no són adequades per a ventiladors i han de ser substituïdes. En cas de dubte, consulteu un electricista qualificat.
7. Els esquemes elèctrics són només per a referència. Els accessoris de llum que no vinguin amb el ventilador han de tenir certificació UL i estar indicats com a compatibles amb el model instal·lat. Els interruptors han de tenir certificació UL i ser d'ús general. Seguiu les instruccions dels accessoris de llum i dels interruptors per a una instal·lació adequada.
8. Un cop finalitzada la instal·lació, assegureu-vos que totes les connexions siguin fermes i segures.
9. Després de fer les connexions elèctriques, orienteu les unions de cables cap amunt i premeu-les suaument dins la caixa. Separeu els cables, deixant el de terra i el conductor de protecció a un costat de la caixa.
10. **AVÍS:** Per reduir el risc de descàrregues elèctriques o incendis, no utilitzeu aquest ventilador amb reòstats ni reguladors de velocitat.
11. No activeu el mode invers fins que el ventilador s'hagi aturat completament (només en models amb interruptor d'inversió).
12. No introduïu cap objecte entre les aspes mentre el ventilador està en funcionament.
13. **AVÍS:** Per evitar lesions, no doblegueu els braços de les aspes (utilitzeu la pestanya com a guia) ni durant ni després del muntatge. No introduïu cap objecte al trajecte de les aspes.
14. Per evitar lesions o danys al ventilador o a altres elements, aneu amb compte en netejar o manipular el dispositiu.
15. No utilitzeu aigua ni detergents per netejar el ventilador o les seves aspes. Es recomana un drap lleugerament humit.

NOTA: Les mesures de seguretat i instruccions indicades en aquest manual no cobreixen totes les situacions possibles. El sentit comú i la precaució són imprescindibles per a una instal·lació i funcionament segurs.

NOTA: Aquest producte no està pensat per a ser utilitzat per persones (inclosos nens) amb limitacions físiques, sensorials o mentals, o amb falta d'experiència o coneixement, llevat que estiguin sota supervisió o instruïdes per una persona responsable.

NOTA: Els nens han d'estar supervisats per un adult per evitar que facin servir aquest producte com si fos una joguina.

NOTA: Cal instal·lar un interruptor o disjuntor que desconnecti tots els pols d'alimentació amb una separació mínima de 3 mm entre cadascun.

CONTINGUT DE LA CAIXA

Retireu totes les peces de la caixa. Assegureu-vos que tots els components indicats a la taula estiguin presents abans de començar la instal·lació. Per evitar pèrdues o danys, desemballeu cada peça només quan sigui necessària per a la instal·lació.

Contingut:

1. Suport de muntatge
2. Semiesfera
3. Tija d'extensió
4. Base
5. Cargols de la base
6. Perno
7. Bloquejador del perno
8. Coberta del conjunt
9. Motor preassemblat
10. Kit de llum
11. Difusor del kit de llum
12. Comandament a distància

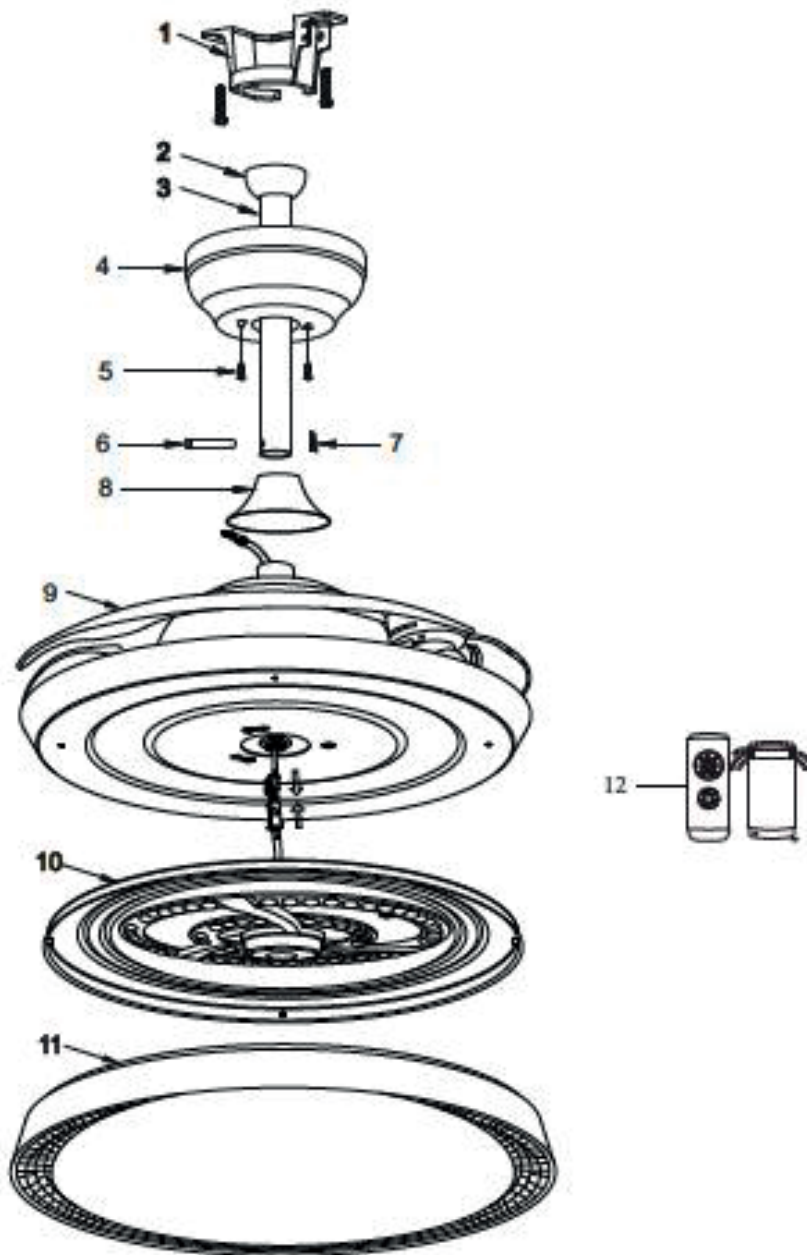

INSTALLACIÓ DEL SUPORT DE MUNTATGE

AVÍS: Per reduir el risc d'incendi, descàrrega elèctrica o lesions personals, instal·leu una caixa de connexions etiquetada com a "Apta per a suport de ventilador" i utilitzeu els cargols proporcionats amb la caixa.

1. Fixeu el suport de muntatge a la caixa de connexió elèctrica (Fig. 1a) o al sostre utilitzant els cargols (Fig. 1b), les arandeles planes i les de seguretat subministrades en el paquet d'accessoris per assegurar-lo a la caixa de connexió.

Assegureu-vos que el ventilador quedi ben fixat al suport de muntatge.

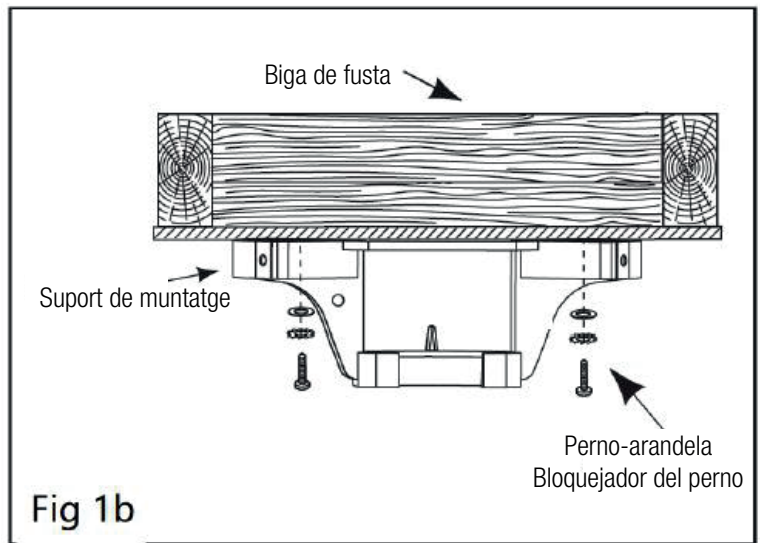
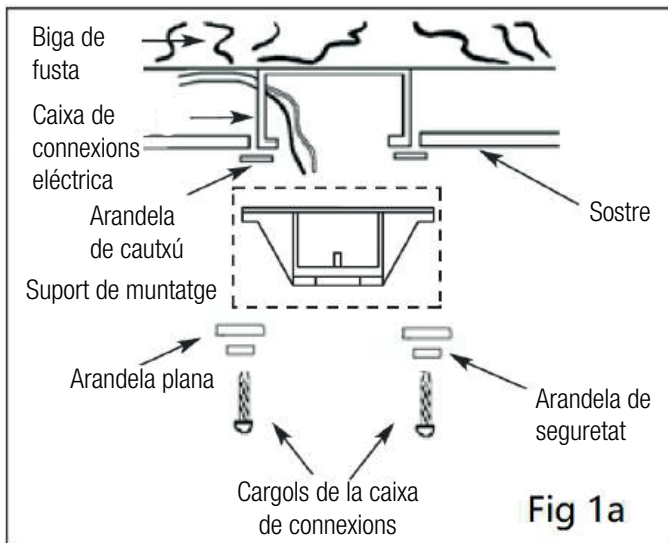

2. Traieu els cargols de la semiesfera, prèviament muntada, fins que pugui lliscar lleugerament cap avall per la tija d'extensió. Traieu els perns de la tija d'extensió (Fig. 2). Torneu a muntar la semiesfera després de completar el pas núm. 5, tal com s'indica a continuació.
3. Traieu i reserveu el perno, la femella i el bloquejador del perno de la tija d'extensió. Col·loqueu la tija d'extensió a través de la base i la coberta del conjunt (Fig. 3).

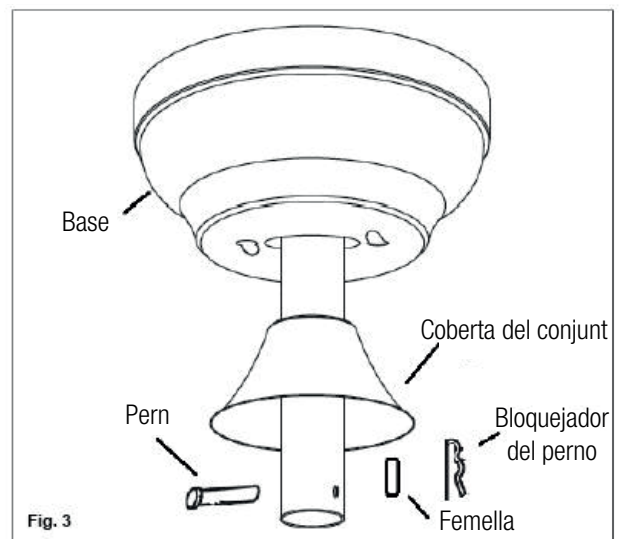
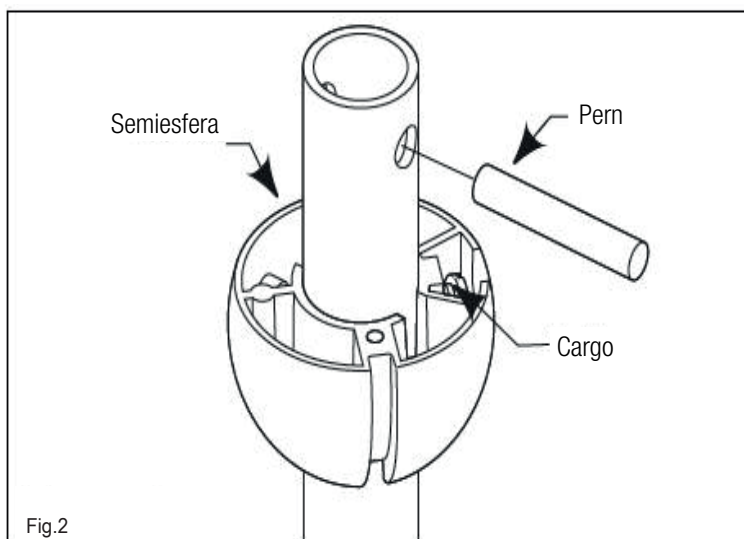

4. Alineu amb cura la ranura de la semiesfera amb la pestanya del suport de muntatge (Fig. 5).

Traieu els dos cargols situats a la base de la tija d'extensió i, tot seguit, fixeu la tija amb els cargols que heu retirat prèviament de la base.

Feu passar els cables d'alimentació i de terra per dins de la tija d'extensió.

Alineu el forat del perno amb els forats corresponents a la base del suport. Assegureu-vos que el perno travessi completament i fixeu-lo amb la femella i el bloquejador. Tot seguit, ajusteu els dos cargols que havíeu retirat anteriorment de la base. Comproveu que tant els perns com els cargols estiguin ben subjectes.

AVÍS: És important que el perno i el bloquejador estiguin correctament instal·lats i ben ajustats. Si no estan ben fixats, el perno, el bloquejador i els cargols de la base podrien provocar la caiguda del ventilador.

5. Colloqueu amb cura la part superior de la semiesfera i alineu la seva ranura amb la pestanya del suport de muntatge. Comproveu que estiguin correctament alineats (Fig.5).

AVÍS: El ventilador s'ha d'instal·lar a una alçada mínima de 2,3 metres (7 peus) des del terra fins a les aspes.

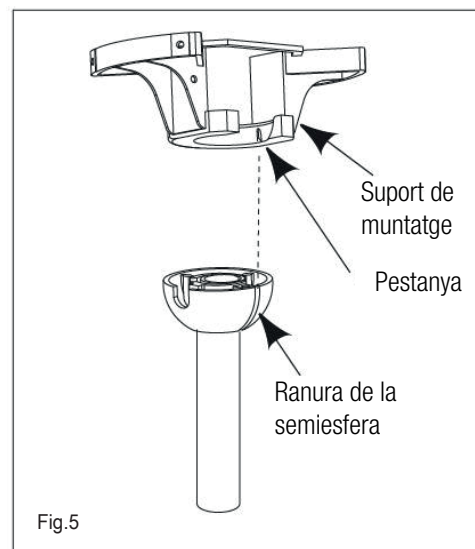
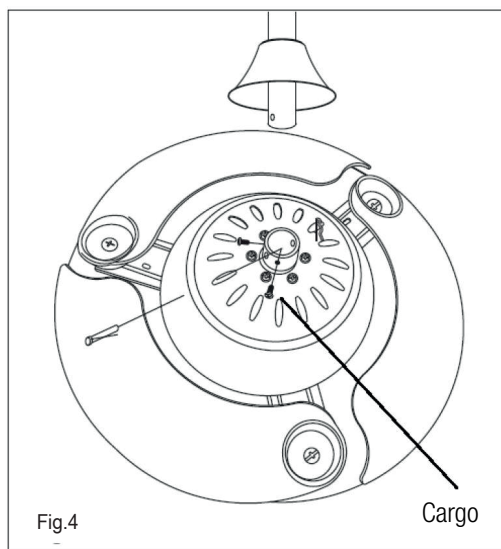

INSTALLACIÓ DEL KIT DE LLUM

1. Instal·leu el difusor del kit de llum a la seva base. Assegureu-vos que quedi ben fixat.

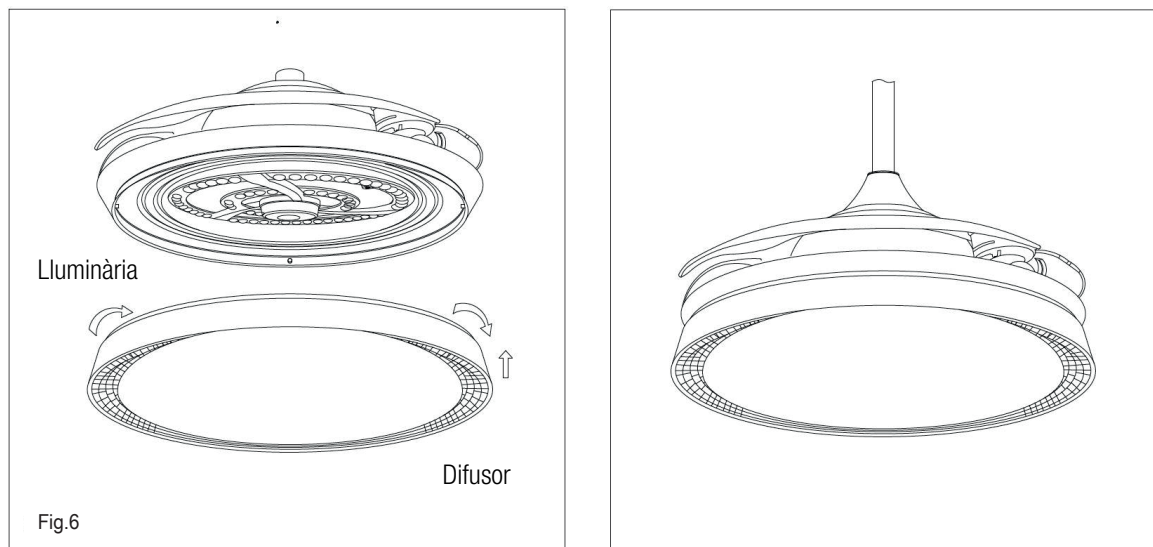

AVÍS: Assegureu-vos de desconnectar la font d'alimentació abans de realitzar la instal·lació.

CONNEXIONS ELÈCTRIQUES

Connecteu el ventilador a la xarxa elèctrica principal de 120V~60Hz de la manera següent:

La làmpada del ventilador inclou tres cables que han de connectar-se al sistema elèctric domèstic seguint el codi de colors indicat (fig. 8b):

1. Cable blau (alimentació de la làmpada):
Connecteu-lo al cable de fase de la instal·lació del sostre (normalment negre o marró, segons l'habitatge).
2. Cable blanc (neutre de la làmpada):
Connecteu-lo al cable neutre de la instal·lació del sostre (habitualment blanc o blau).
3. Cable groc/verd (terra):
Connecteu-lo al cable de terra de la instal·lació elèctrica.
 - Assegureu-vos d'utilitzar bornes o connectors adequats per a totes les connexions i comproveu que no hi hagi cables solts ni exposats.
 - Si no coneixeu el codi de colors de la vostra instal·lació, consulteu un electricista autoritzat.
 - Connexions elèctriques des de la xarxa principal fins al receptor:
 - Connecteu el cable blanc del receptor al cable neutre de la xarxa elèctrica utilitzant un connector.
 - Connecteu el cable negre del receptor al cable de fase de la xarxa elèctrica utilitzant un connector.
 - Fixeu la base al suport de muntatge amb els cargols de la base indicats a la Fig. 9.

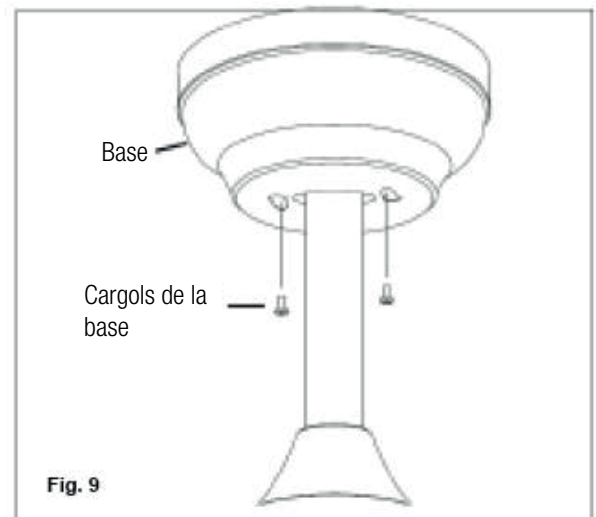
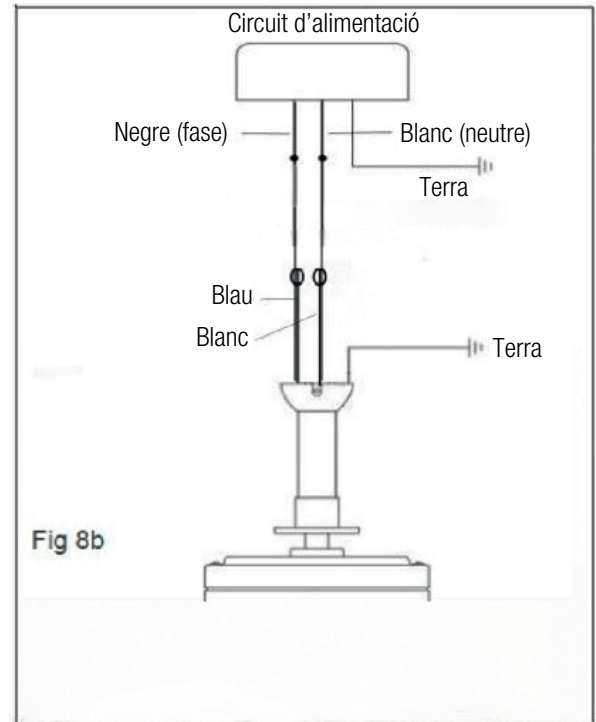

FUNCIONAMENT GENERAL

- Activeu el subministrament elèctric des de l'interruptor principal per activar el ventilador i el receptor intern.
- Inserir les bateries al comandament a distància:
 - * o Traieu la tapa del compartiment de la bateria.
 - * o Inserir una bateria de 23A 12V, respectant la polaritat correcta.
 - * o Torneu a col·locar la tapa.

NOTES:

- * Utilitzeu només bateries del mateix tipus.
 - * Si no s'utilitzarà el comandament durant un llarg període de temps, traieu la bateria i guardeu-la en un lloc fresc i sec.
- Confirmació de senyal:
Quan premeu qualsevol botó, la llum indicadora del comandament s'il·luminarà breument per confirmar que s'ha enviat una ordre.

ASSOCIACIÓ

Si el comandament no respon després d'inserir la bateria o després d'una apagada elèctrica, realitzeu el procés d'associació de la manera següent:

1. Enceneu el ventilador des de l'interruptor principal.
Espereu 30 segons després de restablir l'alimentació.
2. Premeu i manteniu premut el botó ON/OFF del comandament durant uns 5 segons.
3. Si l'associació té èxit, el ventilador respondrà al comandament.

NOTA:

- a. L'associació s'ha de fer dins dels primers 30 segons després d'encendre el ventilador.
- b. Per configurar diversos ventiladors amb el mateix comandament, assigneu-los un per un mantenint els altres apagats.
- c. L'interruptor principal ha de romandre sempre activat. No el feu servir com a interruptor de llum, ja que podria malmetre el receptor intern.

IMPORTANT

Si el comandament no funciona correctament:

1. Comproveu si la bateria 23A / 12V té càrrega suficient.
2. Comproveu si hi ha interferències d'altres comandaments propers que funcionin a la mateixa freqüència.
3. Assegureu-vos que el receptor estigui correctament instal·lat dins del suport de muntatge del ventilador.
4. Una bateria amb poca càrrega pot provocar un funcionament irregular o fallades de senyal.

Abans de fer qualsevol neteja o manteniment, assegureu-vos que el ventilador estigui apagat des de l'interruptor general.

La llum LED no és desmuntable ni substituïble. Només pot utilitzar-se amb aquest ventilador.

MANTENIMENT

1. El moviment natural del ventilador pot fer que algunes connexions es desajustin amb el temps. Un clic o soroll pot indicar que els cargols s'estan afloixant. Reviseu les connexions del suport, els braços de les aspes i les pròpies aspes dues vegades a l'any, i estreneu tots els cargols si és necessari. Assegureu-vos que tots els cargols del plafó de llum estiguin estrenyuts a mà. No utilitzeu tornavisos ni alicates per ajustar-los.
2. Netegeu el ventilador periòdicament. Utilitzeu només un drap humit amb detergent suau. No feu servir dissolvents. Traieu la pols amb un drap suau o un pinzell. El metall està envernissat per evitar taques.
3. No cal lubricar el ventilador. Els coixinets estan segellats de manera permanent per garantir un funcionament silenciós i sense problemes durant molts anys.
4. Abans d'efectuar qualsevol reparació, confirmeu que el subministrament elèctric estigui desconnectat des del quadre general.

RESOLUCIÓ DE PROBLEMES

EL VENTILADOR NO FUNCIONA:

1. Comproveu tots els fusibles o interruptors automàtics. Substituïu els fusibles si cal.
2. Apagueu el subministrament elèctric i inspeccioneu totes les connexions elèctriques del ventilador i de l'interruptor situat a la carcassa.
3. Assegureu-vos que l'interruptor de cadena estigui encesa i ajusteu la funció d'inversió movent l'interruptor cap amunt o cap avall, però mai al centre.

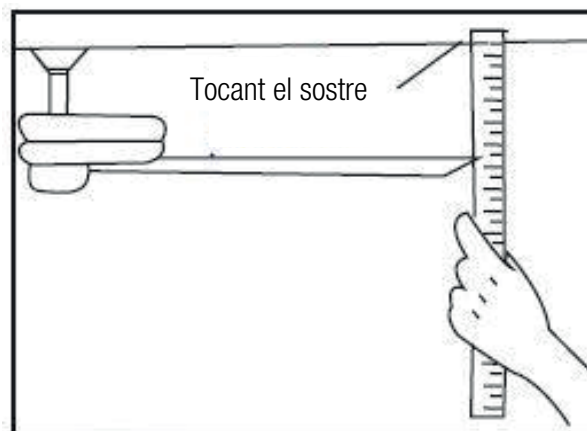

EL VENTILADOR FA SOROLL:

1. L'ús de reguladors de llum estàndard o controls de paret de velocitat variable pot causar distorsions o sorolls. Molts motors de ventilador no funcionen de manera silenciosa amb controls estàtics. Si es desitja un control silenciós, utilitzeu només interruptors certificats per a control de velocitat.
2. Deixeu alguns dies de prova amb un ventilador nou a velocitats mitjana i alta. Intenteu identificar la font del soroll escoltant des de diferents angles (aspes, motor, llum). El soroll pot provenir de la llum.
3. Assegureu-vos que totes les cargoles del ventilador i de la llum estiguin correctament instal·lades i ben ajustades. Si no és així, torneu als passos anteriors per corregir-ho. Ajusteu aquestes cargoles com a mínim un cop l'any, ja que poden afloixar-se amb el temps.
4. Comproveu que la lluminària estigui ben fixada al ventilador i que totes les cargoles de les cobertes de llum estiguin ajustades a mà (no utilitzeu alicates ni tornavisos).
5. Confirmeu que la placa de muntatge estigui ben instal·lada a la caixa de connexió elèctrica.

6. Verifiqueu que els connectors dins la tapa de l'interruptor o la base no es toquin entre ells ni amb l'estructura de la paret. Si cal, aïlleu-los amb cinta aïllant.
7. Assegureu-vos que la base no toqui el sostre.
8. Comproveu que les cargoles que subjecten els braços de les aspes al motor estiguin ajustades i que s'utilitzin les arandel·les de seguretat proporcionades.
9. Assegureu-vos que totes les bombetes estiguin correctament col·locades.

EL VENTILADOR GIRA PERÒ NO HI HA FLUX D'AIRE:

1. El ventilador podria estar girant en sentit invers, enviant l'aire cap amunt.
2. Podria haver-hi algun objecte a l'habitació que obstrueixi el flux d'aire.
3. El ventilador podria ser massa petit per a la mida de l'habitació.

EL VENTILADOR VIBRA O OSCILLA:

1. Un lleu moviment es considera normal i no ha de ser interpretat com un defecte.
2. Assegureu-vos que l'estructura de muntatge estigui ben fixada a la caixa de connexió elèctrica o al sostre, sense moviment. Ajusteu les cargoles si cal.
3. Confirmeu que totes les cargoles que fixen les aspes als braços i els braços al motor estiguin ben ajustades. També comproveu les cargoles de la lluminària.
4. Un cert moviment és normal; però, intercanviar parells d'aspes adjacents pot ajudar a redistribuir el pes i millorar el rendiment.
5. La majoria de problemes d'oscil·lació es deuen a aspes desequilibrades. Per comprovar-ho, escolliu un punt al sostre i un punt a l'aspa del ventilador. Mesureu la distància tal com es mostra a la Fig. 15. La desviació ha de ser sempre inferior a 3 mm. Gireu el ventilador per col·locar l'aspa següent i repetiu la mesura per a totes les aspes.

GARANTÍA

Benvolgut client:

Gràcies per comprar aquest producte Original. Si teniu alguna dificultat per instal·lar o utilitzar el producte, us recomanem que consulteu primer les instruccions de funcionament abans de posar-vos en contacte amb el servei tècnic.

Us demanem disculpes si el vostre producte és defectuós o té algun problema de fabricació. El nostre agent autoritzat s'encarregarà de la reparació, substitució, reemborsament o de proporcionar peces de recanvi per al producte segons les condicions de la garantia.

La garantia comença el dia de compra del producte en un distribuïdor autoritzat o mitjançant compra en línia i finalitza al cap de 36 MESOS.

Condicions de la garantia:

- L'assistència en garantia està condicionada a la presentació d'una factura de compra del producte vàlida, llegible i no alterada.
- Aquesta garantia finalitza quan es descobreix que el producte ha estat sotmès a reparacions, reformes o intervencions per qualsevol persona no autoritzada.
- Durant el temps que transcorre entre el contacte amb el servei tècnic i la reparació de l'aparell, no s'abonarà cap import en concepte de danys i perjudicis pel temps que l'aparell estigui fora de servei.

Exclusions de la garantia

- Danys causats durant el transport, negligència o mal ús, muntatge o instal·lació incorrectes, així com influències externes com ara llamps atmosfèrics o elèctrics, inundacions, humitat, etc.
- Danys causats com a conseqüència d'una instal·lació inadequada.
- Danys estètics (com ara ratllades, descrostats, etc.) derivats de l'ús.
- Ús incorrecte i manteniment periòdic inadequat del producte, tal com s'especifica en el manual d'instruccions.
- Accessoris o components consumibles.
- El producte no està cobert per la garantia si no disposa de la placa identificativa corresponent. L'usuari haurà de comunicar al servei tècnic les dades incloses a la placa identificativa quan així se li requereixi.

Per fer ús de la garantia, adreceu-vos al centre on va comprar aquest producte o bé poseu-vos en contacte amb nosaltres a través del web <https://www.pccomponentes.com/soporte/> o escanejant el codi QR següent:





ORIGINAL

**AIRBLISS CEILING RETRACTABLE
DIM 25WW**

