

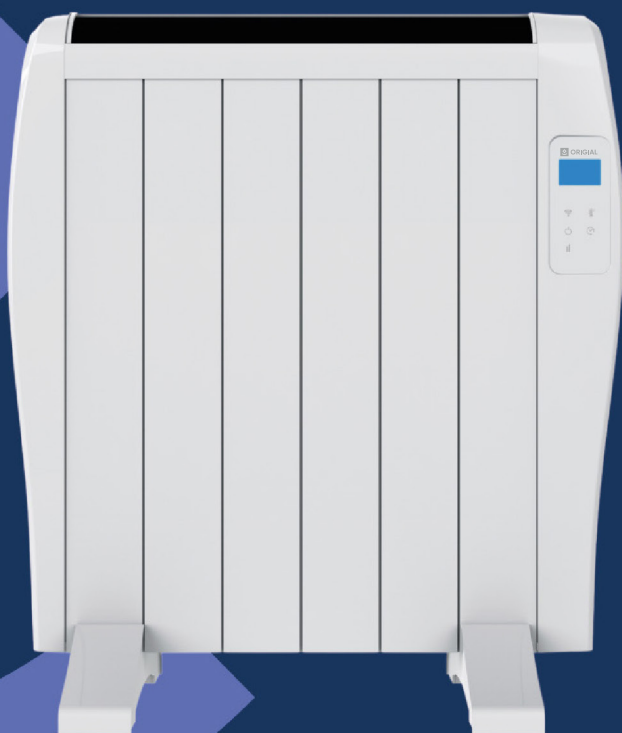

# ORIGINAL

## ORIEMIT900 WIFI

EASYWARM 900W



## USER MANUAL

MANUAL DE USO · MANUAL D'ÚS · MANUALE D'USO  
MANUEL DE 'UTILISATEUR · BENUTZERHANDBUCH  
MANUAL DE INSTRUÇÕES



## General Information

Please read the entire instruction manual before using the product and then save it for future reference. We reserve the right for any errors in text or images and any necessary changes made to technical data. If you have any questions concerning technical problems please contact our Customer Services on

## Safety Instructions

General safety instructions for heaters:

Warning: Read all the instructions. Failure to comply with the following instructions can lead to electric shocks, fires or serious injury.

SAVE THESE INSTRUCTIONS.



### WARNING CONTENTS:

**THE SPECIFICATION AND COLOUR OF THE ITEM CONTAINED IN THIS BOX MAY VARY FROM THE PICTURE ILLUSTRATING THIS PACKAGING.**

**THIS APPARATUS MUST NOT BE USED BY CHILDREN UNDER 8 YEARS OF AGE OR BY PERSONS WITH DISABILITIES WITHOUT INSTRUCTION OR SUPERVISION BY AN ADULT.**



## GENERAL SAFETY INSTRUCTIONS

- Remove the plug from the mains power socket to disconnect the heater. Do NOT pull on the cable.
- Do not leave the mains cable in contact with the heater when it is switched on.
- During operation, ensure that the heater is kept well away from combustible materials such as curtains, carpets and furniture, etc.



- DO NOT COVER THE HEATER. DO NOT USE THE HEATER TO DRY CLOTHES.
- If the heater is covered, there is serious risk of overheating.



- DANGER: If the mains cable is damaged, it must be replaced by the manufacturer or by its after-sales service, by fully qualified personnel in order to prevent any hazardous situations.

- If the heater is to be installed in a bathroom, it must be installed by a qualified electrician in volume 3 (Figure 2, page 6).
- The heater must not be located under or in front of a mains socket.
- When disposing of the heater, all requirements established by current legislation for waste processing and recycling must be followed.
- The installation must be carried out according to current electrical legislation.
- This heater must have an earth connection.
- The heater must be installed so that the mains plug is always accessible.
- This heater cannot be flush-mounted in a wall. Always respect the safety distances (Figures 3 and 4).
- A locking system is fitted to prevent children from playing with the heater programming.
- This heater is not designed to be handled by children or physically, mentally or sensory handicapped persons, with little experience or knowledge, unless under the supervision of a person responsible for their safety and in possession of the corresponding instructions on use. Children must be supervised to ensure they do not play with the heater.
- Children under 3 years must be kept well away from the heater unless under constant supervision.
- Children of less than 3 years should be kept away unless continuously supervised. Children aged from 3 years and less than 8 years shall only switch on/off the appliance provided that it has been placed or installed in its intended normal operating position and they have been given supervision or instruction concerning use of the appliance in a safe way and understand the hazards involved. Children aged from 3 years and less than 8 years shall not plug in, regulate and clean the appliance or perform user maintenance.
- This appliance may be used by children age 8 and over and by persons with physical, sensory or mental disabilities or without experience or knowledge, provided they have been duly trained and are supervised by somebody who understands the hazards. The cleaning and maintenance to be carried out by the user must not be done by children. Children should not play with the appliance.
- PRECAUTION: Certain parts of this heater may become very hot during operation and cause burns. Special care must be taken when children and other vulnerable persons are present.
- PRECAUTION: Keep bags and other accessories well out of the reach of children.
- Do not touch the outside of the heater during operation.
- It is quite normal to notice a smell of "something new" when the heater is switched on for the first time". Allow your heater to work in a well-ventilated area for two or three hours.
- Before each cold season or if the heater has been switched off for several days/months, it should be cleaned before switching it on again (follow the steps in "section 10 Maintenance"). This cleaning will prevent the burning of accumulated dust and other remains.
- This heater CANNOT be operated with external programmable units or any other third party control device.

- Owing to the convection effect of this heater, together with other external factors, discolouration of metal and other surfaces can be caused if in proximity to the heater. This can cause discolouration of metal and plastic surfaces.
- Temperature fluctuations may cause crackling or heater noises. This is not an indication of failure.
- The heater warranty does not cover any damage caused by failing to follow these instructions.

## INSTALLATION AND MOUNTING

- This heater can be installed on feet (provided) or wall mountable (fixings provided).
- The heater must never be installed underneath a mains wall socket.
- The heater must never be installed in a position where the switches and other controls can be reached by someone in the bath or shower.
- The heater works through natural air convection. In order to achieve correct performance and uniform heat distribution, when it is installed on a wall the lower part of the heater must be at a minimum distance of twenty centimetres from the floor and a minimum distance of twenty centimetres from the sides and fifty centimetres from an upper shelf and also a minimum distance of twenty centimetres from any wall or object (furniture and curtains etc).



A qualified electrician can install your heater in volume 3 in the bathroom (Figure 2).

It must not be possible to reach it from the bath or shower.

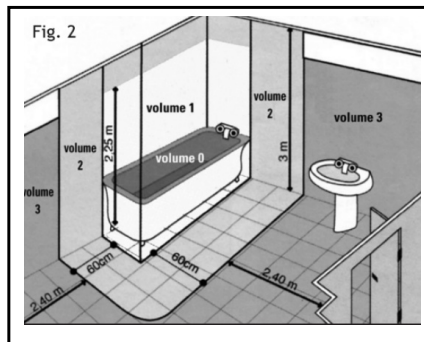
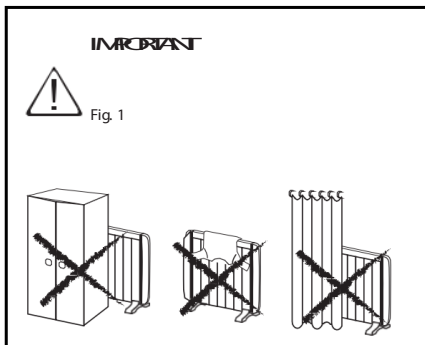

# WALL INSTALLATION:

1. Select a suitable location on the wall, which should be firm and level. Check that there is a mains socket close by.
2. The distances marked, "a" and "e" vary depending on the heater model.
3. Open the package box and check that all fixing accessories are present, it is a good idea to keep the product box for out of season storage.

Models	a(mm)	b(mm)	e(mm)	f(mm)
RA-600-1	410	93	140	495
RA-900-1	550	93	280	495
RA-1200-1	690	93	420	495
RA-1500-1	830	93	560	495
RA-1800-1	970	93	700	495
RA-2000-1	970	93	700	495

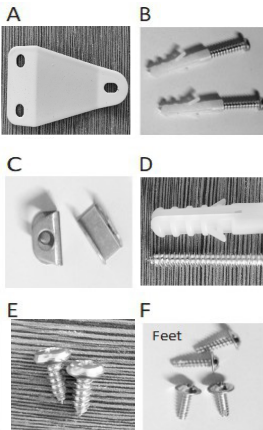
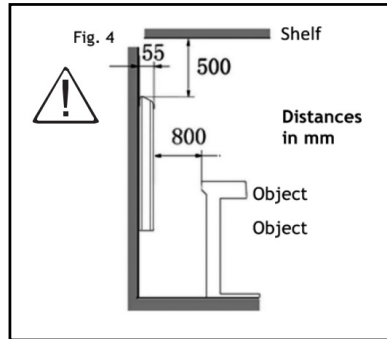
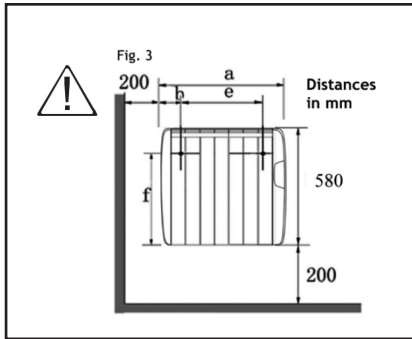

1. While respecting the previously indicated safety measurements, make two marks on the wall according to measurement "e" indicated in Table 1 and at a height of 695 mm from the floor (not from the skirting board).

2. At the marked area drill two 10-mm diameter holes, with a minimum depth of 60 mm.

3. Push the two plugs (D) into the two holes and secure the two hooks (C) with the two screws (D). (Figure 6 & 7).

4. Screw the two support brackets (A) (or one support bracket, depending on the model) to the rear part of the heater with the four screws (E) (or two screws, depending on the model).

Note: The two brackets (A) are screwed to the holes located on the lower rear part of the heater, at both ends. (Figure 8). Hang the heater on the two hooks (C) on the wall. Ensure that the heater is correctly secured on both hooks. (Figure 9).

5. When the heater is hung in place, make two marks on the wall where the two brackets (A) will be fixed to the wall. (Figure 10).

6. Remove the heater and drill two 4-mm diameter holes, with a minimum depth of 25 mm at the two marks on the wall.

7. Insert the two plugs and secure with the two screws (B) to completely secure the heater to the wall. (Figure 11)

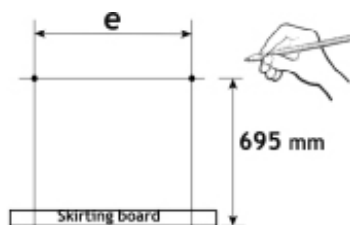

Fig. 5

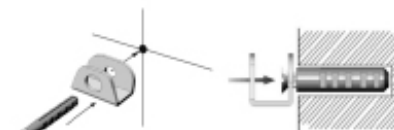

Fig. 6

Fig. 7

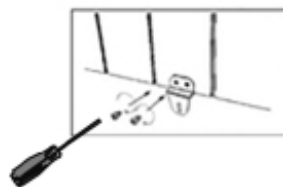

Fig. 8



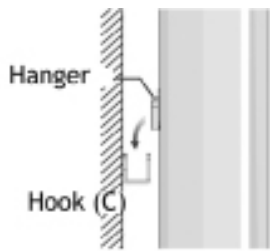

Fig. 9

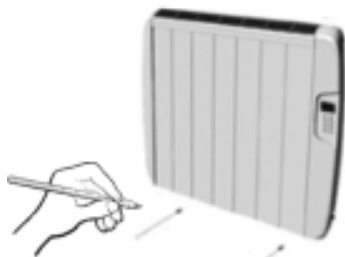

Fig. 10

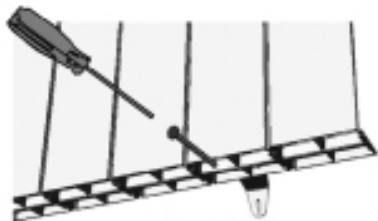

Fig. 11

## INSTALLING THE FEET:

1. Screw the two feet to the lower rear part of the heater with the four screws provided (F), 2 screws per foot. (Figure 12).

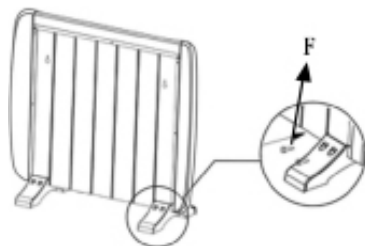

Fig. 12



## USE OF THE ITEM

---

1 Place the heater on flat stable surface

2 Plug into any 220-240V, 50Hz, AC source, then turn on the switch at side, you will hear the sound of "Di"

3 Turn on the heater by press the power " ", the LED will display room temperature, then please use touch control or remote control to set power, temperature and time.

4 If the appliance is not used for a long time--switch it off with power switch and plug the item out

5 Attention! Do not cover the product! Convector should not be place under shower or in swimming pool

## TOUCH CONTROL AND REMOTE CONTROL OPERATION

---

Operation for Touch Control

Insert the plug in a suitable power socket.

The touch screen buttons located on the product correspond to the remote control functions:

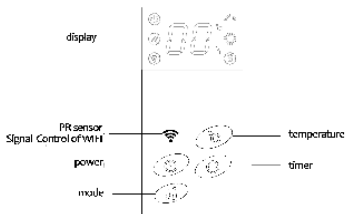

---

## Power

When the product is on, press "power", the upper part of the display shows temperature. The heater is working at low power heating conditions.

## Mode

Press button , product will start heating.

## Temperature

Press temperature button , the temperature can be set from 5°C to 40°C.

The indoor temperature is displayed each time the device is started, and the temperature can be set when the device is in standby or heated state. When the room temperature reaches the set value, the equipment heating remains effective. When the room temperature is 2 degrees higher than the set temperature, the device stops working. When the room temperature is 2 degrees lower than the set temperature, the device starts heating

## Timer

The timer button can be set to start or stop the appliance at the desired time, with a time interval between 1 hour and 24 hours.

## Child Lock

Press the child clock button 1 to 3 seconds, the heater is locked and it can be switched on.

After press Child Lock button for 1 to 3 seconds again, the heater is unlocked. When there is no remote control, you can press heat button for 1 to 3 seconds for a long time to lock the screen or unlock it

## Operating sound

The appliance emits a beep upon each operation setting.



1. Before cleaning the item wait when it cools down and plug out
2. Do not use abrasives and solvents. Wipe the product with soft wet cloth
3. It is necessary to remove dust from the surface regularly
4. Washing the item and placing it in water is forbidden!
5. If you are going not to use heater for long time, wipe it surface and put the item in color box.
6. It should be placed in dry ventilated room. Avoid high humidity and mechanical impact on the item

**Attention: never leave heater unattended!**

Details	RA-600-1	RA-900-1	RA-1200-1	RA-1500-1	RA-1800-1	RA-2000-1
Voltage	220-240V	220-240V	220-240V	220-240V	220-240V	220-240V
Frequency	50Hz	50Hz	50Hz	50HZ	50HZ	50HZ
Power	600W	900W	1200W	1500W	1800W	2000W

The importer retains his right to make changes in appearance and completeness of the item without preliminary notification to the customer.

The item is for household use only.

Attention! The manufacturer does not assume any liability for any damage caused directly or indirectly by not following this instruction manual, general safety rules, or interference in the construction of the product

This marking indicates that this product should not be disposed with other household wastes throughout the EU. To prevent possible harm to the environment or human health from uncontrolled waste disposal, recycle it responsibly to promote the sustainable reuse of material resources. To return your used device, please use the return and collection systems or contact the retailer where the product was purchased. They can take this product for environmental safe recycling.



1. Use your phone to scan the QR code below or search "Tuya Smart" in Application on market to download and install the App.
2. Select your country code, enter the cellphone number and tap "Get" to get a message containing verification on code.
3. Enter the verification on code in the message and tap"Login" to login the App.
4. Go to the App, tap "add device" at the bottom, as shown in the picture 1

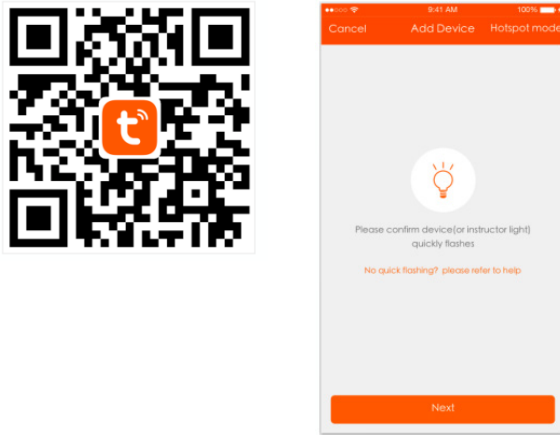

**Pic 1**

5. There are two connection on methods for the App (hotspot mode and quick connect mode). The quick connect mode is the default mode. Users could tap the upper right corner to switch the connection onmethod to hotspot mode.

- a. For quick connect mode, please make sure the device's instructor light quickly flashes
- b. For hotspot mode, please make sure the device's instructor light slowly flashes
- c. If the light is not flashing as the status as above described, please long press the device's reset button for 3 to 5 seconds or longer until it flashes correctly as shown in the picture below, Select the Wi-Fi, enter password and tap "Next", as shown in the picture 2 below,

For quick connect mode, the App interface will go through the changes during the network configuration on process as shown in the picture 3, Picture 4 shows the interface when the device is connected successfully.

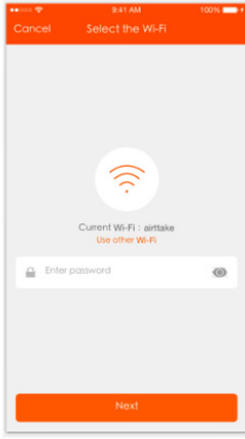

**Pic 2**

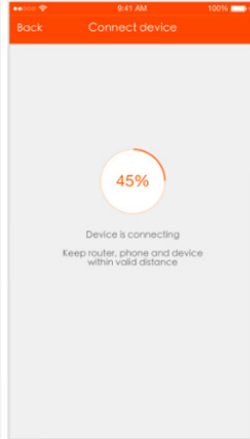

**Pic 3**

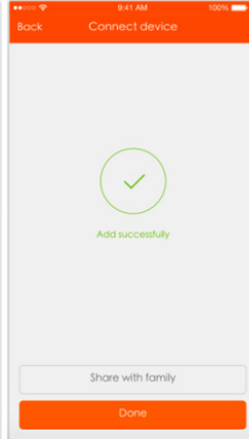

**Pic 4**

7. After the device is connected successfully, tap "Devices" at the bottom. The device name shows in the list in the picture 5. Tap it to enter the control panel of the smart socket.

Remarks:

When device is online, there will be a green dot at the front of the device icon;

When the device is offline, the dot will be grey;

If is the device shared by others, there will be double loop.



**Pic 5**

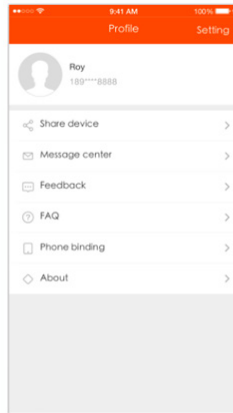

**Pic 6**

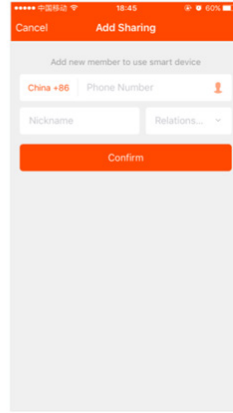

**Pic 7**

8. "My profile" is where users could manage personal information. The key information is as follows see picture 6:

- a. Personal information: including account name and cellphone number
- b. Information of shared devices
- c. Message center
- d. Entry to submit feedback
- e. F.A.Q
- f. Phone binding: if you sign in with social network account, you could bind your phone number with your account
- g. About

Add sharing: As shown in the picture, users could type in a new member's cellphone number and share the device with him. The new member could control the device with his own account, see picture 7

# INTRODUCCIÓN

## Información general

Lea todo el manual de instrucciones antes de utilizar el producto y guárdelo para futuras consultas. Nos reservamos el derecho a cualquier error en el texto o las imágenes y a cualquier cambio necesario en los datos técnicos. Si tiene alguna pregunta sobre problemas técnicos, póngase en contacto con nuestro Servicio de Atención al Cliente en el teléfono

## Instrucciones de seguridad

Instrucciones generales de seguridad para calentadores:

Advertencia: Lea todas las instrucciones. El incumplimiento de las siguientes instrucciones puede provocar descargas eléctricas, incendios o lesiones graves.

GUARDE ESTAS INSTRUCCIONES.



### CONTENIDO DE LA ADVERTENCIA:

**LA ESPECIFICACIÓN Y EL COLOR DEL ARTÍCULO CONTENIDO EN ESTA CAJA PUEDEN VARIAR DE LA IMAGEN QUE ILUSTRRA ESTE EMBALAJE.**

**ESTE APARATO NO DEBE SER UTILIZADO POR NIÑOS MENORES DE 8 AÑOS O POR PERSONAS CON DISCAPACIDADES SIN LA INSTRUCCIÓN O SUPERVISIÓN DE UN ADULTO.**





## INSTRUCCIONES GENERALES DE SEGURIDAD

- Retire el enchufe de la toma de corriente para desconectar la estufa. NO tire del cable.
- No deje el cable de alimentación en contacto con la estufa cuando esté encendida.
- Durante el funcionamiento, asegúrese de mantener la estufa alejada de materiales combustibles como cortinas, alfombras, muebles, etc.



- NO CUBRA LA ESTUFA. NO UTILICE LA ESTUFA PARA SECAR ROPA.
- Si la estufa está cubierta, existe un grave riesgo de sobrecalentamiento.



- PELIGRO: Si el cable de alimentación está dañado, debe ser sustituido por el fabricante o por su servicio posventa, por personal totalmente cualificado, con el fin de evitar situaciones de peligro.

- Si la estufa va a instalarse en un cuarto de baño, deberá ser instalada por un electricista cualificado en el volumen 3 (Figura 2, página 6).
- La estufa no debe situarse debajo o delante de una toma de corriente.
- Al desechar la estufa, deberán respetarse todos los requisitos establecidos por la legislación vigente en materia de tratamiento y reciclaje de residuos.
- La instalación debe realizarse de acuerdo con la legislación eléctrica vigente.
- Esta estufa debe tener toma de tierra.
- La estufa debe instalarse de forma que el enchufe de red esté siempre accesible.
- Esta estufa no puede empotrarse en una pared. Respete siempre las distancias de seguridad (Figuras 3 y 4).
- Dispone de un sistema de bloqueo para evitar que los niños jueguen con la programación de la estufa.
- Esta estufa no está diseñada para ser manipulada por niños o personas con discapacidades físicas, psíquicas o sensoriales, con poca experiencia o conocimientos, a menos que estén bajo la supervisión de una persona responsable de su seguridad y en posesión de las correspondientes instrucciones de uso. Los niños deben ser supervisados para asegurarse de que no juegan con la estufa.
- Los niños menores de 3 años deben mantenerse alejados de la estufa a menos que estén bajo supervisión continua.
- Los niños menores de 3 años deben mantenerse alejados a menos que estén bajo supervisión continua. Los niños de edades comprendidas entre los 3 y los 8 años sólo podrán encender y apagar el aparato si éste ha sido colocado o instalado en su posición de funcionamiento normal prevista y si han sido supervisados o instruidos acerca del uso del aparato de forma segura y comprenden los peligros que conlleva. Los niños a partir de 3 años y menores de 8 no deben enchufar, regular y limpiar el aparato ni realizar el mantenimiento del usuario.
- Este aparato puede ser utilizado por niños a partir de 8 años y por personas con discapacidades físicas, sensoriales o mentales o sin experiencia o conocimientos, siempre que hayan sido debidamente formados y estén supervisados por alguien que comprenda los peligros. La limpieza y el mantenimiento que debe realizar el usuario no deben ser efectuados por niños. Los niños no deben jugar con el aparato.
- PRECAUCIÓN: Algunas partes de esta estufa pueden calentarse mucho durante su funcionamiento y provocar quemaduras. Debe tenerse especial cuidado cuando haya niños y otras personas vulnerables presentes.
- PRECAUCIÓN: Mantenga las bolsas y otros accesorios fuera del alcance de los niños.
- No toque el exterior de la estufa durante su funcionamiento.
- Es bastante normal notar un olor a "algo nuevo" cuando se enciende la estufa por primera vez". Deje que la estufa funcione en un lugar bien ventilado durante dos o tres horas.
- Antes de cada temporada de frío o si la estufa ha estado apagada durante varios días/



ES

- Debido al efecto de convección de este calefactor, junto con otros factores externos, puede producirse decoloración del metal y otras superficies si se encuentran cerca del calefactor. Esto puede causar decoloración de las superficies de metal y plástico.
- Las fluctuaciones de temperatura pueden causar crujidos o ruidos del calefactor.
- La garantía de la estufa no cubre los daños causados por el incumplimiento de estas instrucciones.

## INSTALACIÓN Y MONTAJE

- Este calefactor puede instalarse sobre patas (suministradas) o en la pared (fijaciones suministradas).
- El calefactor nunca debe instalarse debajo de una toma de corriente de pared.
- El calefactor nunca debe instalarse en una posición en la que los interruptores y otros controles puedan ser alcanzados por alguien que se encuentre en la bañera o la ducha.
- El calefactor funciona por convección natural del aire. Para conseguir un funcionamiento correcto y una distribución uniforme del calor, cuando se instala en una pared, la parte inferior del calentador debe estar a una distancia mínima de veinte centímetros del suelo y a una distancia mínima de veinte centímetros de los lados y cincuenta centímetros de un estante superior y también a una distancia mínima de veinte centímetros de cualquier pared u objeto (muebles y cortinas, etc.).



Un electricista cualificado puede instalar su calefactor en el volumen 3 del cuarto de baño (figura 2).

No debe ser posible alcanzarlo desde la bañera o la ducha.



Fig. 1

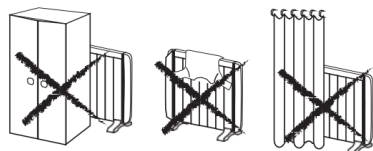
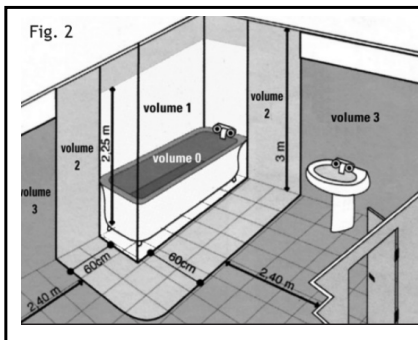

Fig. 2





ES

## INSTALACIÓN EN PARED:

1. Seleccione una ubicación adecuada en la pared, que debe ser firme y nivelada. Compruebe que hay una toma de corriente cerca.
2. Las distancias marcadas, "a" y "e" varían dependiendo del modelo de estufa.
3. Abra la caja del paquete y compruebe que todos los accesorios de fijación están presentes, es una buena idea guardar la caja del producto para su almacenamiento fuera de temporada.

Models	a(mm)	b(mm)	e(mm)	f(mm)
RA-600-1	410	93	140	495
RA-900-1	550	93	280	495
RA-1200-1	690	93	420	495
RA-1500-1	830	93	560	495
RA-1800-1	970	93	700	495
RA-2000-1	970	93	700	495

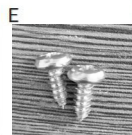
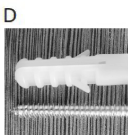
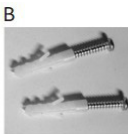
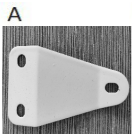
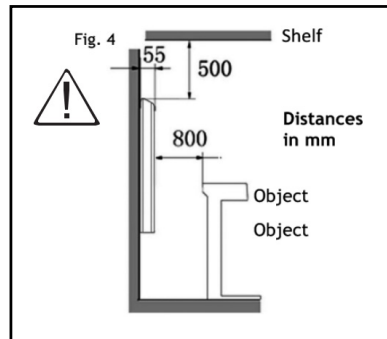
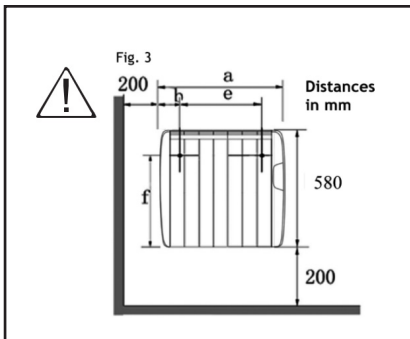

1. Respetando las medidas de seguridad indicadas anteriormente, haga dos marcas en la pared según la medida "e" indicada en la Tabla 1 y a una altura de 695 mm del suelo (no del rodapié).

2. En la zona marcada, taladre dos orificios de 10 mm de diámetro, con una profundidad mínima de 60 mm.

3. Introduzca los dos tacos (D) en los dos orificios y fije los dos ganchos (C) con los dos tornillos (D). (Figuras 6 y 7).

4. Atornille los dos soportes (A) (o un soporte, según el modelo) a la parte trasera de la estufa con los cuatro tornillos (E) (o dos tornillos, según el modelo).

Nota: Los dos soportes (A) se atornillan a los orificios situados en la parte trasera inferior de la estufa, en ambos extremos. (Figura 8). Cuelgue el calefactor en los dos ganchos (C) de la pared. Asegúrese de que el calefactor está correctamente fijado en ambos ganchos. (Figura 9).

5. Una vez colgado el calefactor, haga dos marcas en la pared donde se fijarán los dos soportes (A) para garantizar la fijación del calefactor a la pared. (Figura 10).

6. Retire el calefactor y taladre dos orificios de 4 mm de diámetro, con una profundidad mínima de 25 mm en las dos marcas de la pared.

7. Inserte los dos tacos y fíjelos con los dos tornillos (B) para fijar completamente el calefactor a la pared. (Figura 11)

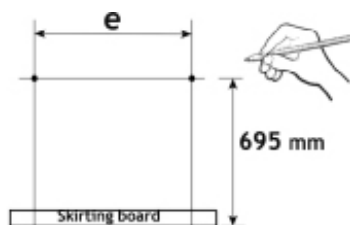

Fig. 5

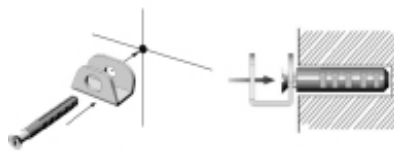

Fig. 6

Fig. 7

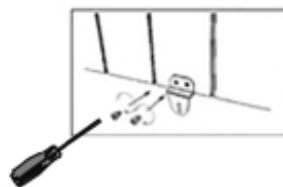

Fig. 8

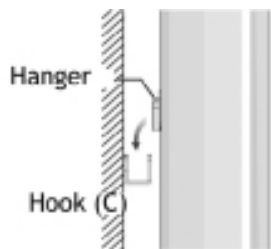

Fig. 9

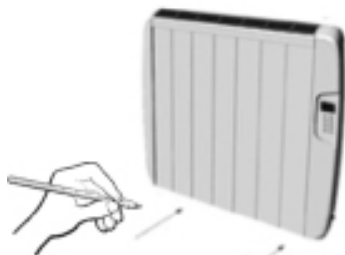

Fig. 10

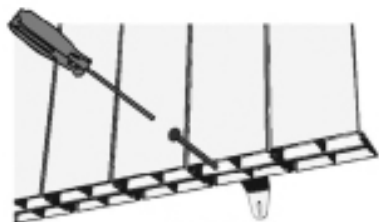

Fig. 11

## INSTALACIÓN DE LA BASE

1. Atornille los dos pies a la parte trasera inferior del calefactor con los cuatro tornillos suministrados (F), 2 tornillos por pie. (Figura 12).

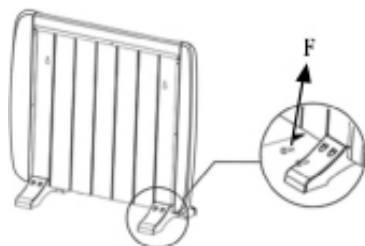

Fig. 12

## USO DEL ARTÍCULO

- 1 Coloque el calefactor sobre una superficie plana y estable
- 2 Enchúfelo a cualquier fuente de corriente alterna de 220-240V, 50Hz, luego encienda el interruptor lateral, oírá el sonido "Di"
- 3 Encienda el calefactor pulsando el botón de encendido " ", el LED mostrará la temperatura ambiente, luego utilice el control táctil o el mando a distancia para ajustar la potencia, la temperatura y la hora.
- 4 Si el aparato no se utiliza durante mucho tiempo, apáguelo con el interruptor de encendido y desenchúfelo
- 5 ¡Atención! No cubra el aparato. El convector no debe colocarse bajo la ducha o en la piscina.

## CONTROL TÁCTIL Y FUNCIONAMIENTO CON MANDO A DISTANCIA

Funcionamiento para el control táctil

Inserte el enchufe en una toma de corriente adecuada.

Los botones de la pantalla táctil situados en el producto corresponden a las funciones del mando a distancia:

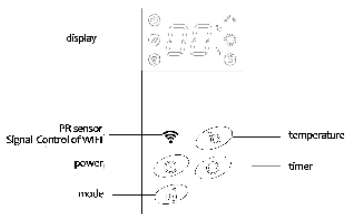



## Encendido

Cuando el producto está encendido, pulse "power", . la parte superior de la pantalla muestra la temperatura.

## Modo

Pulse el botón , el producto comenzará a calentarse.

## Temperatura

Pulse el botón de temperatura , la temperatura puede ajustarse de 5°C a 40°C.

La temperatura interior se muestra cada vez que se enciende el aparato, y la temperatura puede ajustarse cuando el aparato está en estado de espera o calentado. Cuando la temperatura ambiente alcanza el valor ajustado, la calefacción del equipo sigue siendo efectiva. Cuando la temperatura ambiente es 2 grados superior a la temperatura ajustada, el aparato deja de funcionar. Cuando la temperatura ambiente es 2 grados inferior a la temperatura ajustada, el aparato empieza a calentar

## Temporizador

El botón del temporizador puede ajustarse para poner en marcha o parar el aparato a la hora deseada, con un intervalo de tiempo entre 1 hora y 24 horas.

## Bloqueo para niños

Pulse el botón de bloqueo para niños de 1 a 3 segundos, la estufa se bloquea y se puede encender.

Tras pulsar de nuevo el botón de bloqueo para niños de 1 a 3 segundos, la estufa se desbloquea. Cuando no hay mando a distancia, puede pulsar el botón de calor de 1 a 3 segundos durante mucho tiempo para bloquear la pantalla o desbloquearla

Sonido de funcionamiento

El aparato emite un pitido en cada ajuste de funcionamiento.



1. Antes de limpiar el aparato espere a que se enfríe y desenchúfelo
2. No utilice abrasivos ni disolventes. Limpie el producto con un paño suave y húmedo
3. Es necesario quitar el polvo de la superficie regularmente
4. ¡Está prohibido lavar el artículo y colocarlo en agua!
5. Si no va a utilizar el calefactor durante mucho tiempo, limpie su superficie y guárdelo en una caja de color.
6. Debe colocarse en un lugar seco y ventilado. Debe colocarse en un lugar seco y ventilado. Evite la humedad alta y el impacto mecánico sobre el artículo

**Atención: ¡nunca deje el calefactor desatendido!**

Details	RA-600-1	RA-900-1	RA-1200-1	RA-1500-1	RA-1800-1	RA-2000-1
Voltage	220-240V	220-240V	220-240V	220-240V	220-240V	220-240V
Frequency	50Hz	50Hz	50Hz	50HZ	50HZ	50HZ
Power	600W	900W	1200W	1500W	1800W	2000W

El importador se reserva el derecho de realizar cambios en el aspecto y la integridad del artículo sin notificación previa al cliente.

El artículo es para uso doméstico exclusivamente.

¡Atención! El fabricante no asume ninguna responsabilidad por daños causados directa o indirectamente por no seguir este manual de instrucciones, normas generales de seguridad o interferencias en la construcción del producto

Esta marca indica que este producto no debe desecharse con otros residuos domésticos en toda la UE. Para evitar posibles daños al medio ambiente o a la salud humana derivados de la eliminación incontrolada de residuos, recíclelo de forma responsable para promover la reutilización sostenible de los recursos materiales. Para devolver su dispositivo usado, utilice los sistemas de devolución y recogida o póngase en contacto con el establecimiento donde adquirió el



## FUNCIÓN WIFI

1. Utilice su teléfono para escanear el código QR que aparece a continuación o busque "Tuya Smart" en

Aplicación en el mercado para descargar e instalar la aplicación.

2. Seleccione el código de su país, introduzca el número de teléfono móvil y pulse "Obtener" para obtener un mensaje con el código de verificación.

3. Introduzca el código de verificación en el mensaje y pulse "Iniciar sesión" para iniciar sesión

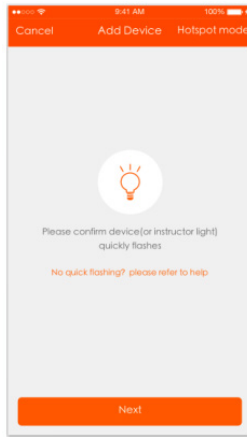

Pic 1

5. Existen dos métodos de conexión para la aplicación (modo de punto de acceso y modo de conexión rápida). El modo de conexión rápida es el modo por defecto. Los usuarios pueden tocar la esquina superior derecha para cambiar el método de conexión al modo hotspot.

a. Para el modo de conexión rápida, asegúrese de que la luz de instructor del dispositivo parpadea rápidamente

b. Para el modo hotspot, asegúrese de que la luz de instructor del dispositivo parpadea lentamente

c. Si la luz no parpadea en el estado descrito anteriormente, mantenga pulsado el botón de reinicio del dispositivo durante 3 a 5 segundos o más hasta que parpadee correctamente como se muestra en la siguiente imagen,

Seleccione el Wi-Fi, introduzca la contraseña y pulse "Siguiente", como se muestra en la imagen 2 a continuación,

Para el modo de conexión rápida, la interfaz de la aplicación pasará por los cambios durante

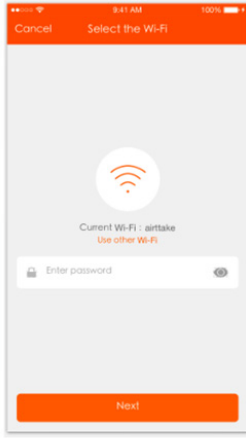

**Pic 2**

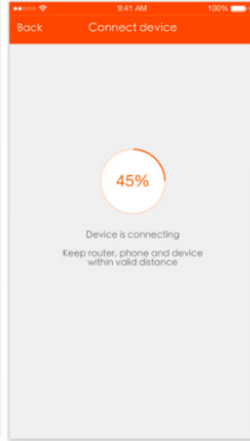

**Pic 3**

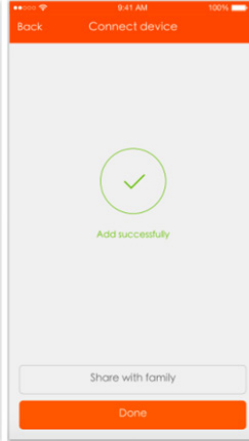

**Pic 4**

7. Cuando el dispositivo se haya conectado correctamente, pulse "Dispositivos" en la parte inferior. El nombre del dispositivo se muestra en la lista de la imagen 5.

Observaciones:

Cuando el dispositivo esté conectado, habrá un punto verde delante del icono del dispositivo;

Cuando el dispositivo esté desconectado, el punto será gris;

Si el dispositivo es compartido por otros, habrá un doble bucle.



**Pic 5**

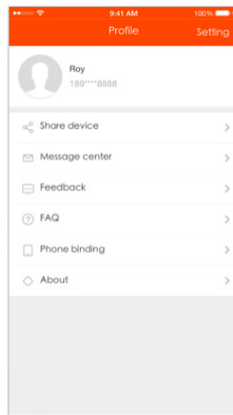

**Pic 6**

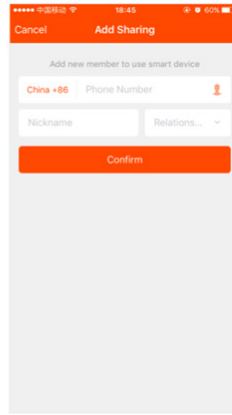

**Pic 7**



ES

8. "Mi perfil" es donde los usuarios pueden gestionar su información personal. La información clave es la siguiente

ver imagen 6:

- a. Información personal: incluye el nombre de la cuenta y el número de móvil
- b. Información de los dispositivos compartidos
- c. Centro de mensajes
- d. Entrada para enviar comentarios
- e. F.A.Q
- f. Vinculación del teléfono: si inicias sesión con una cuenta de la red social, puedes vincular tu número de teléfono a tu cuenta
- g. Acerca de

Añadir compartir: Como se muestra en la imagen, los usuarios pueden introducir el número de móvil de un nuevo miembro y compartir el dispositivo con él. El nuevo miembro puede controlar el dispositivo con su propia cuenta, ver imagen 7.

## Informació general

Llegiu tot el manual d'instruccions abans d'utilitzar el producte i deseu-lo per a futures consultes. Ens reservem el dret a qualsevol error al text o les imatges i a qualsevol canvi necessari a les dades tècniques. Si teniu alguna pregunta sobre problemes tècnics, poseu-vos en contacte amb el nostre Servei d'Atenció al Client al telèfon

## Instruccions de seguretat

Instruccions generals de seguretat per a escalfadors:

Advertència: Llegiu totes les instruccions. L'incompliment de les instruccions següents pot provocar descàrregues elèctriques, incendis o lesions greus.

GUARDE AQUESTES INSTRUCCIONS.



### CONTINGUT DE L'ADVERTIMENT:

L'ESPECIFICACIÓ I EL COLOR DE L'ARTICLE CONTINGUT EN AQUESTA CAIXA PODEN VARIAR DE LA IMATGE QUE IL·LUSTRA AQUEST EMBALATGE.

AQUEST APARELL NO HA DE SER UTILITZAT PER NENS MENORS DE 8 ANYS O PER PERSONES AMB DISCAPACITATS SENSE LA INSTRUCCIÓ O SUPERVISIÓ D'UN ADULT.





## INSTRUCCIONES GENERALES DE SEGURIDAD

- Traieu l'endoll de la presa de corrent per desconnectar l'estufa. NO estireu el cable.
- No deixeu el cable d'alimentació en contacte amb l'estufa quan estigui engegada.
- Durant el funcionament, assegureu-vos de mantenir l'estufa allunyada de materials combustibles com ara cortines, catifes, mobles, etc.



- NO COBRIU L'ESTUFA. NO UTILITZEU L'ESTUFA PER ASSECAR ROBA.
- Si l'estufa està coberta, hi ha un risc greu de sobreescalfament.



- PERILL: Si el cable d'alimentació està malmès, ha de ser substituït pel fabricant o pel seu servei postvenda, per personal totalment qualificat, per evitar situacions de perill.

- Si l'estufa s'instal·larà en una cambra de bany, l'haurà d'instal·lar un electricista qualificat al volum 3 (Figura 2, pàgina 6).
- L'estufa no s'ha de situar a sota o davant d'una presa de corrent.
- En rebutjar l'estufa, cal respectar tots els requisits establerts per la legislació vigent en matèria de tractament i reciclatge de residus.
- La instal·lació s'ha de fer d'acord amb la legislació elèctrica vigent.
- Aquesta estufa ha de tenir presa de terra.
- L'estufa s'ha d'instal·lar perquè l'endoll de xarxa estigui sempre accessible.
- Aquesta estufa no es pot encastar en una paret. Respecteu sempre les distàncies de seguretat (Figures 3 i 4).
- Disposeu d'un sistema de bloqueig per evitar que els nens juguin amb la programació de l'estufa.
- Aquesta estufa no està dissenyada per ser manipulada per nens o persones amb discapacitats físiques, psíquiques o sensorials, amb poca experiència o coneixements, llevat que estiguin sota la supervisió d'una persona responsable de la seva seguretat i en possessió de les instruccions d'ús corresponents. Els nens han de ser supervisats per assegurar que no juguen amb l'estufa.
- Els nens menors de 3 anys s'han de mantenir allunyats de l'estufa a no ser que estiguin sota supervisió contínua.
- Els nens menors de 3 anys s'han de mantenir allunyats a no ser que estiguin sota supervisió contínua. Els nens d'edats compreses entre els 3 i els 8 anys només podran encendre i apagar l'aparell si aquest ha estat col·locat o instal·lat en la seva posició de funcionament normal prevista i si han estat supervisats o instruits sobre l'ús de l'aparell de manera segura i comprenen els perills que comporta. Els nens a partir de 3 anys i menors de 8 no han d'endollar, regular i netejar l'aparell ni fer el manteniment de l'usuari.
- Aquest aparell pot ser utilitzat per nens a partir de 8 anys i per persones amb discapacitats físiques, sensorials o mentals o sense experiència o coneixements, sempre que hagin estat degudament formats i estiguin supervisats per algú que compregui els perills. La neteja i el manteniment que l'usuari ha de fer no han de ser efectuats per nens. Els nens no han de jugar amb l'aparell.
- ATENCIÓ: Algunes parts d'aquesta estufa es poden escalfar molt durant el funcionament i provocar cremades. S'ha de tenir una cura especial quan hi hagi nens i altres persones vulnerables presents.
- ATENCIÓ: Mantingueu les bosses i altres accessoris fora de l'abast dels nens.
- No toqueu l'exterior de l'estufa durant el funcionament.
- És força normal notar una olor a "una cosa nova" quan s'encén l'estufa per primera vegada." Deixeu que l'estufa funcioni en un lloc ben ventilat durant dues o tres hores.
- Abans de cada temporada de fred o si l'estufa ha estat apagada durant diversos dies/mesos, s'ha de netejar abans de tornar a engegar-la (seguiu els passos de l'apartat 10 Manteniment). Aquesta neteja evitarà que es cremi la pols acumulada i altres restes.
- Aquesta estufa NO pot funcionar amb unitats programables externes ni amb cap altre dispositiu de control de tercers.

- A causa de l'efecte de convecció d'aquesta estufa, juntament amb altres factors externs, es pot produir decoloració del metall i altres superfícies si es troben a prop de l'estufa. Això pot provocar la decoloració de les superfícies de metall i de plàstic.
- Les fluctuacions de temperatura poden causar cruixits o sorolls del calefactor. Això no és cap indicatiu d'avaría.
- \* La garantia de l'estufa no cobreix cap dany causat per no seguir aquestes instruccions.

## INSTAL·LACIÓ I MUNTATGE

- Aquest calefactor pot instal·lar-se sobre potes (subministrades) oa la paret (fixacions subministrades).
- El calefactor mai no s'ha d'instal·lar sota una presa de corrent de paret.
- El calefactor mai no s'ha d'instal·lar en una posició en què els interruptors i altres controls puguin ser aconseguits per algú que es trobi a la banyera o la dutxa.
- El calefactor funciona per la convecció natural de l'aire. Per aconseguir un funcionament correcte i una distribució uniforme de la calor, quan s'instal·la a una paret, la part inferior de l'escalfador ha d'estar a una distància mínima de vint centímetres del terra i a una distància mínima de vint centímetres dels costats i cinquanta centímetres d'un prestatge superior i també a una distància mínima de vint centímetres de qualsevol paret o objecte (mobles i cortines, etc.).



Un electricista qualificat pot instal·lar el calefactor al volum 3 de la cambra de bany (figura 2).

No ha de ser possible assolir-ho des de la banyera o la dutxa.

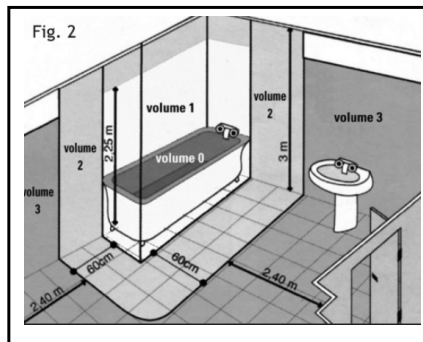
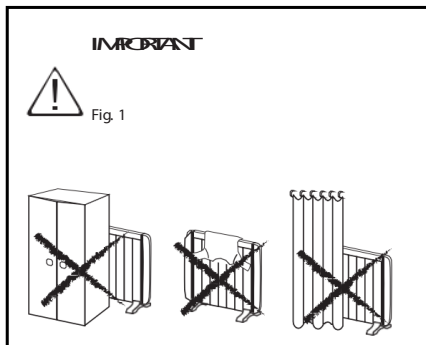



1. Seleccioneu una ubicació adequada a la paret, que ha de ser ferma i anivellada. Comproveu que hi ha una presa de corrent a prop.
2. Les distàncies marcades, a i e varien depenent del model d'estufa.
3. Obriu la caixa del paquet i comproveu que tots els accessoris de fixació són presents, és una bona idea guardar la caixa del producte per al seu emmagatzematge fora de temporada.

Models	a(mm)	b(mm)	e(mm)	f(mm)
RA-600-1	410	93	140	495
RA-900-1	550	93	280	495
RA-1200-1	690	93	420	495
RA-1500-1	830	93	560	495
RA-1800-1	970	93	700	495
RA-2000-1	970	93	700	495

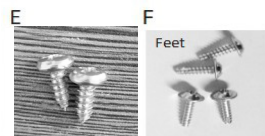
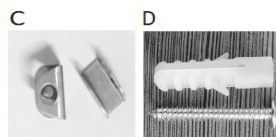
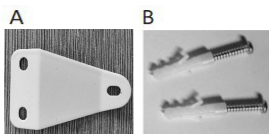
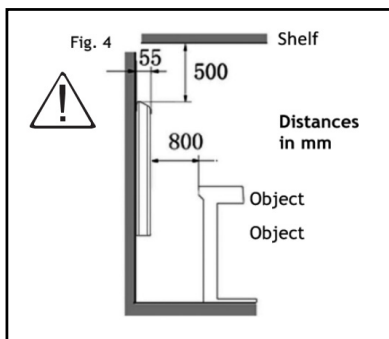
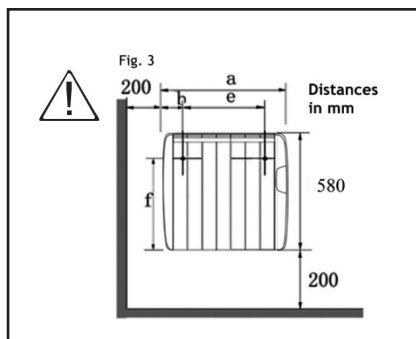



## MONTAJE

1. Respectant les mesures de seguretat indicades anteriorment, feu dues marques a la paret segons la mesura "e" indicada a la Taula 1 a una alçada de 695 mm del terra (no del sòcol).

2. A la zona marcada, trepant dos orificis de 10 mm de diàmetre, amb una profunditat mínima de 60 mm.

3. Introduïu els dos tacs (D) als dos orificis i fixeu els dos ganxos (C) amb els dos cargols (D). (Figures 6 i 7).

4. Cargoleu els dos suports (A) (o un suport, segons el model) a la part posterior de l'estufa amb els quatre cargols (E) (o dos cargols, segons el model).

Nota: Els dos suports (A) es cargolen als orificis situats a la part posterior inferior de l'estufa, als dos extrems. (Figura 8). Pengeu el calefactor als dos ganxos (C) de la paret. Assegureu-vos que el calefactor està fixat correctament en tots dos ganxos. (Figura 9).

5. Un cop penjat el calefactor, feu dues marques a la paret on es fixaran els dos suports (A) per garantir la fixació del calefactor a la paret. (Figura 10).

6. Traieu el calefactor i talareu dos orificis de 4 mm de diàmetre, amb una profunditat mínima de 25 mm a les dues marques de la paret.

7. Inserir els dos tacs i fixeu-los amb els dos cargols (B) per fixar completament el calefactor a la paret. (Figura 11)

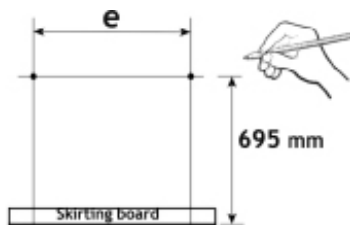

Fig. 5

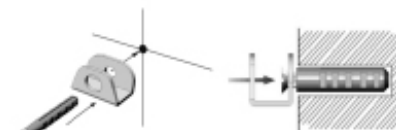

Fig. 6

Fig. 7

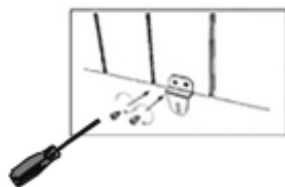

Fig. 8

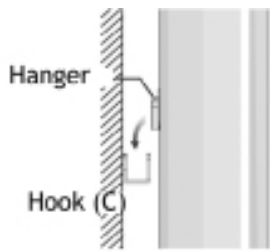

Fig. 9

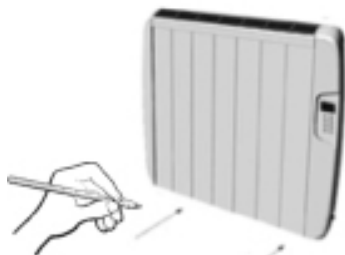

Fig. 10

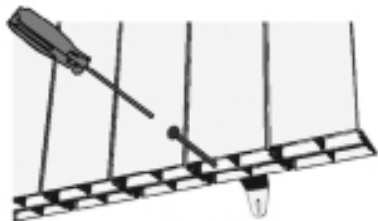

Fig. 11

## INSTAL·LACIÓ DELS PEUS:

1. Cargoleu els dos peus a la part posterior inferior del calefactor amb els quatre cargols subministrats (F), 2 cargols per peu. (Figura 12).

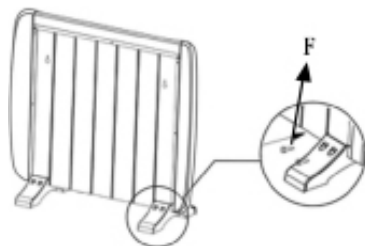

Fig. 12



## ÚS DE L'ARTICLE

1 Col·loqueu el calefactor sobre una superfície plana i estable

2 Endol·leu-lo a qualsevol font de corrent altern de 220-240V, 50Hz, després enceneu l'interruptor lateral, sentireu el so "Di"

3 Enceneu el calefactor prement el botó d'encesa " ", el LED mostrarà la temperatura ambient, després utilitzeu el control tàctil o el comandament a distància per ajustar la potència, la temperatura i l'hora.

4 Si l'aparell no s'utilitza durant molt de temps, apagueu-lo amb l'interruptor d'encesa i desconnecteu-lo

5 Atenció! No cobriu l'aparell. El convector no s'ha de col·locar sota la dutxa oa la piscina.

## CONTROL TÀCTIL I FUNCIONAMENT AMB COMANDAMENT A DISTÀNCIA

Funcionament per al control tàctil

Inseriu l'endoll en una presa de corrent adequada.

Els botons de la pantalla tàctil situats al producte corresponen a les funcions del comandament a distància:

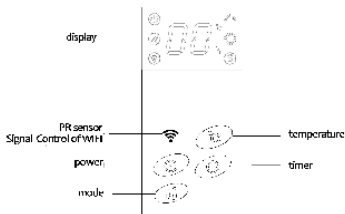

## Encès

Quan el producte està encès, premeu "power", . La part superior de la pantalla mostra la temperatura.

El calefactor està treballant en condicions de calefacció de baixa potència.

## Mode

Premeu el botó , el producte es començarà a escalfar.

## Temperatura

Premeu el botó de temperatura, la temperatura es pot ajustar de 5°C a 40°C.

La temperatura interior es mostra cada cop que s'encén l'aparell, i la temperatura es pot ajustar quan l'aparell estigui en estat d'espera o escalfat. Quan la temperatura ambient arriba al valor ajustat, la calefacció de l'equip continua sent efectiva. Quan la temperatura ambient és de 2 graus superior a la temperatura ajustada, l'aparell deixa de funcionar. Quan la temperatura ambient és 2 graus inferior a la temperatura ajustada, l'aparell comença a escalfar.

## Temporitzador

El botó del temporitzador es pot ajustar per engegar o parar l'aparell a l'hora desitjada, amb un interval de temps entre 1 hora i 24 hores.

## Bloqueig per a nens

Premeu el botó de bloqueig per a nens de 1 a 3 segons, l'estufa es bloqueja i es pot encendre.

Després de tornar a prémer el botó de bloqueig per a nens de 1 a 3 segons, l'estufa es desbloqueja. Quan no hi ha comandament a distància, pot prémer el botó de calor de 1 a 3 segons durant molt de temps per bloquejar la pantalla o desbloquejar-la.

## So de funcionament

L'aparell emet un xiulet a cada ajustament de funcionament.



1. Abans de netejar l'aparell espereu que es refredi i desendol-leu-lo
2. No utilitzeu abrasius ni dissolvents. Netegeu el producte amb un drap suau i humit
3. Cal treure la pols de la superfície regularment
4. Està prohibit rentar l'article i posar-lo a l'aigua!
5. Si no utilitzeu el calefactor durant molt de temps, netegeu la seva superfície i deseu-lo en una caixa de color.
6. S'ha de col·locar en un lloc sec i ventilat. S'ha de col·locar en un lloc sec i ventilat. Eviteu la humitat alta i l'impacte mecànic sobre l'article

**Atenció: no deixeu mai el calefactor desatès!**

Details	RA-600-1	RA-900-1	RA-1200-1	RA-1500-1	RA-1800-1	RA-2000-1
Voltage	220-240V	220-240V	220-240V	220-240V	220-240V	220-240V
Frequency	50Hz	50Hz	50Hz	50HZ	50HZ	50HZ
Power	600W	900W	1200W	1500W	1800W	2000W

L'importador es reserva el dret de fer canvis en l'aspecte i la integritat de l'article sense notificació prèvia al client.

L'article és per a ús domèstic exclusivament.

Atenció! El fabricant no assumeix cap responsabilitat per danys causats directament o indirectament per no seguir aquest manual d'instruccions, normes generals de seguretat o interferències en la construcció del producte

Aquesta marca indica que aquest producte no s'ha de rebutjar amb altres residus domèstics a tota la UE. Per evitar possibles danys al medi ambient o a la salut humana derivats de l'eliminació incontrolada de residus, recicleu-lo de manera responsable per promoure la reutilització sostenible dels recursos materials. Per tornar el dispositiu usat, utilitzeu els sistemes de devolució



1. Utilitzeu el telèfon per escanejar el codi QR que apareix a continuació o cerqueu "Ta Smart" a Aplicació al mercat per descarregar i instal·lar l'aplicació.
2. Seleccioneu el codi del vostre país, introduïu el número de telèfon mòbil i premeu "Obtenir" per obtenir un missatge amb el codi de verificació.
3. Introduïu el codi de verificació al missatge i feu clic a "Inicia la sessió" per iniciar sessió a l'aplicació.
4. Aneu a l'aplicació, premeu "Afegeix dispositiu" a la part inferior, com es mostra a la imatge 1.

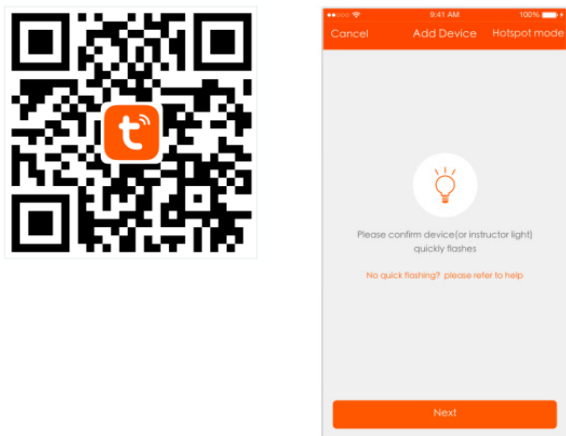

Pic 1

5. Hi ha dos mètodes de connexió per a l'aplicació (mode de punt d'accés i mode de connexió ràpida). El mode de connexió ràpida és el mode per defecte. Els usuaris poden tocar la cantonada superior dreta per canviar el mètode de connexió al mode hotspot.

- a. Per al mode de connexió ràpida, assegureu-vos que la llum d'instructor del dispositiu parpelleja ràpidament
- b. Per al mode hotspot, assegureu-vos que la llum d'instructor del dispositiu parpelleja lentament
- c. Si la llum no parpelleja a l'estat descrit anteriorment, mantingueu premut el botó de reinici del dispositiu durant 3 a 5 segons o més fins que parpellegi correctament com es mostra a la següent imatge,

Seleccioneu el Wi-Fi, introduïu la contrasenya i premeu "Següent", com es mostra a la imatge 2 a continuació,

Per al mode de connexió ràpida, la interfície de l'aplicació passarà pels canvis durant la configuració de la xarxa en el procés com es mostra a la imatge 3. La imatge 4 mostra la interfície quan el dispositiu està connectat correctament.

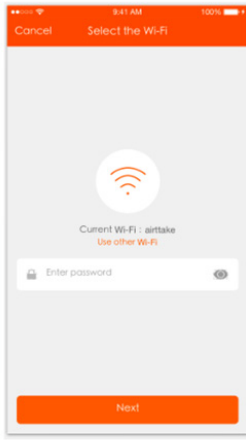

**Pic 2**

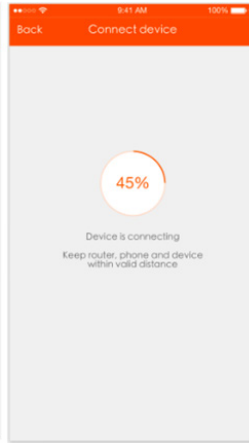

**Pic 3**

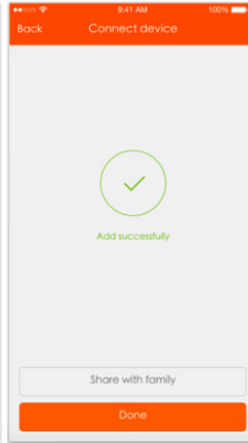

**Pic 4**

7. Quan el dispositiu s'hagi connectat correctament, premeu "Dispositius" a la part inferior. El nom del dispositiu es mostra a la llista de la imatge 5.

Observacions:

Quan el dispositiu estigui connectat, hi haurà un punt verd davant de la icona del dispositiu;

Quan el dispositiu estigui desconnectat, el punt serà gris;

Si el dispositiu és compartit per altres, hi haurà un doble bucle.



**Pic 5**

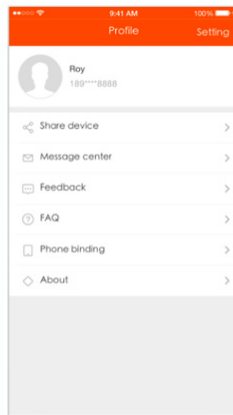

**Pic 6**

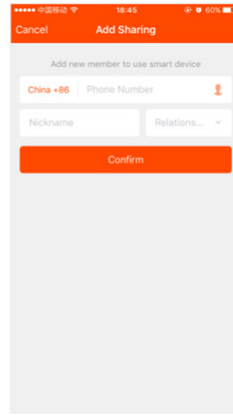

**Pic 7**



8. "El meu perfil" és on els usuaris poden gestionar la vostra informació personal. La informació clau és la següent

veure imatge 6:

- a. Informació personal: inclou el nom del compte i el número de mòbil
- b. Informació dels dispositius compartits
- c. Centre de missatges
- d. Entrada per enviar comentaris
- e. F.A.Q
- f. Vinculació del telèfon: si inicieu sessió amb un compte de la xarxa social, podeu vincular el vostre número de telèfon al vostre compte
- g. Quant a

Afegeix compartir: Com es mostra a la imatge, els usuaris poden introduir el número de mòbil d'un nou membre i compartir-hi el dispositiu. El nou membre pot controlar el dispositiu amb el vostre compte, veure imatge 7.

# INTRODUCTION

## Informations générales

Veuillez lire l'intégralité du manuel d'instructions avant d'utiliser le produit et conservez-le pour toute référence ultérieure. Nous nous réservons le droit de corriger toute erreur de texte ou d'image et d'apporter toute modification nécessaire aux données techniques. Si vous avez des questions concernant des problèmes techniques, veuillez contacter notre service clientèle au

## Instructions de sécurité

Instructions générales de sécurité pour les appareils de chauffage :

Avertissement : Lisez toutes les instructions. Le non-respect des instructions suivantes peut entraîner des chocs électriques, des incendies ou des blessures graves.

CONSERVER CES INSTRUCTIONS.



### CONTENU DE L'AVERTISSEMENT :

**LES SPÉCIFICATIONS ET LA COULEUR DE L'ÉLÉMENT CONTENU DANS CE BOÎTIER PEUVENT VARIER**

**PAR RAPPORT À LA PHOTO ILLUSTRANT CET EMBALLAGE.**

**CET APPAREIL NE DOIT PAS ÊTRE UTILISÉ PAR DES ENFANTS DE MOINS DE 8 ANS OU PAR DES PERSONNES HANDICAPÉES SANS L'INSTRUCTION OU LA SURVEILLANCE D'UN ADULTE.**



## INSTRUCTIONS GÉNÉRALES DE SÉCURITÉ

- Retirez la fiche de la prise de courant pour débrancher l'appareil. Ne tirez PAS sur le câble.
- Ne laissez pas le câble d'alimentation en contact avec l'appareil lorsqu'il est allumé.
- Pendant le fonctionnement, veillez à ce que l'appareil soit éloigné des matériaux combustibles tels que les rideaux, les tapis, les meubles, etc.



- NE PAS COUVRIR L'APPAREIL. NE PAS UTILISER L'APPAREIL POUR FAIRE SÉCHER DU LINGE.



- Si l'appareil est couvert, il y a un risque sérieux de surchauffe.
- DANGER : Si le câble d'alimentation est endommagé, il doit être remplacé par le fabricant ou par son service après-vente, par du personnel dûment qualifié, afin d'éviter toute situation dangereuse.

- Si l'appareil est installé dans une salle de bain, il doit être installé par un électricien qualifié dans le volume 3 (Figure 2, page 6).
- L'appareil ne doit pas être placé sous ou devant une prise de courant.
- Lors de la mise au rebut de l'appareil, toutes les exigences établies par la législation en vigueur en matière de traitement et de recyclage des déchets doivent être respectées.
- L'installation doit être effectuée conformément à la législation électrique en vigueur.
- Cet appareil doit être relié à la terre.
- L'appareil doit être installé de manière à ce que la fiche secteur soit toujours accessible.
- Cet appareil ne peut pas être encastré dans un mur. Respectez toujours les distances de sécurité (figures 3 et 4).
- Un système de verrouillage est prévu pour empêcher les enfants de jouer avec la programmation de l'appareil.
- Cet appareil n'est pas conçu pour être manipulé par des enfants ou des personnes souffrant d'un handicap physique, mental ou sensoriel, ayant peu d'expérience ou de connaissances, sauf sous la surveillance d'une personne responsable de leur sécurité et en possession des instructions d'utilisation correspondantes. Les enfants doivent être surveillés afin de s'assurer qu'ils ne jouent pas avec l'appareil.
- Les enfants de moins de 3 ans doivent être tenus à l'écart de l'appareil s'ils ne sont pas surveillés en permanence.
- Les enfants de moins de 3 ans doivent être tenus à l'écart de l'appareil s'ils ne sont pas surveillés en permanence. Les enfants âgés de 3 ans à moins de 8 ans ne doivent allumer/éteindre l'appareil que s'il a été placé ou installé dans sa position normale de fonctionnement et s'ils ont reçu une surveillance ou des instructions concernant l'utilisation de l'appareil en toute sécurité et s'ils comprennent les risques encourus. Les enfants âgés de 3 ans à moins de 8 ans ne doivent pas brancher, régler et nettoyer l'appareil ou effectuer l'entretien.
- Cet appareil peut être utilisé par des enfants âgés de 8 ans et plus et par des personnes souffrant de handicaps physiques, sensoriels ou mentaux ou sans expérience ou connaissance, à condition qu'ils aient été dûment formés et qu'ils soient supervisés par quelqu'un qui comprend les risques encourus. Le nettoyage et l'entretien à effectuer par l'utilisateur ne doivent pas être réalisés par des enfants. Les enfants ne doivent pas jouer avec l'appareil.
- PRECAUTION : Certaines parties de cet appareil peuvent devenir très chaudes pendant son fonctionnement et provoquer des brûlures. Des précautions particulières doivent être prises en présence d'enfants et d'autres personnes vulnérables.
- PRECAUTION : Gardez les sacs et autres accessoires hors de portée des enfants.
- Ne touchez pas l'extérieur de l'appareil pendant son fonctionnement.
- Il est tout à fait normal de sentir une odeur de "neuf" lorsque l'appareil est mis en marche pour la première fois. Laissez votre appareil fonctionner dans un endroit bien ventilé pendant deux ou trois heures.
- Avant chaque saison froide ou si l'appareil a été éteint pendant plusieurs jours/mois, il doit



FR

- En raison de l'effet de convection de cet appareil de chauffage, ainsi que d'autres facteurs externes, une décoloration du métal et d'autres surfaces peut se produire à proximité de l'appareil de chauffage. Cela peut entraîner une décoloration des surfaces métalliques et plastiques.
- Les fluctuations de température peuvent provoquer des craquements ou des bruits de chauffage. Ce n'est pas une indication de défaillance.
- La garantie de l'appareil ne couvre pas les dommages causés par le non-respect de ces instructions.

## INSTALLATION ET MONTAGE

- Ce radiateur peut être installé sur des pieds (fournis) ou fixé au mur (fixations fournies).
- Le radiateur ne doit jamais être installé sous une prise de courant murale.
- Le radiateur ne doit jamais être installé dans une position où les interrupteurs et autres commandes peuvent être atteints par une personne se trouvant dans la baignoire ou la douche.
- Le radiateur fonctionne par convection naturelle de l'air. Afin d'obtenir un fonctionnement correct et une distribution uniforme de la chaleur, lorsqu'il est installé sur un mur, la partie inférieure de l'appareil doit se trouver à une distance minimale de vingt centimètres du sol et à une distance minimale de vingt centimètres des côtés et de cinquante centimètres d'une étagère supérieure, ainsi qu'à une distance minimale de vingt centimètres de tout mur ou objet (meubles, rideaux, etc.).



Un électricien qualifié peut installer votre appareil dans le volume 3 de la salle de bains (figure 2).

Il ne doit pas être possible de l'atteindre depuis la baignoire ou la douche.

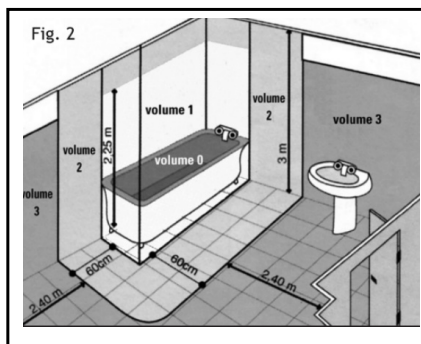
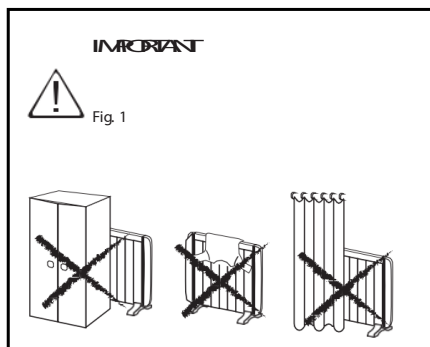

## L'INSTALLATION MURALE :

1. Choisissez un emplacement approprié sur le mur, qui doit être solide et de niveau. Vérifiez qu'il y a une prise de courant à proximité.
2. Les distances marquées "a" et "e" varient en fonction du modèle de l'appareil.
3. Ouvrez l'emballage et vérifiez que tous les accessoires de fixation sont présents, il est conseillé de conserver l'emballage du produit pour un stockage hors saison.

Models	a(mm)	b(mm)	e(mm)	f(mm)
RA-600-1	410	93	140	495
RA-900-1	550	93	280	495
RA-1200-1	690	93	420	495
RA-1500-1	830	93	560	495
RA-1800-1	970	93	700	495
RA-2000-1	970	93	700	495

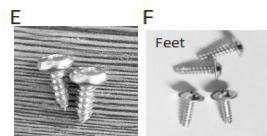
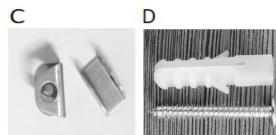
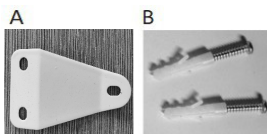
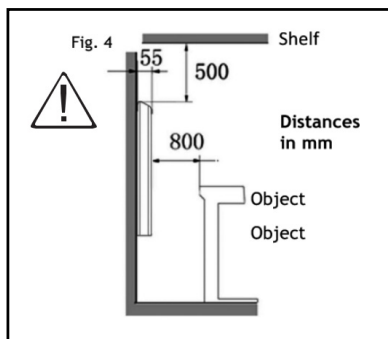
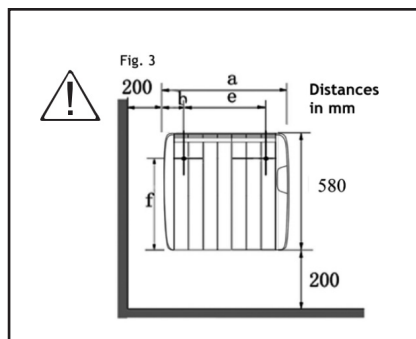

1. Tout en respectant les mesures de sécurité indiquées précédemment, faites deux marques sur le mur selon la mesure "e" indiquée dans le tableau 1 et à une hauteur de 695 mm du sol (pas de la plinthe).

2. A l'endroit marqué, percez deux trous de 10 mm de diamètre, d'une profondeur minimale de 60 mm.

3. Insérez les deux chevilles (D) dans les deux trous et fixez les deux crochets (C) à l'aide des deux vis (D). (Figure 6 & 7).

4. Vissez les deux supports (A) (ou un support, selon le modèle) à la partie arrière du poêle avec les quatre vis (E) (ou deux vis, selon le modèle).

Note : Les deux supports (A) sont vissés aux trous situés sur la partie arrière inférieure du poêle, aux deux extrémités. (Figure 8). Accrochez le poêle aux deux crochets (C) sur le mur. Veillez à ce que l'appareil soit correctement fixé aux deux crochets. (Figure 9).

5. Lorsque l'appareil est accroché, faites deux marques sur le mur à l'endroit où les deux supports (A) seront fixés pour vous assurer que l'appareil est fixé au mur. (Figure 10).

6. Retirez l'appareil et percez deux trous de 4 mm de diamètre, d'une profondeur minimale de 25 mm aux deux marques sur le mur.

7. Insérez les deux chevilles et fixez-les à l'aide des deux vis (B) afin de fixer complètement l'appareil au mur. (Figure 11)

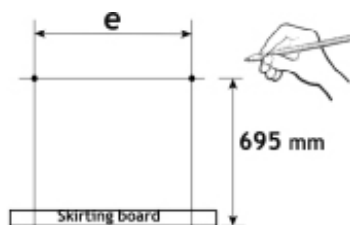

Fig. 5

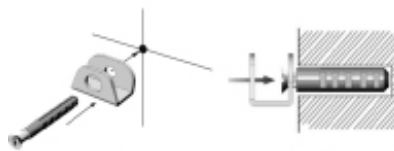

Fig. 6

Fig. 7

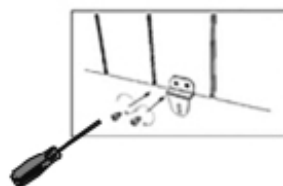

Fig. 8

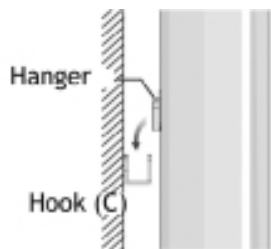

Fig. 9

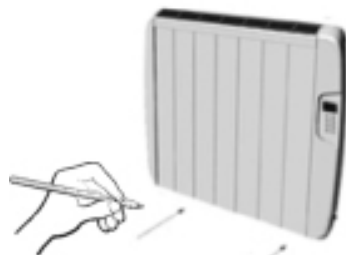

Fig. 10

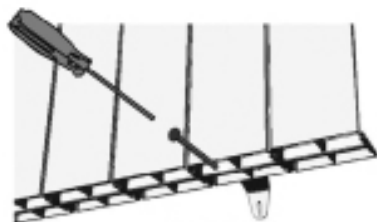

Fig. 11

## L'INSTALLATION DES PIEDS

1. Vissez les deux pieds à la partie inférieure arrière du poêle à l'aide des quatre vis fournies (F), à raison de deux vis par pied. (Figure 12).

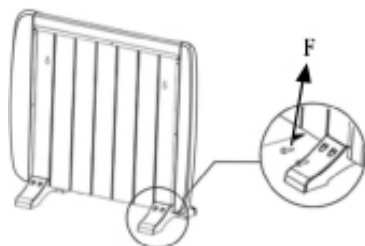

Fig. 12



## UTILISATION DE L'ARTICLE

1 Placez le chauffage sur une surface plane et stable

2 Branchez-le sur une source de courant alternatif 220-240V, 50Hz, puis allumez l'interrupteur sur le côté, vous entendrez le son "Di"

3 Allumez le chauffage en appuyant sur le bouton d'alimentation " ", la LED affichera la température ambiante, puis utilisez la commande tactile ou la télécommande pour régler la puissance, la température et l'heure.

4 Si l'appareil n'est pas utilisé pendant une longue période, éteignez-le à l'aide de l'interrupteur et débranchez-le

5 Attention ! Ne couvrez pas l'appareil ! Le convecteur ne doit pas être placé sous la douche ou dans la piscine.

## COMMANDE TACTILE ET TÉLÉCOMMANDE

Fonctionnement de la commande tactile

Insérez la fiche dans une prise de courant appropriée.

Les boutons de l'écran tactile situés sur le produit correspondent aux fonctions de la télécommande :

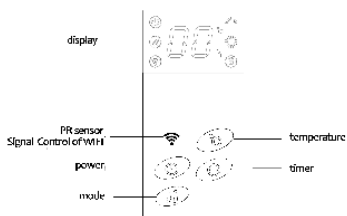



### Alimentation

Lorsque le produit est allumé, appuyez sur "power", la partie supérieure de l'écran affiche la température.

### Mode

Appuyez sur le bouton , le produit commence à chauffer.

### Température

Appuyez sur la touche température , la température peut être réglée de 5°C à 40°C.

La température intérieure est affichée à chaque démarrage de l'appareil, et la température peut être réglée lorsque l'appareil est en mode veille ou en mode chauffage. Lorsque la température de la pièce atteint la valeur réglée, le chauffage de l'appareil reste efficace. Lorsque la température ambiante est supérieure de 2 degrés à la température réglée, l'appareil s'arrête de fonctionner. Lorsque la température ambiante est inférieure de 2 degrés à la température réglée, l'appareil commence à chauffer.

### Minuterie

La touche de minuterie permet de démarrer ou d'arrêter l'appareil à l'heure souhaitée, avec un intervalle de temps compris entre 1 heure et 24 heures.

### Verrouillage enfant

Appuyez sur le bouton horloge enfant pendant 1 à 3 secondes, le chauffage est verrouillé et ne peut pas être allumé.

Appuyez à nouveau sur le bouton verrouillage enfant pendant 1 à 3 secondes, le chauffage est déverrouillé. En l'absence de télécommande, il est possible d'appuyer longuement sur la touche "heat" pendant 1 à 3 secondes pour verrouiller ou déverrouiller l'écran.

### Son de fonctionnement

L'appareil émet un bip à chaque réglage de fonctionnement.

1. Avant de nettoyer l'appareil, attendez qu'il refroidisse et débranchez
2. N'utilisez pas de produits abrasifs ni de solvants. Essayez le produit avec un chiffon doux et humide
3. Il est nécessaire de dépeussier régulièrement la surface
4. Il est interdit de laver l'article et de le mettre dans l'eau !
5. Si vous n'utilisez pas le chauffage pendant une longue période, essuyez la surface et mettez l'article dans une boîte de couleur.
6. L'appareil doit être placé dans une pièce sèche et ventilée. Évitez toute humidité élevée et tout impact mécanique sur l'article.

ATTENTION: NE PAS LAVER EN SEULETTE.

Details	RA-600-1	RA-900-1	RA-1200-1	RA-1500-1	RA-1800-1	RA-2000-1
Voltage	220-240V	220-240V	220-240V	220-240V	220-240V	220-240V
Frequency	50Hz	50Hz	50Hz	50HZ	50HZ	50HZ
Power	600W	900W	1200W	1500W	1800W	2000W

L'importateur se réserve le droit de modifier l'apparence et l'intégralité de l'article sans notification préalable au client.

L'article est destiné à un usage domestique uniquement.

Attention ! Le fabricant n'assume aucune responsabilité pour les dommages causés directement ou indirectement par le non-respect de ce manuel d'instructions, des règles générales de sécurité ou des interférences dans la construction du produit.

Ce marquage indique que ce produit ne doit pas être éliminé avec les autres déchets ménagers dans l'ensemble de l'UE. Pour éviter que l'élimination incontrôlée des déchets ne nuise à l'environnement ou à la santé humaine, recyclez-les de manière responsable afin de promouvoir la réutilisation durable des ressources matérielles. Pour retourner votre appareil usagé, veuillez utiliser les systèmes de retour et de collecte ou contacter le détaillant où le produit a été acheté.



## FONCTION WIFI

1. Utilisez votre téléphone pour scanner le code QR ci-dessous ou recherchez "Tuya Smart" dans Application on market pour télécharger et installer l'application.
2. Sélectionnez le code de votre pays, entrez le numéro de téléphone portable et appuyez sur "Get" pour obtenir un message contenant le code de vérification.
3. Entrez le code de vérification dans le message et appuyez sur "Login" pour vous connecter à l'application.

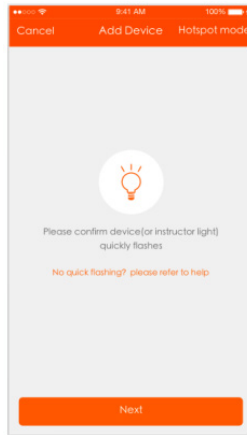

Pic 1

5. Il existe deux méthodes de connexion pour l'application (mode hotspot et mode connexion rapide). Le mode de connexion rapide est le mode par défaut. Les utilisateurs peuvent appuyer sur le coin supérieur droit pour passer du mode de connexion au mode hotspot.

- a. Pour le mode de connexion rapide, assurez-vous que le voyant de l'instructeur de l'appareil clignote rapidement
- b. Pour le mode hotspot, assurez-vous que le voyant de l'instructeur de l'appareil clignote lentement
- c. Si le voyant ne clignote pas comme indiqué ci-dessus, appuyez longuement sur le bouton de réinitialisation de l'appareil pendant 3 à 5 secondes ou plus jusqu'à ce qu'il clignote correctement comme indiqué dans l'image ci-dessous,

Sélectionnez le Wi-Fi, entrez le mot de passe et appuyez sur "Next", comme indiqué dans l'image 2 ci-dessous,

Pour le mode de connexion rapide, l'interface de l'application passera par les changements

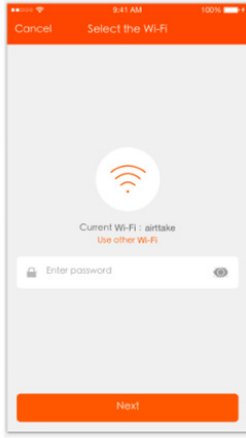

**Pic 2**

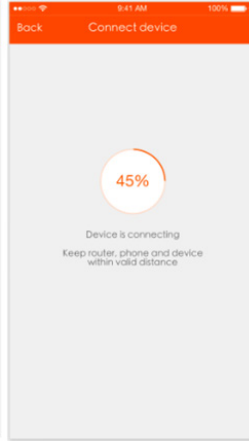

**Pic 3**

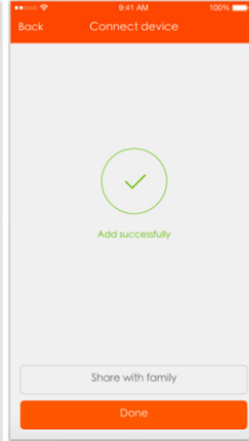

**Pic 4**

7. Une fois l'appareil connecté, appuyez sur "Appareils" en bas de l'écran. Le nom de l'appareil apparaît dans la liste de l'image 5. Tapez dessus pour accéder au panneau de contrôle de la prise intelligente.

Remarques :

Lorsque l'appareil est en ligne, un point vert apparaît à l'avant de l'icône de l'appareil ;

Lorsque l'appareil est hors ligne, le point est gris ;

Si l'appareil est partagé par d'autres, il y aura une double boucle.



**Pic 5**

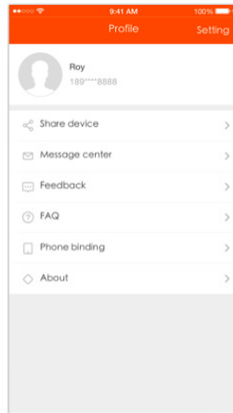

**Pic 6**

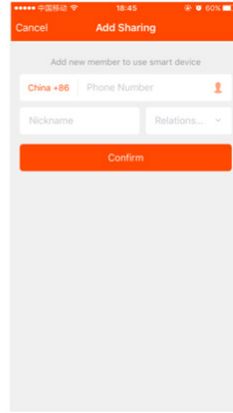

**Pic 7**



8. "Mon profil" est l'endroit où les utilisateurs peuvent gérer leurs informations personnelles. Les informations clés sont les suivantes :

voir image 6 :

- a. Informations personnelles : y compris le nom du compte et le numéro de téléphone portable
- b. Informations sur les appareils partagés
- c. Centre de messagerie
- d. Entrée pour soumettre des commentaires
- e. F.A.Q
- f. Liaison téléphonique : si vous vous connectez avec un compte de réseau social, vous pouvez lier votre numéro de téléphone à votre compte
- g. À propos de

Ajouter un partage : Comme le montre l'image, les utilisateurs peuvent saisir le numéro de téléphone portable d'un nouveau membre et partager l'appareil avec lui. Le nouveau membre peut contrôler l'appareil avec son propre compte (voir image 7).

## Informazioni generali

Prima di utilizzare il prodotto, leggere per intero le istruzioni per l'uso e conservarle per future consultazioni. Ci riserviamo il diritto di segnalare eventuali errori nel testo o nelle immagini e di apportare eventuali modifiche ai dati tecnici. Per qualsiasi domanda relativa a problemi tecnici, contattare il nostro Servizio Clienti al numero

## Istruzioni di sicurezza

Istruzioni generali di sicurezza per i riscaldatori:

Attenzione: Leggere tutte le istruzioni. La mancata osservanza delle seguenti istruzioni può provocare scosse elettriche, incendi o gravi lesioni.

CONSERVARE QUESTE ISTRUZIONI.



### AVVERTENZE:

**LE SPECIFICHE E IL COLORE DELL'OGGETTO CONTENUTO IN QUESTA SCATOLA POTREBBERO DIVERGERE**

**DALL'IMMAGINE CHE ILLUSTR LA PRESENTE CONFEZIONE.**

**QUESTO APPARATO NON DEVE ESSERE UTILIZZATO DA BAMBINI DI ETÀ INFERIORE AGLI 8 ANNI O DA**

**PERSONE CON DISABILITÀ SENZA L'ISTRUZIONE O LA SUPERVISIONE DI UN ADULTO.**



## ISTRUZIONI GENERALI DI SICUREZZA

- Per scollegare il riscaldatore, rimuovere la spina dalla presa di corrente. NON tirare il cavo.
- Non lasciare il cavo di alimentazione a contatto con il riscaldatore quando è acceso.
- Durante il funzionamento, assicurarsi che il riscaldatore sia ben lontano da materiali combustibili come tende, tappeti, mobili, ecc.



- **NON COPRIRE IL RISCALDATORE. NON UTILIZZARE IL RISCALDATORE PER ASCIUGARE I VESTITI.**

- Se il riscaldatore è coperto, c'è un serio rischio di surriscaldamento.



- **PERICOLO:** Se il cavo di alimentazione è danneggiato, deve essere sostituito dal produttore o dal suo servizio di assistenza, da personale qualificato, per evitare situazioni di pericolo.

- Se il riscaldatore deve essere installato in un bagno, deve essere installato da un elettricista qualificato nel volume 3 (Figura 2, pagina 6).
- Il riscaldatore non deve essere posizionato sotto o davanti a una presa di corrente.
- Quando si smaltisce il riscaldatore, devono essere rispettati tutti i requisiti stabiliti dalla legislazione vigente per il trattamento e il riciclaggio dei rifiuti.
- L'installazione deve essere eseguita secondo la normativa elettrica vigente.
- Questo riscaldatore deve essere dotato di collegamento a terra.
- Il riscaldatore deve essere installato in modo che la spina di rete sia sempre accessibile.
- Questo riscaldatore non può essere incassato a parete. Rispettare sempre le distanze di sicurezza (Figure 3 e 4).
- È presente un sistema di bloccaggio per evitare che i bambini giochino con la programmazione del riscaldatore.
- Questo riscaldatore non è progettato per essere utilizzato da bambini o da persone con handicap fisici, mentali o sensoriali, con poca esperienza o conoscenza, se non sotto la supervisione di una persona responsabile della loro sicurezza e in possesso delle relative istruzioni per l'uso. I bambini devono essere sorvegliati per evitare che giochino con il riscaldatore.
- I bambini di età inferiore a 3 anni devono essere tenuti ben lontani dal riscaldatore, a meno che non siano costantemente sorvegliati.
- I bambini di età inferiore a 3 anni devono essere tenuti lontani, a meno che non siano costantemente sorvegliati. I bambini di età compresa tra i 3 anni e gli 8 anni possono accendere/spegnere l'apparecchio solo a condizione che sia stato collocato o installato nella posizione di funzionamento normale prevista e che abbiano ricevuto supervisione o istruzioni per l'uso dell'apparecchio in modo sicuro e che abbiano compreso i pericoli connessi. I bambini di età compresa tra i 3 anni e gli 8 anni non devono collegare, regolare e pulire l'apparecchio o eseguire la manutenzione da parte dell'utente.
- Questo apparecchio può essere utilizzato da bambini di età pari o superiore agli 8 anni e da persone con disabilità fisiche, sensoriali o mentali o prive di esperienza o conoscenza, a condizione che siano state debitamente addestrate e che siano sorvegliate da qualcuno che ne comprenda i pericoli. La pulizia e la manutenzione da parte dell'utente non devono essere eseguite dai bambini. I bambini non devono giocare con l'apparecchio.
- **PRECAUZIONE:** Alcune parti di questo riscaldatore possono diventare molto calde durante il funzionamento e causare ustioni. Prestare particolare attenzione in presenza di bambini e altre persone vulnerabili.
- **PRECAUZIONE:** Tenere le borse e gli altri accessori fuori dalla portata dei bambini.
- Non toccare l'esterno del riscaldatore durante il funzionamento.
- È normale avvertire un odore di "novità" quando il riscaldatore viene acceso per la prima volta. Lasciare lavorare il riscaldatore in un'area ben ventilata per due o tre ore.
- Prima di ogni stagione fredda o se il riscaldatore è stato spento per diversi giorni/mesi, è



- A causa dell'effetto di convezione di questo riscaldatore e di altri fattori esterni, è possibile che il metallo e altre superfici si scoloriscano se si trovano in prossimità del riscaldatore. Ciò può causare lo scolorimento delle superfici metalliche e plastiche.
- Le fluttuazioni di temperatura possono causare crepitii o rumori del riscaldatore. Questo non è indice di guasto.
- La garanzia del riscaldatore non copre eventuali danni causati dalla mancata osservanza di queste istruzioni.

## INSTALLAZIONE E MONTAGGIO

- Questo riscaldatore può essere installato su piedini (in dotazione) o a parete (fissaggi in dotazione).
- Il riscaldatore non deve mai essere installato sotto una presa di corrente.
- Il riscaldatore non deve mai essere installato in una posizione in cui gli interruttori e gli altri comandi possano essere raggiunti da una persona che si trova nella vasca da bagno o nella doccia.
- Il riscaldatore funziona per convezione naturale dell'aria. Per ottenere prestazioni corrette e una distribuzione uniforme del calore, quando viene installato a parete la parte inferiore del riscaldatore deve trovarsi a una distanza minima di venti centimetri dal pavimento e a una distanza minima di venti centimetri dai lati e di cinquanta centimetri da un ripiano superiore, nonché a una distanza minima di venti centimetri da qualsiasi parete o oggetto (mobili, tende ecc.).



Un elettricista qualificato può installare il riscaldatore nel volume 3 del bagno (Figura 2). Non deve essere possibile raggiungerlo dalla vasca o dalla doccia.

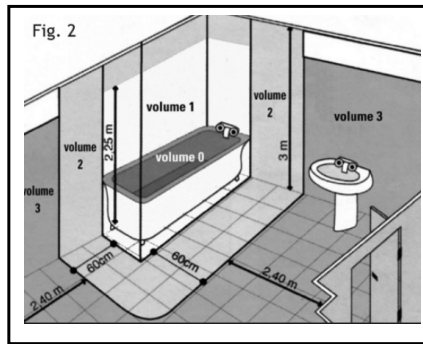
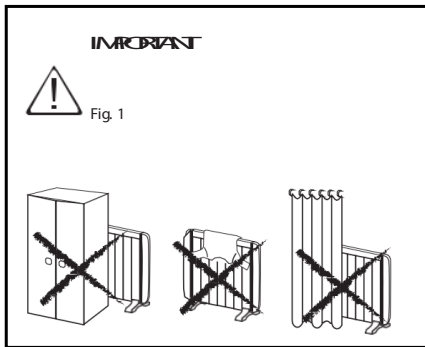

## INSTALLAZIONE A PARETE:

1. Selezionare una posizione adeguata sulla parete, che deve essere solida e piana. Verificare la presenza di una presa di corrente nelle vicinanze.
2. Le distanze indicate con "a" ed "e" variano a seconda del modello di riscaldatore.
3. Aprire la confezione e verificare la presenza di tutti gli accessori di fissaggio; è buona norma conservare la scatola del prodotto per riporlo fuori stagione.

Models	a(mm)	b(mm)	e(mm)	f(mm)
RA-600-1	410	93	140	495
RA-900-1	550	93	280	495
RA-1200-1	690	93	420	495
RA-1500-1	830	93	560	495
RA-1800-1	970	93	700	495
RA-2000-1	970	93	700	495

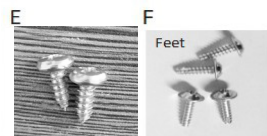
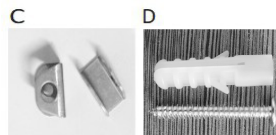
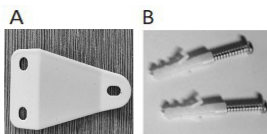
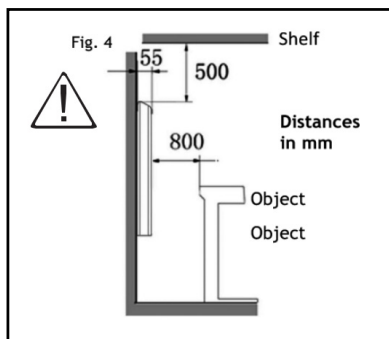
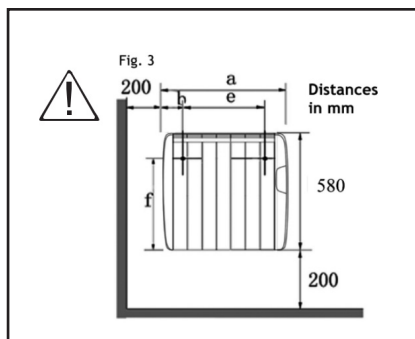

## ASSEMBLAGGIO

1. Rispettando le misure di sicurezza precedentemente indicate, fare due segni sulla parete secondo la misura "e" indicata nella Tabella 1 e a un'altezza di 695 mm dal pavimento (non dal battiscopa).

2. Nell'area segnata praticare due fori di 10 mm di diametro, con una profondità minima di 60 mm.

3. Inserire i due tasselli (D) nei due fori e fissare i due ganci (C) con le due viti (D). (Figura 6 e 7).

4. Avvitare le due staffe di supporto (A) (o una staffa di supporto, a seconda del modello) alla parte posteriore del riscaldatore con le quattro viti (E) (o due viti, a seconda del modello).

Nota: le due staffe (A) sono avvitate ai fori situati sulla parte posteriore inferiore del riscaldatore, a entrambe le estremità. (Figura 8). Appendere il riscaldatore ai due ganci (C) sulla parete. Assicurarsi che il riscaldatore sia fissato correttamente su entrambi i ganci. (Figura 9).

5. Una volta appeso il riscaldatore, fare due segni sulla parete dove verranno fissate le due staffe (A) per garantire il fissaggio del riscaldatore alla parete. (Figura 10).

6. Rimuovere il riscaldatore e praticare due fori di 4 mm di diametro, con una profondità minima di 25 mm in corrispondenza dei due segni sulla parete.

7. Inserire i due tasselli e fissarli con le due viti (B) per fissare completamente il riscaldatore alla parete. (Figura 11)

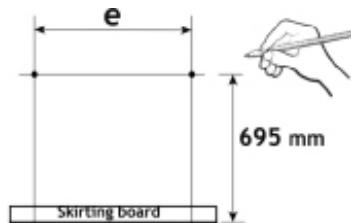

Fig. 5

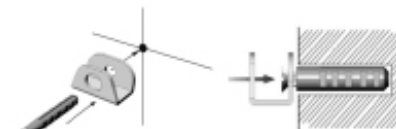

Fig. 6

Fig. 7

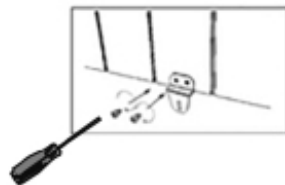

Fig. 8

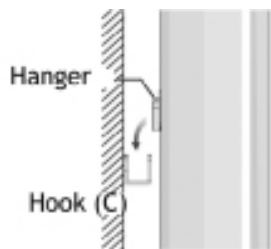

Fig. 9

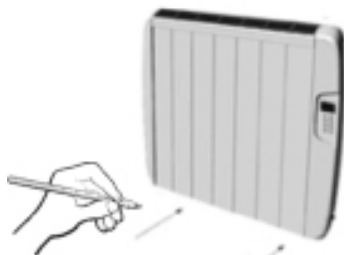

Fig. 10

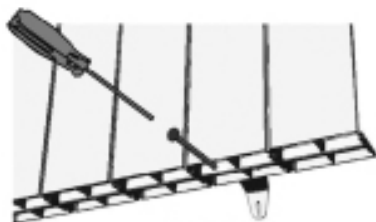

Fig. 11

## INSTALLAZIONE DEI PIEDINI

1. Avvitare i due piedini alla parte posteriore inferiore del riscaldatore con le quattro viti in dotazione (F), 2 viti per ogni piedino. (Figura 12).

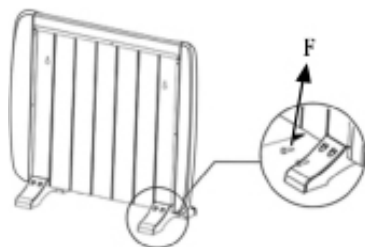

Fig. 12

## UTILIZZO DELL'ARTICOLO

1 Posizionare il riscaldatore su una superficie piana e stabile

2 Collegare la spina a una qualsiasi fonte di corrente alternata a 220-240V, 50Hz, quindi accendere l'interruttore laterale, si sentirà il suono "Di"

3 Accendere il riscaldatore premendo il pulsante di accensione " ", il LED visualizzerà la temperatura ambiente, quindi utilizzare il comando a sfioramento o il telecomando per impostare la potenza, la temperatura e l'ora.

4 Se l'apparecchio non viene utilizzato per molto tempo, spegnerlo con l'interruttore di alimentazione e scollegarlo

5 Attenzione! Non coprire il prodotto! Il convettore non deve essere collocato sotto la doccia o in piscina.

## FUNZIONAMENTO A SFIORAMENTO E CON TELECOMANDO

Funzionamento del telecomando

Inserire la spina in una presa di corrente adeguata.

I tasti del touch screen situati sul prodotto corrispondono alle funzioni del telecomando:

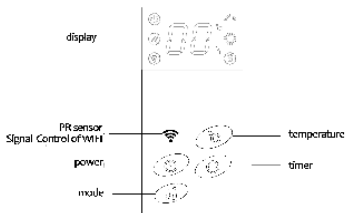

## Alimentazione

Quando il prodotto è acceso, premere "power", . la parte superiore del display mostra la temperatura.

## Modalità

Premere il pulsante , il prodotto inizierà a riscaldarsi.

## Temperatura

Premere il pulsante della temperatura, la temperatura può essere impostata da 5°C a 40°C.

La temperatura interna viene visualizzata a ogni avvio dell'apparecchio e la temperatura può essere impostata quando l'apparecchio è in standby o in stato di riscaldamento. Quando la temperatura ambiente raggiunge il valore impostato, il riscaldamento dell'apparecchio rimane attivo. Quando la temperatura ambiente supera di 2 gradi la temperatura impostata, il dispositivo smette di funzionare. Quando la temperatura ambiente è inferiore di 2 gradi rispetto alla temperatura impostata, il dispositivo inizia a riscaldare.

## Timer

Il pulsante del timer può essere impostato per avviare o arrestare l'apparecchio all'ora desiderata, con un intervallo di tempo compreso tra 1 ora e 24 ore.

## Blocco bambini

Premendo il pulsante di blocco bambini da 1 a 3 secondi, il riscaldatore viene bloccato e può essere acceso.

Dopo aver premuto nuovamente il pulsante di blocco bambini da 1 a 3 secondi, il riscaldatore viene sbloccato. In assenza di telecomando, è possibile premere a lungo il pulsante di riscaldamento da 1 a 3 secondi per bloccare o sbloccare lo schermo.

## Suono di funzionamento

L'apparecchio emette un segnale acustico ad ogni impostazione di funzionamento.



1. Prima di pulire l'apparecchio, attendere che si raffreddi e spegnere
2. Non utilizzare abrasivi e solventi. Non utilizzare abrasivi e solventi. Pulire il prodotto con un panno morbido e umido
3. È necessario rimuovere regolarmente la polvere dalla superficie . È necessario rimuovere regolarmente la polvere dalla superficie
4. Lavare l'apparecchio e metterlo in acqua. È vietato lavare il prodotto e metterlo in acqua!
5. Se non si utilizza il riscaldatore per molto tempo, pulirlo e riporlo in una scatola colorata.
6. Il prodotto deve essere collocato in un luogo asciutto e ventilato. L'apparecchio deve essere collocato in una stanza asciutta e ventilata. Evitare l'umidità elevata e l'impatto meccanico sull'articolo.

Attenzione: non lasciare mai il riscaldatore incustodito!

Details	RA-600-1	RA-900-1	RA-1200-1	RA-1500-1	RA-1800-1	RA-2000-1
Voltage	220-240V	220-240V	220-240V	220-240V	220-240V	220-240V
Frequency	50Hz	50Hz	50Hz	50HZ	50HZ	50HZ
Power	600W	900W	1200W	1500W	1800W	2000W

L'importatore si riserva il diritto di apportare modifiche all'aspetto e alla completezza dell'articolo senza preavviso al cliente.

L'articolo è destinato esclusivamente all'uso domestico.

Attenzione! Il produttore non si assume alcuna responsabilità per eventuali danni causati direttamente o indirettamente dalla mancata osservanza del presente manuale di istruzioni, delle norme generali di sicurezza o da interferenze nella costruzione del prodotto

Questo marchio indica che questo prodotto non deve essere smaltito con altri rifiuti domestici in tutta l'UE. Per evitare possibili danni all'ambiente o alla salute umana dovuti a uno smaltimento incontrollato dei rifiuti, riciclarlo in modo responsabile per promuovere il riutilizzo sostenibile delle risorse materiali. Per restituire il dispositivo usato, utilizzare i sistemi di restituzione e raccolta o contattare il rivenditore presso il quale è stato acquistato il prodotto. Il prodotto potrà essere





1. Utilizzare il telefono per scansionare il codice QR qui sotto o cercare "Tuya Smart" in Application on market per scaricare e installare l'App.
2. Selezionare il codice del proprio Paese, inserire il numero di cellulare e toccare "Get" per ricevere un messaggio contenente il codice di verifica.
3. Inserire il codice di verifica nel messaggio e toccare "Login" per accedere all'App.
4. Accedere all'App, toccare "add device" (aggiungi dispositivo) in basso, come mostrato nell'im-

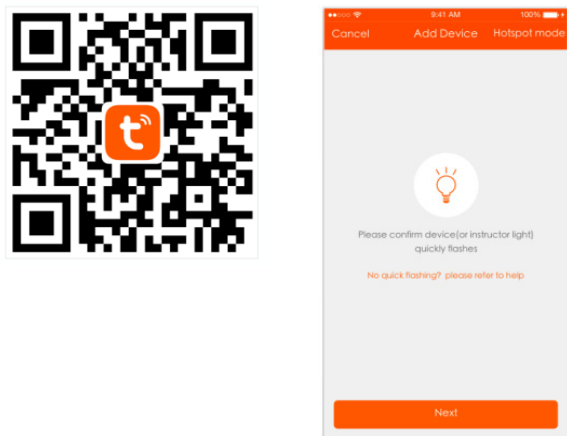

Pic 1

5. Esistono due metodi di connessione per l'App (modalità hotspot e modalità di connessione rapida). La modalità di connessione rapida è quella predefinita. Gli utenti possono toccare l'angolo in alto a destra per cambiare il metodo di connessione in modalità hotspot.

a. Per la modalità di connessione rapida, assicurarsi che la luce istruttoria del dispositivo lampeggi rapidamente

b. Per la modalità hotspot, assicurarsi che la luce istruttoria del dispositivo lampeggi lentamente

c. Se la luce non lampeggia come descritto sopra, premere a lungo il pulsante di ripristino del dispositivo per 3-5 secondi o più finché non lampeggia correttamente, come mostrato nell'immagine seguente,

Selezionare il Wi-Fi, inserire la password e toccare "Next" (Avanti), come mostrato nell'immagine 2 qui sotto,

Per la modalità di connessione rapida, l'interfaccia dell'App passa attraverso le modifiche durante il processo di configurazione della rete, come mostrato nell'immagine 3, L'immagine 4 mos-

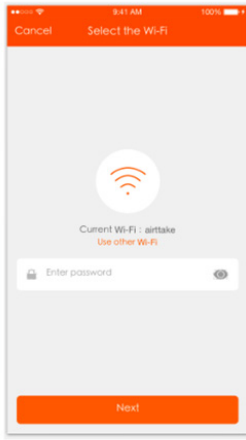

**Pic 2**

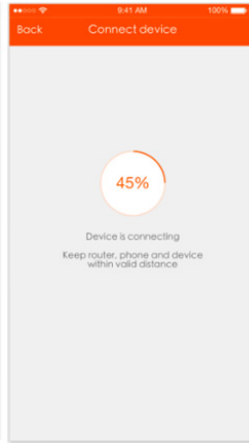

**Pic 3**

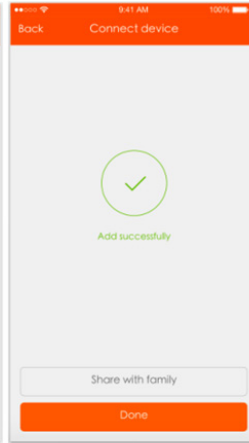

**Pic 4**

7. Dopo che il dispositivo è stato collegato correttamente, toccare "Dispositivi" in basso. Il nome del dispositivo

viene visualizzato nell'elenco della figura 5. Toccare per accedere al pannello di controllo della presa intelligente.

Osservazioni:

Quando il dispositivo è online, ci sarà un punto verde davanti all'icona del dispositivo;

Quando il dispositivo è offline, il punto sarà grigio;

Se il dispositivo è condiviso da altri, ci sarà un doppio loop.



**Pic 5**

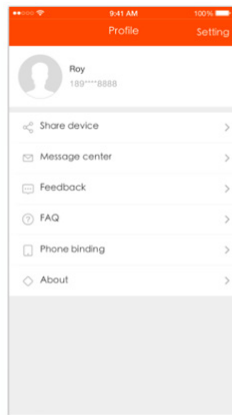

**Pic 6**

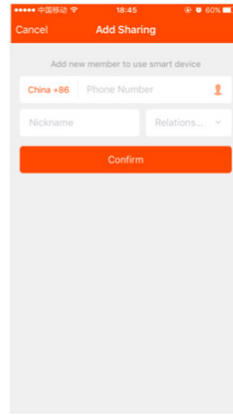

**Pic 7**

8. "Il mio profilo" è il luogo in cui gli utenti possono gestire le informazioni personali. Le informazioni principali sono le seguenti

vedi figura 6:

- a. Informazioni personali: incluso il nome dell'account e il numero di cellulare
- b. Informazioni sui dispositivi condivisi
- c. Centro messaggi
- d. Inserimento di feedback
- e. F.A.Q
- f. Legame con il telefono: se si accede con l'account del social network, è possibile legare il numero di telefono all'account
- g. Informazioni su

Aggiungi condivisione: Come mostrato nell'immagine, gli utenti possono digitare il numero di cellulare di un nuovo membro e condividere il dispositivo con lui. Il nuovo utente può controllare il dispositivo con il proprio account, vedi figura 7.



DE

# EINFÜHRUNG

## Allgemeine Informationen

Bitte lesen Sie die gesamte Bedienungsanleitung vor der Verwendung des Produkts durch und bewahren Sie sie anschließend zum Nachschlagen auf. Irrtümer in Text und Bild sowie notwendige Änderungen der technischen Daten behalten wir uns vor. Wenn Sie Fragen zu technischen Problemen haben, wenden Sie sich bitte an unseren Kundendienst unter

## Sicherheitshinweise

Allgemeine Sicherheitshinweise für Heizgeräte:

Warnung: Lesen Sie alle Anweisungen. Die Nichtbeachtung der folgenden Anweisungen kann zu elektrischen Schlägen, Bränden oder schweren Verletzungen führen.

**SPEICHERN SIE DIESE ANWEISUNGEN.**



### **WARNHINWEIS ZUM INHALT:**

**DIE BESCHREIBUNG UND FARBE DES IN DIESEM KASTEN ENTHALTENEN GEGENSTANDS KANN VON DER ABBILDUNG DIESER VERPACKUNG ABWEICHEN**

**DIESES GERÄT DARF VON KINDERN UNTER 8 JAHREN ODER VON PERSONEN MIT BESCHÄDIGUNGEN OHNE ANWEISUNG ODER BEAUFSICHTIGUNG DURCH EINE ERWACHSENE PERSON NICHT VERWENDET WERDEN.**



## ALLGEMEINE SICHERHEITSHINWEISE

- Ziehen Sie den Stecker aus der Steckdose, um das Heizgerät auszuschalten. Ziehen Sie NICHT am Kabel.
- Lassen Sie das Netzkabel nicht in Kontakt mit dem Heizgerät, wenn es eingeschaltet ist.
- Stellen Sie sicher, dass das Heizgerät während des Betriebs von brennbaren Materialien wie Vorhängen, Teppichen, Möbeln usw. ferngehalten wird.



- **DECKEN SIE DAS HEIZGERÄT NICHT AB. DAS HEIZGERÄT NICHT ZUM TROCKNEN VON WÄSCHE VERWENDEN.**

- Wenn der Ofen abgedeckt ist, besteht ernsthafte Überhitzungsgefahr.



- **GEFAHR:** Wenn das Netzkabel beschädigt ist, muss es vom Hersteller oder seinem Kundendienst durch qualifiziertes Personal ersetzt werden, um gefährliche Situationen zu vermeiden.

- Wenn das Heizgerät in einem Badezimmer installiert werden soll, muss es von einem qualifizierten Elektriker im Volumen 3 installiert werden (Abbildung 2, Seite 6).
- Das Heizgerät darf nicht unter oder vor einer Steckdose angebracht werden.
- Bei der Entsorgung des Heizgeräts müssen alle Anforderungen der geltenden Gesetzgebung für Abfallverarbeitung und Recycling beachtet werden.
- Die Installation muss gemäß den geltenden Vorschriften für elektrische Anlagen erfolgen.
- Dieses Heizgerät muss über einen Erdungsanschluss verfügen.
- Das Heizgerät muss so installiert werden, dass der Netzstecker jederzeit zugänglich ist.
- Dieses Heizgerät kann nicht unter Putz in einer Wand montiert werden. Halten Sie stets die Sicherheitsabstände ein (Abbildungen 3 und 4).
- Ein Verriegelungssystem verhindert, dass Kinder mit der Programmierung des Heizgeräts spielen.
- Dieses Heizgerät ist nicht dafür bestimmt, von Kindern oder körperlich, geistig oder sensorisch behinderten Personen mit geringer Erfahrung oder geringen Kenntnissen bedient zu werden, es sei denn, sie werden von einer für ihre Sicherheit verantwortlichen Person beaufsichtigt und sind im Besitz der entsprechenden Gebrauchsanweisung. Kinder müssen beaufsichtigt werden, um sicherzustellen, dass sie nicht mit dem Heizgerät spielen.
- Kinder unter 3 Jahren müssen vom Heizgerät ferngehalten werden, es sei denn, sie werden ständig beaufsichtigt.
- Kinder unter 3 Jahren sollten ferngehalten werden, es sei denn, sie werden ständig beaufsichtigt. Kinder im Alter von 3 bis unter 8 Jahren dürfen das Gerät nur dann ein- und ausschalten, wenn es in der vorgesehenen normalen Betriebsposition aufgestellt oder installiert wurde und sie beaufsichtigt oder in die sichere Verwendung des Geräts eingewiesen wurden und die damit verbundenen Gefahren verstehen. Kinder ab 3 Jahren und unter 8 Jahren dürfen das Gerät nicht einstecken, regulieren und reinigen oder Wartungsarbeiten durchführen.
- Dieses Gerät kann von Kindern ab 8 Jahren und von Personen mit körperlichen, sensorischen oder geistigen Behinderungen oder ohne Erfahrung oder Kenntnisse verwendet werden, sofern sie ordnungsgemäß geschult wurden und von einer Person beaufsichtigt werden, die die Gefahren versteht. Die vom Benutzer vorzunehmenden Reinigungs- und Wartungsarbeiten dürfen nicht von Kindern durchgeführt werden. Kinder sollten nicht mit dem Gerät spielen.
- **VORSICHT:** Bestimmte Teile dieses Heizgeräts können während des Betriebs sehr heiß werden und Verbrennungen verursachen. Besondere Vorsicht ist geboten, wenn Kinder und andere gefährdete Personen anwesend sind.
- **VORSICHT:** Bewahren Sie Taschen und anderes Zubehör außerhalb der Reichweite von Kindern auf.
- Berühren Sie während des Betriebs nicht die Außenseite des Heizgeräts.
- Es ist ganz normal, dass Sie einen Geruch von "etwas Neuem" wahrnehmen, wenn Sie das



DE

Aufgrund des Konvektionseffekts dieses Heizgeräts und anderer externer Faktoren kann es in der Nähe des Heizgeräts zu einer Verfärbung von Metall- und anderen Oberflächen kommen. Dies kann zu Verfärbungen von Metall- und Kunststoffoberflächen führen.

- Temperaturschwankungen können Knister- oder Heizungsgeräusche verursachen. Dies ist kein Anzeichen für einen Defekt.
- Die Garantie für das Heizgerät deckt keine Schäden ab, die durch Nichtbeachtung dieser Anweisungen verursacht werden.

## EINBAU UND MONTAGE

- Dieser Heizlüfter kann auf Füßen (mitgeliefert) oder an der Wand montiert werden (Befestigungsmaterial wird mitgeliefert).
- Der Heizlüfter darf niemals unter einer Steckdose installiert werden.
- Der Heizlüfter darf niemals an einer Stelle installiert werden, an der die Schalter und anderen Bedienelemente von einer Person in der Badewanne oder Dusche erreicht werden können.
- Der Heizlüfter funktioniert durch natürliche Luftkonvektion. Um eine korrekte Leistung und eine gleichmäßige Wärmeverteilung zu erreichen, muss der untere Teil des Ofens bei der Wandmontage einen Mindestabstand von 20 cm vom Boden, von den Seiten und von einem oberen Regal sowie einen Mindestabstand von 20 cm von Wänden oder Gegenständen (Möbel, Vorhänge usw.) haben.



Ein qualifizierter Elektriker kann Ihr Heizgerät in Raum 3 im Badezimmer installieren (Abbildung 2).

Es darf nicht von der Badewanne oder Dusche aus erreichbar sein.

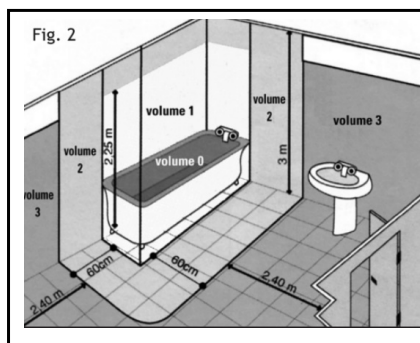
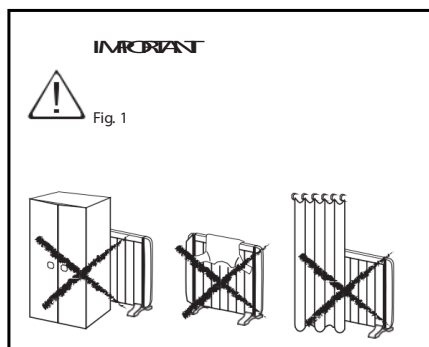

# WANDINSTALLATION:

1. Wählen Sie eine geeignete Stelle an der Wand, die fest und eben sein sollte. Vergewissern Sie sich, dass sich eine Steckdose in der Nähe befindet.
2. Die mit "a" und "e" gekennzeichneten Abstände variieren je nach Heizkörpermodell.
3. Öffnen Sie den Verpackungskarton und überprüfen Sie, ob das gesamte Befestigungszubehör vorhanden ist; es empfiehlt sich, den Produktkarton zur Aufbewahrung außerhalb der Saison aufzubewahren.

Models	a(mm)	b(mm)	e(mm)	f(mm)
RA-600-1	410	93	140	495
RA-900-1	550	93	280	495
RA-1200-1	690	93	420	495
RA-1500-1	830	93	560	495
RA-1800-1	970	93	700	495
RA-2000-1	970	93	700	495

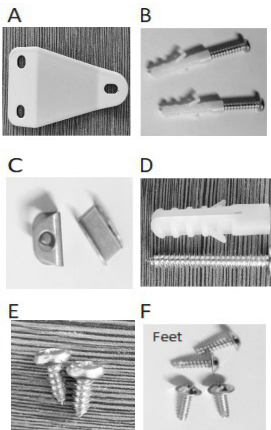
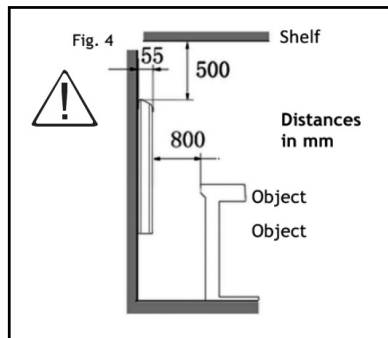
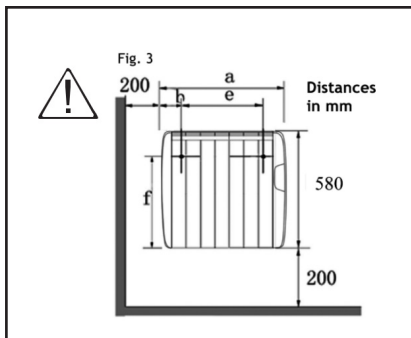



1. Machen Sie unter Beachtung der zuvor angegebenen Sicherheitsmaße zwei Markierungen an der Wand entsprechend dem in Tabelle 1 angegebenen Maß "e" und in einer Höhe von 695 mm vom Boden (nicht von der Fußleiste).

2. Bohren Sie an der markierten Stelle zwei Löcher mit 10 mm Durchmesser und einer Mindesttiefe von 60 mm.

3. Schieben Sie die beiden Dübel (D) in die beiden Löcher und befestigen Sie die beiden Haken (C) mit den beiden Schrauben (D). (Abbildung 6 und 7).

4. Schrauben Sie die beiden Haltebügel (A) (oder einen Haltebügel, je nach Modell) mit den vier Schrauben (E) (oder zwei Schrauben, je nach Modell) an den hinteren Teil des Heizgeräts.

Hinweis: Die beiden Haltebügel (A) werden an den Löchern am unteren hinteren Teil des Heizgeräts an beiden Enden angeschraubt. (Abbildung 8). Hängen Sie das Heizgerät an den beiden Haken (C) an der Wand auf. Achten Sie darauf, dass das Heizgerät an beiden Haken richtig befestigt ist. (Abbildung 9).

5. Wenn das Heizgerät aufgehängt ist, machen Sie zwei Markierungen an der Wand, wo die beiden Halterungen (A) befestigt werden, um sicherzustellen, dass das Heizgerät an der Wand befestigt ist. (Abbildung 10).

6. Entfernen Sie das Heizgerät und bohren Sie zwei Löcher mit einem Durchmesser von 4 mm und einer Mindesttiefe von 25 mm an den beiden Markierungen an der Wand.

7. Setzen Sie die beiden Dübel ein und befestigen Sie sie mit den beiden Schrauben (B), um das Heizgerät vollständig an der Wand zu befestigen. (Abbildung 11)

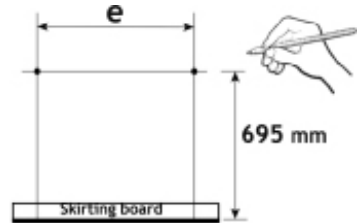

Fig. 5

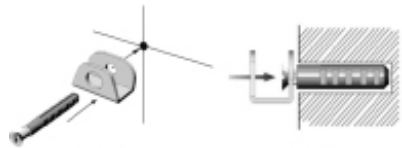

Fig. 6

Fig. 7

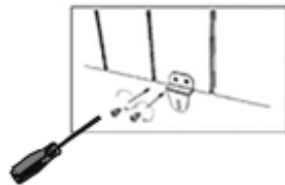

Fig. 8

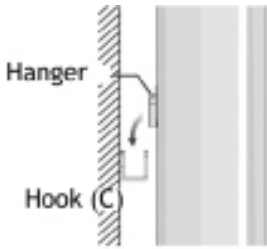

Fig. 9

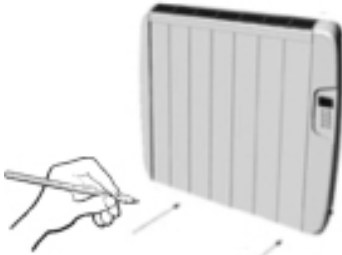

Fig. 10

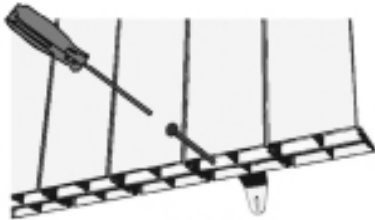

Fig. 11

## DIE MONTAGE DER FÜSSE

1. Schrauben Sie die beiden Füße mit den vier mitgelieferten Schrauben (F) an den unteren hinteren Teil des Heizgeräts, 2 Schrauben pro Fuß. (Abbildung 12).

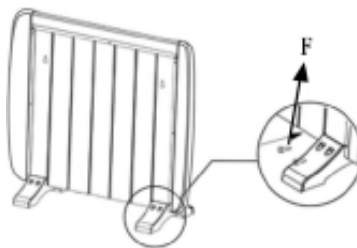

Fig. 12

## VERWENDUNG DES ARTIKELS

1 Stellen Sie das Heizgerät auf eine ebene, stabile Fläche

2 Schließen Sie das Gerät an eine 220-240V, 50Hz, Wechselstromquelle an, schalten Sie dann den Schalter an der Seite ein, Sie werden den Ton "Di" hören

3 Schalten Sie das Heizgerät ein, indem Sie den Netzschalter " " drücken, die LED zeigt die Raumtemperatur an, dann verwenden Sie bitte die Berührungssteuerung oder die Fernbedienung, um die Leistung, Temperatur und Zeit einzustellen.

4 Wenn das Gerät längere Zeit nicht benutzt wird - schalten Sie es mit dem Netzschalter aus und ziehen Sie den Stecker aus

5 Achtung! Decken Sie das Gerät nicht ab! Der Konvektor sollte nicht unter der Dusche oder im Schwimmbad aufgestellt werden.

## TOUCH-BEDIENUNG UND BEDIENUNG PER FERNBEDIENUNG

Bedienung für Touch Control

Stecken Sie den Stecker in eine geeignete Steckdose.

Die Tasten des Touchscreens auf dem Gerät entsprechen den Funktionen der Fernbedienung:

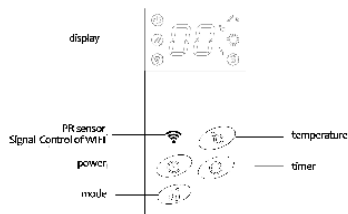



## Power

Wenn das Gerät eingeschaltet ist, drücken Sie die Taste "Power". Im oberen Teil des Displays wird die Temperatur angezeigt.

## Modus

Drücken Sie die Taste , das Gerät beginnt zu heizen.

## Temperatur

Drücken Sie die Temperaturtaste , die Temperatur kann von 5°C bis 40°C eingestellt werden.

Die Raumtemperatur wird bei jedem Einschalten des Geräts angezeigt, und die Temperatur kann eingestellt werden, wenn sich das Gerät im Standby- oder Heizzustand befindet. Wenn die Raumtemperatur den eingestellten Wert erreicht, bleibt die Heizung des Geräts wirksam. Wenn die Raumtemperatur 2 Grad über der eingestellten Temperatur liegt, schaltet das Gerät ab. Wenn die Raumtemperatur 2 Grad unter der eingestellten Temperatur liegt, beginnt das Gerät zu heizen.

## Timer

Die Timer-Taste kann so eingestellt werden, dass das Gerät zum gewünschten Zeitpunkt mit einem Zeitintervall zwischen 1 Stunde und 24 Stunden startet oder stoppt.

## Kindersicherung

Wenn Sie die Kindersicherungstaste 1 bis 3 Sekunden lang drücken, wird das Heizgerät gesperrt und kann eingeschaltet werden.

Wenn Sie die Kindersicherungstaste erneut 1 bis 3 Sekunden lang drücken, wird das Heizgerät entsperrt. Wenn keine Fernbedienung vorhanden ist, können Sie die Heiztaste 1 bis 3 Sekunden lang drücken, um den Bildschirm zu sperren oder zu entsperren.

## Betriebston

Das Gerät gibt bei jeder Betriebseinstellung einen Piepton ab.

1. Warten Sie vor der Reinigung des Geräts, bis es abgekühlt ist, und ziehen Sie den Stecker aus der Steckdose
2. Verwenden Sie keine Scheuermittel und Lösungsmittel. Wischen Sie das Produkt mit einem weichen, feuchten Tuch ab
3. Es ist notwendig, die Oberfläche regelmäßig von Staub zu befreien
4. Waschen Sie das Gerät nicht und legen Sie es nicht ins Wasser!
5. Wenn Sie das Gerät für längere Zeit nicht benutzen, wischen Sie die Oberfläche ab und legen Sie es in eine Farbbox.
6. Das Gerät sollte in einem trockenen, belüfteten Raum aufgestellt werden. Vermeiden Sie hohe Luftfeuchtigkeit und mechanische Einwirkungen auf das Gerät

Achtung: Lassen Sie das Gerät niemals unbeaufsichtigt!

Details	RA-600-1	RA-900-1	RA-1200-1	RA-1500-1	RA-1800-1	RA-2000-1
Voltage	220-240V	220-240V	220-240V	220-240V	220-240V	220-240V
Frequency	50Hz	50Hz	50Hz	50HZ	50HZ	50HZ
Power	600W	900W	1200W	1500W	1800W	2000W

Der Importeur behält sich das Recht vor, Änderungen in Bezug auf Aussehen und Vollständigkeit des Artikels ohne vorherige Benachrichtigung des Kunden vorzunehmen.

Der Artikel ist nur für den Hausgebrauch bestimmt.

Achtung! Der Hersteller übernimmt keine Haftung für Schäden, die direkt oder indirekt durch Nichtbeachtung dieser Gebrauchsanweisung, der allgemeinen Sicherheitsvorschriften oder durch Eingriffe in die Konstruktion des Produkts verursacht werden

Diese Kennzeichnung weist darauf hin, dass dieses Produkt in der gesamten EU nicht zusammen mit anderen Haushaltsabfällen entsorgt werden darf. Um mögliche Schäden für die Umwelt oder die menschliche Gesundheit durch unkontrollierte Abfallentsorgung zu vermeiden, recyceln Sie es verantwortungsbewusst, um die nachhaltige Wiederverwendung von Materialressourcen zu fördern. Um Ihr Altgerät zurückzugeben, nutzen Sie bitte die Rückgabe- und Sammelsysteme



1. Scannen Sie mit Ihrem Telefon den unten stehenden QR-Code oder suchen Sie unter Application on market nach "Tuya Smart", um die App herunterzuladen und zu installieren.
2. Wählen Sie Ihren Ländercode aus, geben Sie Ihre Handynummer ein und tippen Sie auf "Get", um eine Nachricht mit dem Verifizierungscode zu erhalten.
3. Geben Sie den Verifizierungscode in der Nachricht ein und tippen Sie auf "Login", um sich in der App anzumelden.
4. Gehen Sie zur App und tippen Sie unten auf "Gerät hinzufügen", wie in Abbildung 1 dargestellt

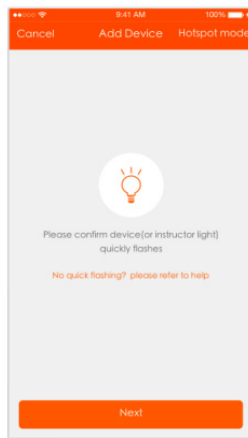

**Pic 1**

5. Es gibt zwei Verbindungsmethoden für die App (Hotspot-Modus und Schnellverbindungsmodus). Der Schnellverbindungsmodus ist der Standardmodus. Benutzer können auf die obere rechte Ecke tippen, um die Verbindungsmethode auf den Hotspot-Modus umzuschalten.
  - a. Für den Schnellverbindungsmodus vergewissern Sie sich bitte, dass die Ausbilderleuchte des Geräts schnell blinkt
  - b. Für den Hotspot-Modus vergewissern Sie sich bitte, dass die Ausbilderleuchte des Geräts langsam blinkt
  - c. Wenn das Licht nicht wie oben beschrieben blinkt, drücken Sie bitte 3 bis 5 Sekunden oder länger auf die Reset-Taste des Geräts, bis es richtig blinkt, wie in der Abbildung unten gezeigt. Wählen Sie das Wi-Fi, geben Sie das Passwort ein und tippen Sie auf "Weiter", wie in Abbildung 2 unten gezeigt.

Im Schnellverbindungsmodus durchläuft die App-Schnittstelle die Änderungen während der Netzwerkkonfiguration, wie in Abbildung 3 gezeigt.

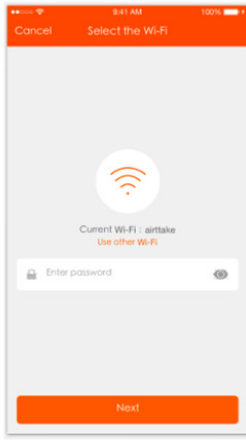

Pic 2

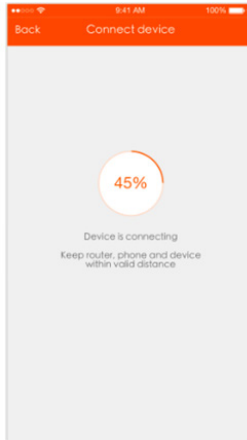

Pic 3

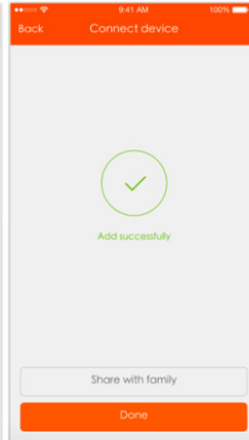

Pic 4

7. Nachdem das Gerät erfolgreich verbunden wurde, tippen Sie unten auf "Geräte". Der Name des Geräts

wird in der Liste in Abbildung 5 angezeigt. Tippen Sie darauf, um das Bedienfeld der intelligenten Steckdose aufzurufen.

Anmerkungen:

Wenn das Gerät online ist, erscheint ein grüner Punkt vor dem Gerätesymbol;

Wenn das Gerät offline ist, ist der Punkt grau;

Wenn das Gerät von anderen geteilt wird, erscheint eine Doppelschleife.

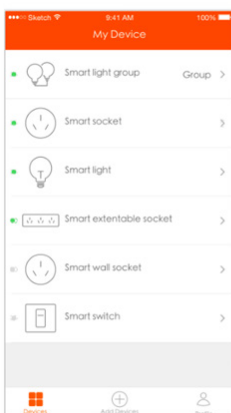

Pic 5

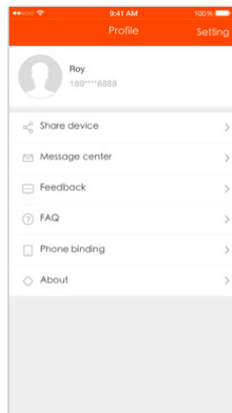

Pic 6

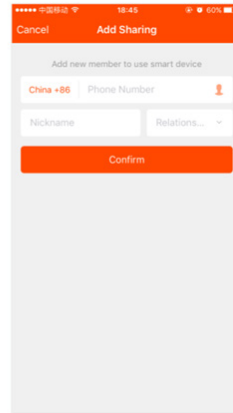

Pic 7



DE

3. "Mein Profil" ist der Bereich, in dem die Benutzer persönliche Informationen verwalten können.

Die wichtigsten Informationen sind wie folgt

siehe Abbildung 6:

- a. Persönliche Informationen: einschließlich Kontoname und Handynummer
- b. Informationen über gemeinsam genutzte Geräte
- c. Nachrichtenzentrale
- d. Eintrag zum Einreichen von Feedback
- e. F.A.Q
- f. Telefonbindung: Wenn Sie sich mit einem sozialen Netzwerkkonto anmelden, können Sie Ihre Telefonnummer mit Ihrem Konto verbinden
- g. Über

Freigabe hinzufügen: Wie auf dem Bild zu sehen ist, können Benutzer die Handynummer eines neuen Mitglieds eingeben und das Gerät mit ihm teilen. Das neue Mitglied kann das Gerät über sein eigenes Konto steuern, siehe Abbildung 7.



## Informações gerais

Leia todo o manual de instruções antes de utilizar o produto e guarde-o para referência futura. Reservamo-nos o direito de corrigir eventuais erros no texto ou nas imagens e de efetuar as alterações necessárias aos dados técnicos. Se tiver alguma questão relacionada com problemas técnicos, contacte o nosso Serviço de Apoio ao Cliente através do número

## Instruções de segurança

Instruções gerais de segurança para aquecedores:

Aviso: Ler todas as instruções. O não cumprimento das instruções seguintes pode provocar choques eléctricos, incêndios ou ferimentos graves.

GUARDE ESTAS INSTRUÇÕES.



## ÍNDICE DE AVISOS:

**AS ESPECIFICAÇÕES E A COR DO ARTIGO CONTIDO NESTA CAIXA PODEM VARIAR DA IMAGEM QUE ILUSTRA A EMBALAGEM.**

**ESTE APARELHO NÃO DEVE SER UTILIZADO POR CRIANÇAS COM MENOS DE 8 ANOS DE IDADE OU POR PESSOAS COM DEFICIÊNCIA SEM INSTRUÇÃO OU SUPERVISÃO DE UM ADULTO.**



## INSTRUÇÕES GERAIS DE SEGURANÇA

- Retirar a ficha da tomada de alimentação eléctrica para desligar o aquecedor. NÃO puxe pelo cabo.
- Não deixe o cabo de alimentação em contacto com o aquecedor quando este estiver ligado.
- Durante o funcionamento, certifique-se de que o aquecedor é mantido afastado de ma-



- NÃO TAPAR O AQUECEDOR. NÃO UTILIZAR O AQUECEDOR PARA SECAR ROUPA.
- Se o aquecedor estiver coberto, existe um sério risco de sobreaquecimento.



- PERIGO: Se o cabo de alimentação estiver danificado, deve ser substituído pelo fabricante ou pelo seu serviço pós-venda, por pessoal devidamente qualificado, de modo a evitar situações de perigo.

- Se o aquecedor for instalado numa casa de banho, deve ser instalado por um electricista qualificado no volume 3 (Figura 2, página 6).
- O aquecedor não deve ser colocado debaixo ou em frente de uma tomada de corrente.
- Ao eliminar o aquecedor, devem ser seguidos todos os requisitos estabelecidos pela legislação em vigor para o processamento e reciclagem de resíduos.
- A instalação deve ser efectuada de acordo com a legislação eléctrica em vigor.
- Este aquecedor deve ter uma ligação à terra.
- O aquecedor deve ser instalado de modo a que a ficha de alimentação esteja sempre acessível.
- Este aquecedor não pode ser embutido numa parede. Respeitar sempre as distâncias de segurança (Figuras 3 e 4).
- Existe um sistema de bloqueio para evitar que as crianças brinquem com a programação do aquecedor.
- Este aquecedor não foi concebido para ser manuseado por crianças ou pessoas com deficiências físicas, mentais ou sensoriais, com pouca experiência ou conhecimentos, exceto sob a supervisão de uma pessoa responsável pela sua segurança e na posse das instruções de utilização correspondentes. As crianças devem ser vigiadas para garantir que não brincam com o aquecedor.
- As crianças com menos de 3 anos devem ser mantidas afastadas do aquecedor, exceto se estiverem sob supervisão constante.
- As crianças com menos de 3 anos devem ser mantidas afastadas, exceto se estiverem sob supervisão constante. As crianças com idade entre 3 anos e menos de 8 anos só devem ligar/desligar o aparelho se este tiver sido colocado ou instalado na sua posição normal de funcionamento e se tiverem recebido supervisão ou instruções sobre a utilização do aparelho de forma segura e compreenderem os perigos envolvidos. As crianças a partir dos 3 anos e com menos de 8 anos não devem ligar, regular e limpar o aparelho nem efetuar a manutenção pelo utilizador.
- Este aparelho pode ser utilizado por crianças a partir dos 8 anos e por pessoas com deficiências físicas, sensoriais ou mentais ou sem experiência ou conhecimentos, desde que tenham recebido formação adequada e sejam supervisionadas por alguém que compreenda os perigos. A limpeza e a manutenção a efetuar pelo utilizador não devem ser feitas por crianças. As crianças não devem brincar com o aparelho.
- PRECAUÇÃO: Certas partes deste aquecedor podem ficar muito quentes durante o funcionamento e provocar queimaduras. Deve ter-se especial cuidado quando estiverem presentes crianças e outras pessoas vulneráveis.
- PRECAUÇÃO: Mantenha os sacos e outros acessórios fora do alcance das crianças.
- Não toque no exterior do aquecedor durante o funcionamento.
- É normal sentir um cheiro a "algo novo" quando o aquecedor é ligado pela primeira vez. Deixe o seu aquecedor trabalhar numa área bem ventilada durante duas ou três horas.

- Devido ao efeito de convecção deste aquecedor, juntamente com outros factores externos, pode ocorrer a descoloração de metal e de outras superfícies, se estiverem próximas do aquecedor. Isto pode causar a descoloração de superfícies de metal e plástico.
- As flutuações de temperatura podem causar estalos ou ruídos no aquecedor. Isto não é uma indicação de avaria.
- A garantia do aquecedor não cobre quaisquer danos causados pelo incumprimento destas instruções.

## INSTALAÇÃO E MONTAGEM

- Este aquecedor pode ser instalado em pés (fornecidos) ou montado na parede (fixações fornecidas).
- O aquecedor nunca deve ser instalado por baixo de uma tomada de parede.
- O aquecedor nunca deve ser instalado numa posição em que os interruptores e outros controlos possam ser alcançados por alguém que esteja na banheira ou no chuveiro.
- O aquecedor funciona por convecção natural do ar. Para obter um desempenho correto e uma distribuição uniforme do calor, quando é instalado numa parede, a parte inferior do aquecedor deve estar a uma distância mínima de vinte centímetros do chão e a uma distância mínima de vinte centímetros dos lados e cinquenta centímetros de uma prateleira superior e também a uma distância mínima de vinte centímetros de qualquer parede ou objeto (móveis e cortinas, etc.).



Um electricista qualificado pode instalar o seu aquecedor no volume 3 da casa de banho (Figura 2).

Não deve ser possível alcançá-lo a partir da banheira ou do chuveiro.

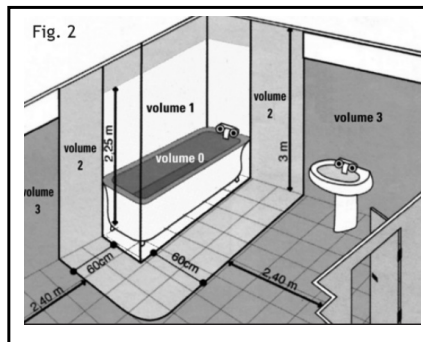
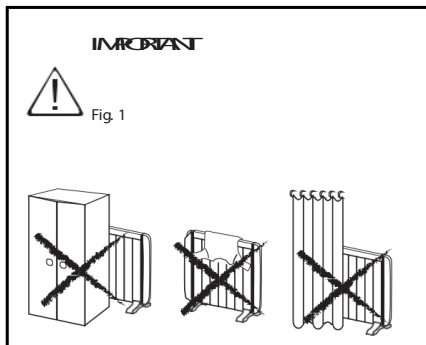

## INSTALAÇÃO NA PAREDE:

1. Selecionar um local adequado na parede, que deve ser firme e nivelado. Verificar se existe uma tomada eléctrica nas proximidades.
2. As distâncias marcadas, "a" e "e", variam consoante o modelo do aquecedor.
3. Abrir a caixa da embalagem e verificar se todos os acessórios de fixação estão presentes. É aconselhável guardar a caixa do produto para armazenamento fora de época.

Models	a(mm)	b(mm)	e(mm)	f(mm)
RA-600-1	410	93	140	495
RA-900-1	550	93	280	495
RA-1200-1	690	93	420	495
RA-1500-1	830	93	560	495
RA-1800-1	970	93	700	495
RA-2000-1	970	93	700	495

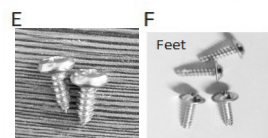
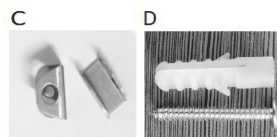
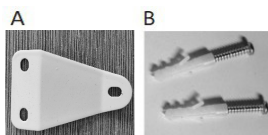
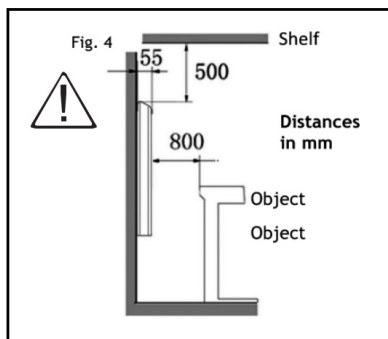
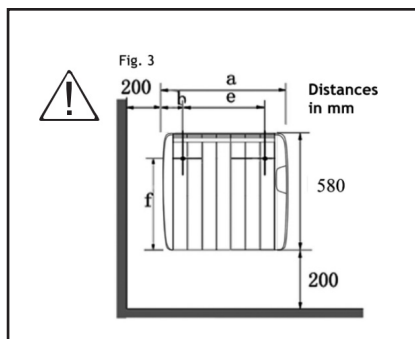

1. Respeitando as medidas de segurança indicadas anteriormente, faça duas marcas na parede, de acordo com a medida "e" indicada na Tabela 1 e a uma altura de 695 mm do chão (não do rodapé).

2. Na área marcada, faça dois furos de 10 mm de diâmetro, com uma profundidade mínima de 60 mm.

3. Introduza as duas buchas (D) nos dois furos e fixe os dois ganchos (C) com os dois parafusos (D). (Figura 6 e 7).

4. Aparafuse os dois suportes de apoio (A) (ou um suporte de apoio, consoante o modelo) à parte traseira do aquecedor com os quatro parafusos (E) (ou dois parafusos, consoante o modelo).

Nota: Os dois suportes (A) são aparafusados aos orifícios situados na parte traseira inferior do aquecedor, em ambas as extremidades. (Figura 8). Pendurar o aquecedor nos dois ganchos (C) na parede. Certifique-se de que o aquecedor está corretamente fixado em ambos os ganchos. (Figura 9).

5. Quando o aquecedor estiver pendurado no lugar, faça duas marcas na parede onde os dois suportes (A) serão fixados para garantir que o aquecedor está fixo à parede. (Figura 10).

6. Retire o aquecedor e faça dois furos de 4 mm de diâmetro, com uma profundidade mínima de 25 mm nas duas marcas na parede.

7. Introduza as duas buchas e fixe-as com os dois parafusos (B) para fixar completamente o aquecedor à parede. (Figura 11)

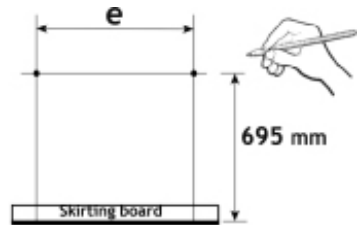

Fig. 5

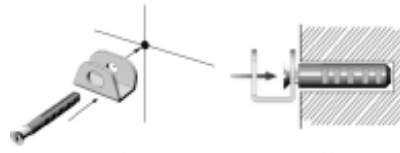

Fig. 6

Fig. 7

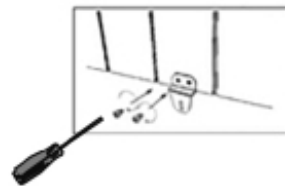

Fig. 8

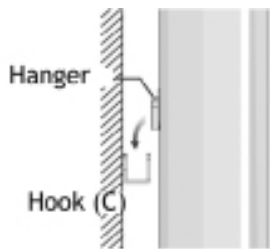

Fig. 9

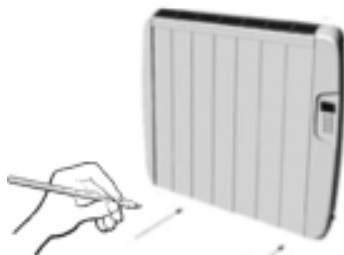

Fig. 10

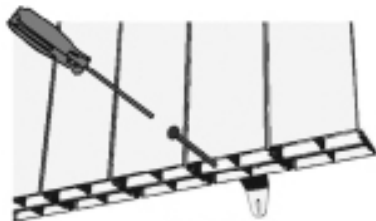

Fig. 11

## INSTALAÇÃO DOS PÉS:

1. Aparafusar os dois pés à parte traseira inferior do aquecedor com os quatro parafusos fornecidos (F), 2 parafusos por pé. (Figura 12).

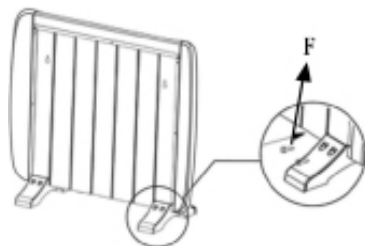

Fig. 12

## UTILIZAÇÃO DO ARTIGO

1 Colocar o aquecedor numa superfície plana e estável

2 Ligar a qualquer fonte de 220-240V, 50Hz, AC, depois ligar o interruptor ao lado, ouvirá o som de "Di"

3 Ligar o aquecedor premindo o botão de alimentação " ", o LED apresentará a temperatura ambiente, depois utilizar o controlo tátil ou o controlo remoto para definir a potência, a temperatura e a hora.

4 Se o aparelho não for utilizado durante muito tempo - desligá-lo com o interruptor de alimentação e retirar a ficha da tomada

5 Atenção! Não cobrir o produto! O convetor não deve ser colocado debaixo do chuveiro ou na piscina

## CONTROLO TÁCTIL E FUNCIONAMENTO POR CONTROLO REMOTO

Funcionamento do controlo tátil

Insira a ficha numa tomada eléctrica adequada.

Os botões do ecrã tátil localizados no produto correspondem às funções do controlo remoto:

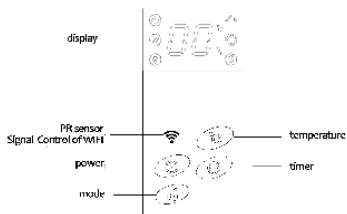



## Alimentação

Quando o produto está ligado, prima "power", . a parte superior do visor apresenta a temperatura.

## Modo

Premir o botão , o produto começará a aquecer.

## Temperatura

Prima o botão de temperatura , a temperatura pode ser definida de 5°C a 40°C.

A temperatura interior é apresentada sempre que o dispositivo é iniciado e a temperatura pode ser definida quando o dispositivo está em estado de espera ou aquecido. Quando a temperatura ambiente atinge o valor definido, o aquecimento do equipamento permanece efetivo. Quando a temperatura ambiente é 2 graus superior à temperatura definida, o aparelho pára de funcionar. Quando a temperatura ambiente é 2 graus mais baixa do que a temperatura definida, o aparelho começa a aquecer

## Temporizador

O botão do temporizador pode ser programado para iniciar ou parar o aparelho à hora desejada, com um intervalo de tempo entre 1 hora e 24 horas.

## Bloqueio para crianças

Premir o botão de bloqueio para crianças durante 1 a 3 segundos, o aquecedor é bloqueado e pode ser ligado.

Depois de premir novamente o botão de bloqueio para crianças durante 1 a 3 segundos, o aquecedor é desbloqueado. Quando não houver controlo remoto, pode premir o botão de aquecimento durante 1 a 3 segundos durante muito tempo para bloquear ou desbloquear o

## Som de funcionamento

O aparelho emite um sinal sonoro aquando de cada definição de funcionamento.



PT

## LIMPEZA

1. Antes de limpar o aparelho, aguarde que arrefeça e desligue a ficha
2. Não utilizar abrasivos e solventes. Limpar o produto com um pano macio e húmido
3. É necessário remover regularmente o pó da superfície
4. É proibido lavar o produto e colocá-lo na água!
5. Se não for utilizar o aquecedor durante muito tempo, limpe a sua superfície e coloque-o numa caixa de cor.
6. O aparelho deve ser colocado numa sala seca e ventilada. Evitar a humidade elevada e o impacto mecânico no artigo

ATTENTION: NEVER LEAVE HEATER UNATTENDED.

Details	RA-600-1	RA-900-1	RA-1200-1	RA-1500-1	RA-1800-1	RA-2000-1
Voltage	220-240V	220-240V	220-240V	220-240V	220-240V	220-240V
Frequency	50Hz	50Hz	50Hz	50HZ	50HZ	50HZ
Power	600W	900W	1200W	1500W	1800W	2000W

O importador reserva-se o direito de efetuar alterações no aspeto e na integridade do artigo sem notificação prévia ao cliente.

O artigo destina-se apenas a uso doméstico.

Atenção! O fabricante não assume qualquer responsabilidade por quaisquer danos causados direta ou indiretamente pelo incumprimento deste manual de instruções, das regras gerais de segurança ou por interferências na construção do produto

Esta marcação indica que este produto não deve ser eliminado juntamente com outros resíduos domésticos em toda a UE. Para evitar possíveis danos para o ambiente ou para a saúde humana resultantes da eliminação não controlada de resíduos, recicle-os de forma responsável para promover a reutilização sustentável dos recursos materiais. Para devolver o seu aparelho usado, utilize os sistemas de devolução e recolha ou contacte o retalhista onde o produto foi



1. Utilize o seu telefone para digitalizar o código QR abaixo ou procure "Tuya Smart" em Aplicação no mercado para transferir e instalar a aplicação.
2. Seleccione o código do seu país, introduza o número de telemóvel e toque em "Obter" para receber uma mensagem com o código de verificação.
3. Introduza o código de verificação na mensagem e toque em "Iniciar sessão" para iniciar sessão na aplicação.

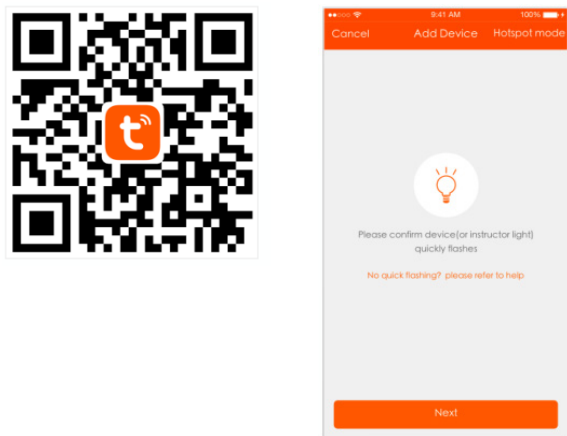

Pic 1

5. Existem dois métodos de ligação para a aplicação (modo de hotspot e modo de ligação rápida). O modo de ligação rápida é o modo predefinido. Os utilizadores podem tocar no canto superior direito para mudar o método de ligação para o modo de hotspot.

- a. Para o modo de ligação rápida, certifique-se de que a luz de instrução do dispositivo pisca rapidamente
- b. Para o modo de hotspot, certifique-se de que a luz de instrução do dispositivo pisca lentamente
- c. Se a luz não estiver a piscar de acordo com o estado descrito acima, prima longamente o botão de reinicialização do dispositivo durante 3 a 5 segundos ou mais até que pisque corretamente, como mostra a imagem abaixo,

Seleccione o Wi-Fi, introduza a palavra-passe e toque em "Next" (Seguinte), como mostra a imagem 2 abaixo,

Para o modo de ligação rápida, a interface da aplicação passará pelas alterações durante a

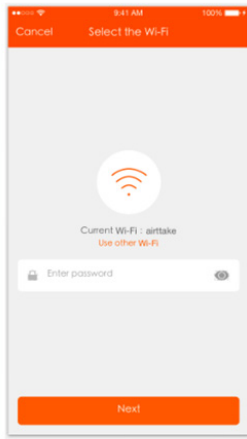

Pic 2

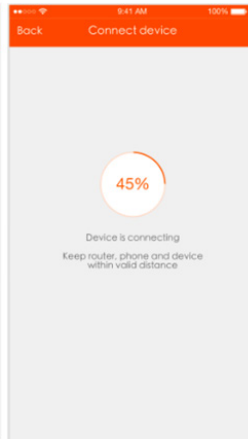

Pic 3

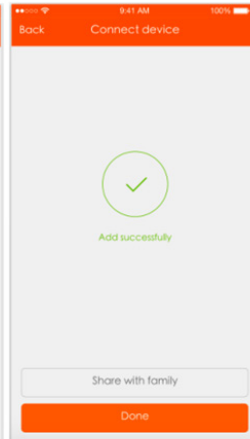

Pic 4

7. Depois de o dispositivo estar ligado com êxito, toque em "Dispositivos" na parte inferior. O nome do dispositivo aparece na lista da figura 5. Toque nele para aceder ao painel de controlo da tomada inteligente.

Observações:

Quando o dispositivo estiver online, haverá um ponto verde à frente do ícone do dispositivo;

Quando o dispositivo estiver offline, o ponto será cinzento;

Se o dispositivo for partilhado por outros, haverá um duplo loop.

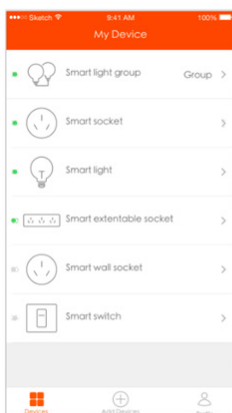

Pic 5

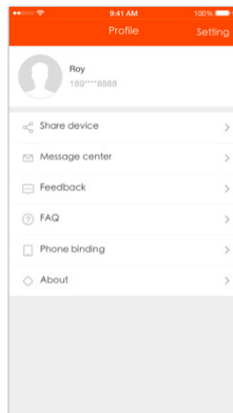

Pic 6

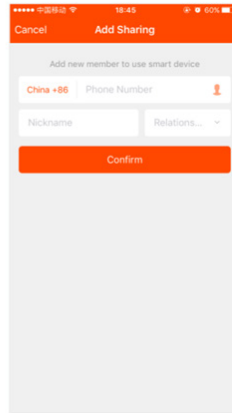

Pic 7

8. "O meu perfil" é o local onde os utilizadores podem gerir as informações pessoais. As principais informações são as seguintes

ver imagem 6:

- a. Informações pessoais: incluindo o nome da conta e o número de telemóvel
- b. Informações sobre dispositivos partilhados
- c. Centro de mensagens
- d. Entrada para enviar comentários
- e. F.A.Q
- f. Vinculação do telefone: se iniciar sessão com a conta da rede social, pode vincular o seu número de telefone à sua conta
- g. Sobre

Adicionar partilha: Como mostra a imagem, os utilizadores podem introduzir o número de telemóvel de um novo membro e partilhar o dispositivo com ele. O novo membro pode controlar o dispositivo com a sua própria conta, ver imagem 7



**ORIGINAL**