



ORIGINAL

CycloneClean 26.1V LED

ORICLEAN26.1-LED



USER MANUAL

MANUAL DE USO · MANUALE D'USO · MANUEL D'UTILISATION
MANUAL DE INSTRUÇÕES · BENUTZERHANDBUCH · MANUAL D'USUARI

CYCLONECLEAN 26.1V LED
ORICLEAN26.1-LED





IMPORTANT SAFETY INSTRUCTIONS

When using your vacuum cleaner, always follow the instructions below.

Please read all of the following instructions carefully before use.

Warning: To reduce the risk of fire, electric shock, or injury.

1. Use only within the intended use range of the appliance.
2. If the charger or appliance is damaged, replacement or repair must be performed by the manufacturer, its service agent, or a similarly qualified person to prevent damage.
3. This appliance may only be used by children aged 8 years or older, or by persons with disabilities or lack of relevant knowledge and experience, who have the permission of their guardian or have been given appropriate information regarding safe use of the appliance and have been informed of the hazards. Children should not play with the appliance. Children should only use this appliance under the supervision of a guardian.
4. This appliance may not be used by persons with disabilities or lack of relevant knowledge and experience (including children) unless their guardian has given them appropriate instructions.
5. To avoid the risk of electric shock, do not immerse any part of this appliance in water or liquids.
6. To avoid the risk of electric shock, do not disassemble or attempt to repair this appliance if it is damaged. The product should be returned for repair. Unprofessional disassembly and assembly may result in electric shock during use.
7. When using this product near children, be careful not to leave the product unattended. Keep hair, loose clothing, fingers, or any part of the body away from the main suction port.
8. This product should not be used to suck up combustible ashes or flammable liquids, such as gasoline, or in areas where they may be present.
9. This product should not be used to suck up anything that is burning or smoking, such as cigarettes, matches, or ashes.
10. When using this product on stairs, please watch your step.
11. Do not use this product without the dust cup installed on the main unit.
12. This product is for home use only. Follow all instructions in this manual.
13. Do not charge this product when away from home for extended periods. Unplug the charger from the outlet when not in use.
14. This product is not a toy. Exercise caution when using it near children, pets, or plants.
15. Use this product only as directed in this manual and only with genuine accessories.

16. When charging, do not connect the device first and then the charger. Plug the charger into the outlet first, then the device. This will extend the life of the product.
17. Do not use the product if the dust bin is clogged with dust. Clean the dust bin regularly to remove dust and hair to reduce airflow.
18. Store this product in a cool, dry place.
19. Use this product in a brightly lit area.
20. Keep the end of the straw flat and away from your face and body.
21. This product should only be used on dry surfaces.
22. Using an inappropriate voltage can damage the motor and cause injury to the user. The correct voltage is indicated on the nameplate.

For home use only

Warning:

- To reduce the risk of injury during movement, unplug the charger before moving.
- To reduce the risk of electric shock, always unplug the charger before use.
- To reduce the risk of electric shock, do not use outdoors or on wet surfaces.

Configuration 1



PRECAUTIONS

Important: If the suction port is blocked, immediately turn off the machine, clear the obstruction, and then restart it.

1. Never use the vacuum cleaner too close to heaters, space heaters or cigarette butts.





2. Before plugging the charger into the socket, make sure your hands are dry.

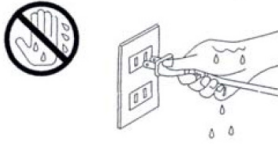

3. Before using this product, ensure that any large or sharp objects that could damage the dust bin are removed.

4. When unplugging the charger, pull the plug, not the cord.

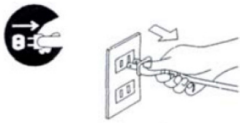

5. Do not inhale anything that is burning or smoking, such as cigarettes, matches, or burning embers.

6. Do not use this product without the dust bin installed.

CONFIGURATION-OPERATION INSTRUCTIONS

Note: Be sure to unplug the charger from the outlet after charging is complete.

1. Insert the dust container into the main unit or remove it by pressing the dust container latch.



2. Accessories connected to the machine.

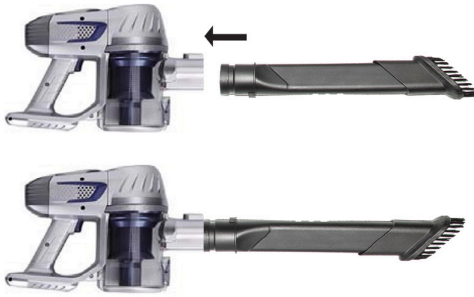

3. Connect the conductive tube to the floor brush and the main suction port

4. Cleaning with an electric floor brush.



There's a small lock on the bottom of the electric floor brush. Pull it up to remove the roller brush and clean the hair.

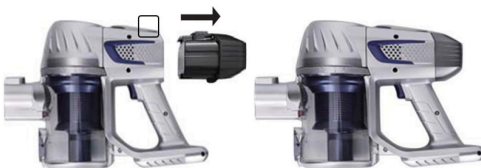
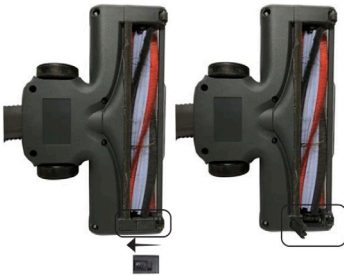

5. Battery removal

While pressing the battery release button, pull it back.

You can remove the battery



CONFIGURATION 2 OPERATION INSTRUCTIONS

Note: After charging is complete, be sure to unplug the charger from the outlet.

1. Insert the dust container into the main unit or remove it by pressing the dust container latch.

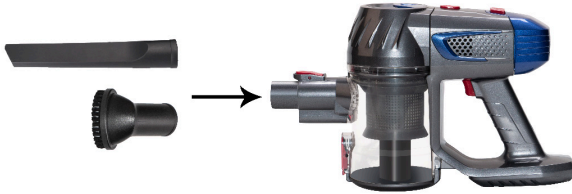

2. Accessories connected to the machine.

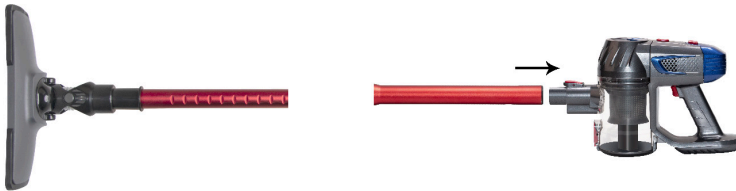

3. Connect the extension tube to the floor brush and the main suction port.



4. Battery Removal: Press and hold the battery release button while pulling it back to remove the battery.

OPERATING INSTRUCTIONS

Note: The main suction port must not be blocked, as this may cause the motor to burn out.

- On/Off.
- The on/off switch has three functions.
 1. Press the switch once to turn the vacuum cleaner on and operate at low speed.
 2. Press the switch twice to turn the vacuum cleaner on at high speed.
 3. Press the switch three times to turn the vacuum cleaner off.

CLEANING AND REPLACING DUST BIN FILTERS

To maintain efficient operation of the machine, please clean the dust container and filter after each use of the vacuum cleaner.

Note: Do not wash the dust cup and filter in a washing machine or blow dry with a hair dryer. Allow to air dry.

- 1. Place the dust cup and filter in cold water and allow it to air dry for 24 hours before placing it in the dust bin.**
- 2. Exercise caution when replacing the filter assembly. Do not use this product without the filter assembly installed.**

Tip: It is recommended to replace the dust bucket filter assembly every 3 months (depending on the frequency of use) to ensure the machine operates well.



TROUBLE RESOLUTION

TROUBLE	CAUSE	SOLUTION
The machine is not working	1. The battery may be death	1. Charging
No dust suction or weak suction	1. The dust bin is full. 2. The dust bin filter assembly needs to be cleaned or replaced.	1. Clean the dust bin. 2. Remove the dust bin and inspect it, clear any blockages, or replace the filter. 3. Charge the main unit.
Ash leakage	1. The dust container is full. 2. The filter is not properly installed. 3. The dust container is punctured.	1. Clean the dust container 2. Reread the installation instructions 3. Replace the dust container

CYCLONECLEAN 26,1 V LED
ORICLEAN26.1-LED





INSTRUCCIONES DE SEGURIDAD IMPORTANTES

Cuando utilice la aspiradora, siga siempre las instrucciones que se indican a continuación.

Lea atentamente todas las siguientes instrucciones antes de utilizar el producto.

Advertencia: Para reducir el riesgo de incendio, descarga eléctrica o lesiones.

1. Utilizar únicamente dentro del rango de uso previsto del aparato.
2. Si el cargador o el aparato están dañados, la sustitución o reparación debe ser realizada por el fabricante, su agente de servicio técnico o una persona con cualificación similar para evitar daños.
3. Este aparato solo puede ser utilizado por niños mayores de 8 años, o por personas con discapacidades o falta de conocimientos y experiencia relevantes, que cuenten con el permiso de su tutor o hayan recibido la información adecuada sobre el uso seguro del aparato y hayan sido informados de los peligros. Los niños no deben jugar con el aparato. Los niños solo deben utilizar este aparato bajo la supervisión de un tutor.
4. Este aparato no debe ser utilizado por personas con discapacidad o sin los conocimientos y la experiencia necesarios (incluidos los niños), a menos que su tutor les haya dado las instrucciones adecuadas.
5. Para evitar el riesgo de descarga eléctrica, no sumerja ninguna parte de este aparato en agua o líquidos.
6. Para evitar el riesgo de descarga eléctrica, no desmonte ni intente reparar este aparato si está dañado. El producto debe devolverse para su reparación. El desmontaje y montaje no profesionales pueden provocar descargas eléctricas durante el uso.
7. Cuando utilice este producto cerca de niños, tenga cuidado de no dejarlo desatendido. Mantenga el cabello, la ropa suelta, los dedos o cualquier parte del cuerpo alejados del puerto de succión principal.
8. Este producto no debe utilizarse para aspirar cenizas combustibles o líquidos inflamables, como gasolina, ni en zonas donde puedan estar presentes.
9. Este producto no debe utilizarse para aspirar nada que esté ardiendo o echando humo, como cigarrillos, cerillas o cenizas.
10. Cuando utilice este producto en escaleras, tenga cuidado al caminar.
11. No utilice este producto sin el depósito para el polvo instalado en la unidad principal.
12. Este producto es solo para uso doméstico. Siga todas las instrucciones de este manual.
13. No cargue este producto cuando esté fuera de casa durante períodos prolongados. Desenchufe el cargador de la toma de corriente cuando no lo utilice.
14. Este producto no es un juguete. Tenga cuidado al utilizarlo cerca de niños, mascotas o plantas.
15. Utilice este producto únicamente según las instrucciones de este manual y solo con accesorios originales.
16. Cuando cargue el dispositivo, no conecte primero el dispositivo y luego el cargador. Enchufe primero el cargador a la toma de corriente y luego el dispositivo. Esto prolongará la vida útil del producto.



ES

2. Antes de enchufar el cargador a la toma de corriente, asegúrate de que tus manos estén secas.

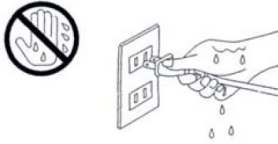

3. Antes de utilizar este producto, asegúrese de retirar cualquier objeto grande o afilado que pueda dañar el depósito de polvo.

4. Al desconectar el cargador, tire del enchufe, no del cable.

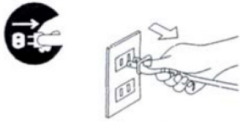

5. No inhale nada que esté ardiendo o echando humo, como cigarrillos, cerillas o brasas encendidas.

6. No utilice este producto sin el depósito de polvo instalado.

INSTRUCCIONES DE CONFIGURACIÓN Y FUNCIONAMIENTO

Nota: Asegúrese de desconectar el cargador de la toma de corriente una vez finalizada la carga.

1. Inserte el depósito de polvo en la unidad principal o retírelo presionando el pestillo del depósito de polvo.



2. Accesorios conectados a la máquina.

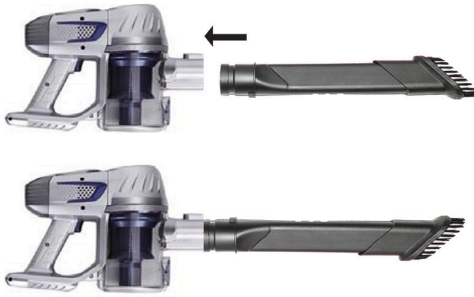

3. Conecte el tubo conductor al cepillo para suelos y al puerto de succión principal

4. Limpieza con un cepillo eléctrico para suelos.



Hay un pequeño cierre en la parte inferior del cepillo eléctrico para suelos. Tire de él hacia arriba para retirar el cepillo giratorio y limpiar el pelo.

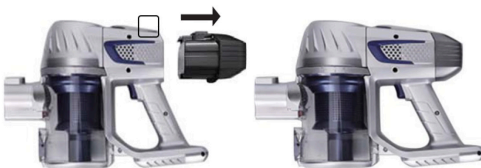
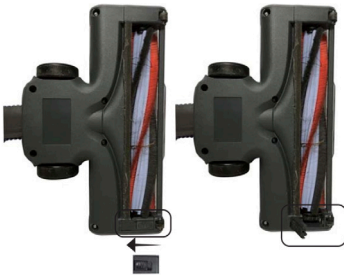

5. Extracción de la batería

Mientras presiona el botón de liberación de la batería, tire de ella hacia atrás.

Puede retirar la batería



ES

CONFIGURACIÓN 2 INSTRUCCIONES DE FUNCIONAMIENTO

Nota: Una vez completada la carga, asegúrese de desconectar el cargador de la toma de corriente.

1. Inserte el depósito de polvo en la unidad principal o retírelo presionando el pestillo del depósito de polvo.

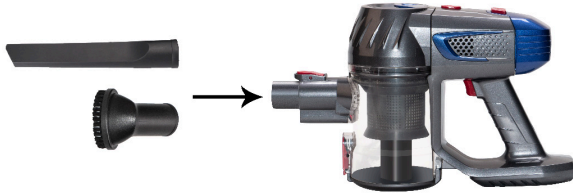

2. Accesorios conectados a la máquina.



3. Conecte el tubo extensor al cepillo para suelos y al puerto de succión principal.



4. Extracción de la batería: Mantenga pulsado el botón de liberación de la batería mientras tira de él hacia atrás para extraer la batería.

INSTRUCCIONES DE FUNCIONAMIENTO

Nota: El puerto de succión principal no debe estar bloqueado, ya que esto podría provocar que el motor se quemé.

- Encendido/Apagado.
- El interruptor de encendido/apagado tiene tres funciones.
 1. Pulse el interruptor una vez para encender la aspiradora y ponerla en funcionamiento a baja velocidad.
 2. Pulse dos veces el interruptor para encender la aspiradora a alta velocidad.
 3. Pulse el interruptor tres veces para apagar la aspiradora.

LIMPIEZA Y SUSTITUCIÓN DE LOS FILTROS DEL CUBO DE BASURA

Para mantener el funcionamiento eficiente de la máquina, limpie el depósito de polvo y el filtro después de cada uso de la aspiradora.

Nota: No lave el recipiente para el polvo ni el filtro en la lavadora ni los seque con un secador de pelo. Déjelos secar al aire.

1. Coloque el recipiente para el polvo y el filtro en agua fría y déjelos secar al aire durante 24 horas antes de colocarlos en el cubo de basura.
2. Tenga cuidado al sustituir el conjunto del filtro. No utilice este producto sin el conjunto del filtro instalado.

Consejo: Se recomienda sustituir el conjunto del filtro del depósito de polvo cada 3 meses (dependiendo de la frecuencia de uso) para garantizar el buen funcionamiento de la máquina.



RESOLUCIÓN DE PROBLEMAS

PROBLEMA	CAUSA	SOLUCIÓN
La máquina no funciona	1. La batería puede estar agotada	1. Carga
Sin succión de polvo o succión débil	1. El cubo de basura está lleno. 2. Es necesario limpiar o sustituir el conjunto del filtro del depósito de polvo.	1. Limpia el cubo de basura. 2. Retire el depósito de polvo e inspecciónelo, elimine cualquier obstrucción o sustituya el filtro. 3. Cargue la unidad principal.
Fuga de cenizas	1. El depósito de polvo está lleno. 2. El filtro no está instalado correctamente. 3. El depósito de polvo está perforado.	1. Limpia el depósito de polvo 2. Vuelve a leer las instrucciones de instalación 3. Reemplazar el recipiente para el polvo

CYCLONECLEAN 26,1 V LED
ORICLEAN26.1-LED





IMPORTANTI ISTRUZIONI DI SICUREZZA

Quando si utilizza l'aspirapolvere, seguire sempre le istruzioni riportate di seguito.

Leggere attentamente tutte le seguenti istruzioni prima dell'uso.

Avvertenza: per ridurre il rischio di incendio, scossa elettrica o lesioni.

1. Utilizzare solo entro i limiti di utilizzo previsti per l'apparecchio.
2. Se il caricabatterie o l'apparecchio sono danneggiati, la sostituzione o la riparazione devono essere eseguite dal produttore, dal suo agente di assistenza o da una persona con qualifiche simili per evitare danni.
3. Questo apparecchio può essere utilizzato solo da bambini di età pari o superiore a 8 anni, da persone con disabilità o prive delle conoscenze e dell'esperienza necessarie, che abbiano il permesso del proprio tutore o abbiano ricevuto informazioni adeguate sull'uso sicuro dell'apparecchio e siano state informate dei pericoli. I bambini non devono giocare con l'apparecchio. I bambini devono utilizzare questo apparecchio solo sotto la supervisione di un tutore.
4. Questo apparecchio non può essere utilizzato da persone con disabilità o prive delle conoscenze e dell'esperienza necessarie (compresi i bambini), a meno che il loro tutore non abbia fornito loro istruzioni adeguate.
5. Per evitare il rischio di scosse elettriche, non immergere alcuna parte di questo apparecchio in acqua o liquidi.
6. Per evitare il rischio di scosse elettriche, non smontare né tentare di riparare questo apparecchio se è danneggiato. Il prodotto deve essere restituito per la riparazione. Lo smontaggio e il montaggio non professionali possono causare scosse elettriche durante l'uso.
7. Quando si utilizza questo prodotto in presenza di bambini, prestare attenzione a non lasciarlo incustodito. Tenere capelli, indumenti larghi, dita o qualsiasi parte del corpo lontani dalla porta di aspirazione principale.
8. Questo prodotto non deve essere utilizzato per aspirare ceneri combustibili o liquidi infiammabili, come la benzina, né in aree in cui potrebbero essere presenti.
9. Questo prodotto non deve essere utilizzato per aspirare oggetti in fiamme o che fumano, come sigarette, fiammiferi o cenere.
10. Quando si utilizza questo prodotto sulle scale, prestare attenzione a dove si mettono i piedi.
11. Non utilizzare questo prodotto senza aver installato il contenitore raccogli-polvere sull'unità principale.
12. Questo prodotto è destinato esclusivamente all'uso domestico. Seguire tutte le istruzioni contenute nel presente manuale.
13. Non ricaricare questo prodotto quando si è lontani da casa per periodi prolungati. Scollegare il caricabatterie dalla presa quando non è in uso.
14. Questo prodotto non è un giocattolo. Prestare attenzione quando lo si utilizza in presenza di bambini, animali domestici o piante.
15. Utilizzare questo prodotto solo come indicato nel presente manuale e solo con accessori originali.

16. Durante la ricarica, non collegare prima il dispositivo e poi il caricabatterie. Collegare prima il caricabatterie alla presa di corrente, poi il dispositivo. Ciò prolungherà la durata del prodotto.
17. Non utilizzare il prodotto se il contenitore della polvere è ostruito dalla polvere. Pulire regolarmente il contenitore della polvere per rimuovere polvere e capelli e ridurre il flusso d'aria.
18. Conservare questo prodotto in un luogo fresco e asciutto.
19. Utilizzare questo prodotto in un'area ben illuminata.
20. Tieni l'estremità della cannuccia piatta e lontana dal viso e dal corpo.
21. Questo prodotto deve essere utilizzato solo su superfici asciutte.
22. L'uso di una tensione inadeguata può danneggiare il motore e causare lesioni all'utente. La tensione corretta è indicata sulla targhetta identificativa.

Solo per uso domestico

Avvertenza:

- Per ridurre il rischio di lesioni durante lo spostamento, scollegare il caricabatterie prima di spostarlo.
- Per ridurre il rischio di scosse elettriche, scollegare sempre il caricabatterie prima dell'uso.
- Per ridurre il rischio di scossa elettrica, non utilizzare all'aperto o su superfici bagnate.

Configurazione 1



PRECAUZIONI

Importante: se la porta di aspirazione è ostruita, spegnere immediatamente la macchina, rimuovere l'ostruzione e quindi riavviarla.

1. Non utilizzare mai l'aspirapolvere troppo vicino a termosifoni, stufe elettriche o mozziconi di sigaretta.

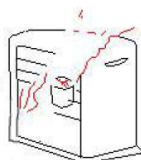

2. Prima di collegare il caricabatterie alla presa, assicurati di avere le mani asciutte.

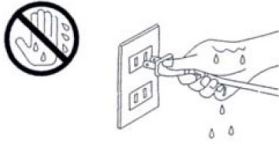

3. Prima di utilizzare questo prodotto, assicurarsi di rimuovere eventuali oggetti grandi o appuntiti che potrebbero danneggiare il contenitore della polvere.

4. Quando scollegate il caricabatterie, tirate la spina, non il cavo.

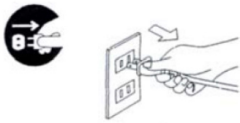

5. Non inalare nulla che stia bruciando o fumando, come sigarette, fiammiferi o braci ardenti.

6. Non utilizzare questo prodotto senza aver installato il contenitore della polvere.

ISTRUZIONI DI CONFIGURAZIONE E FUNZIONAMENTO

Nota: assicurarsi di scollegare il caricabatterie dalla presa una volta completata la ricarica.

1. Inserire il contenitore della polvere nell'unità principale o rimuoverlo premendo il fermo del contenitore della polvere.



2. Accessori collegati alla macchina.

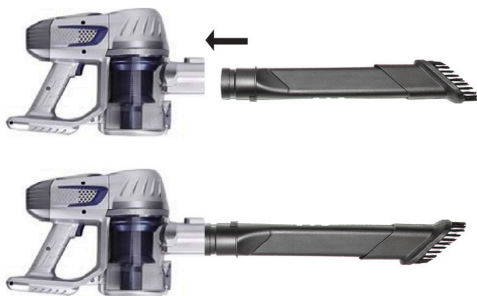

3. Collegare il tubo conduttivo alla spazzola per pavimenti e alla porta di aspirazione principale

4. Pulizia con una spazzola elettrica per pavimenti.



C'è un piccolo blocco nella parte inferiore della spazzola elettrica per pavimenti. Tiralo verso l'alto per rimuovere la spazzola a rullo e pulire i capelli.

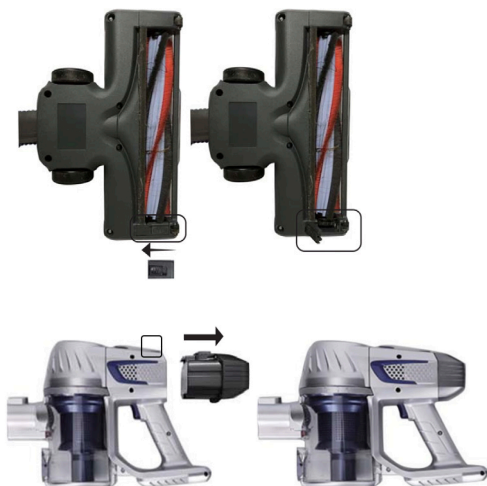

5. Rimozione della batteria

Tenendo premuto il pulsante di sgancio della batteria, tirarla indietro.

È possibile rimuovere la batteria



IT

CONFIGURAZIONE 2 ISTRUZIONI OPERATIVE

Nota: al termine della ricarica, assicurarsi di scollegare il caricabatterie dalla presa di corrente.

1. Inserire il contenitore della polvere nell'unità principale o rimuoverlo premendo il fermo del contenitore della polvere.

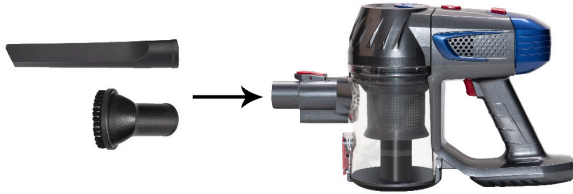

2. Accessori collegati alla macchina.

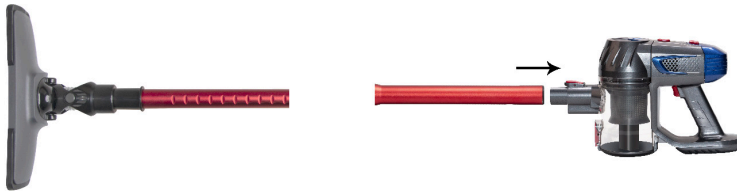

3. Collegare il tubo di prolunga alla spazzola per pavimenti e alla porta di aspirazione principale.



4. Rimozione della batteria: tenere premuto il pulsante di sgancio della batteria mentre lo si tira indietro per rimuovere la batteria.

ISTRUZIONI PER L'USO

Nota: la porta di aspirazione principale non deve essere ostruita, poiché ciò potrebbe causare il surriscaldamento del motore.

- On/Off.
 - L'interruttore on/off ha tre funzioni.
1. Premere una volta l'interruttore per accendere l'aspirapolvere e farlo funzionare a bassa velocità.
 2. Premere due volte l'interruttore per accendere l'aspirapolvere alla massima velocità.
 3. Premere tre volte l'interruttore per spegnere l'aspirapolvere.

PULIZIA E SOSTITUZIONE DEI FILTRI DEL CONTENITORE DELLA POLVERE

Per garantire il funzionamento efficiente dell'apparecchio, pulire il contenitore della polvere e il filtro dopo ogni utilizzo dell'aspirapolvere.

Nota: non lavare il contenitore della polvere e il filtro in lavatrice né asciugarli con un asciugacapelli. Lasciarli asciugare all'aria.

- 1. Metti il contenitore della polvere e il filtro in acqua fredda e lasciali asciugare all'aria per 24 ore prima di metterli nel cestino della spazzatura.**
- 2. Prestare attenzione durante la sostituzione del gruppo filtro. Non utilizzare questo prodotto senza il gruppo filtro installato.**

Suggerimento: si consiglia di sostituire il filtro del contenitore della polvere ogni 3 mesi (a seconda della frequenza di utilizzo) per garantire il corretto funzionamento della macchina.



RISOLUZIONE DEI PROBLEMI

PROBLEMA	CAUSA	SOLUZIONE
La macchina non funziona	1. La batteria potrebbe essere scarica	1. Ricarica
Nessuna aspirazione della polvere o aspirazione debole	1. Il cestino della spazzatura è pieno. 2. Il filtro del contenitore della polvere deve essere pulito o sostituito.	1. Pulisci il contenitore della polvere. 2. Rimuovere il contenitore della polvere e ispezionarlo, eliminare eventuali ostruzioni o sostituire il filtro. 3. Caricare l'unità principale.
Fuoriuscita di cenere	1. Il contenitore della polvere è pieno. 2. Il filtro non è installato correttamente. 3. Il contenitore della polvere è forato.	1. Pulire il contenitore della polvere 2. Rileggi le istruzioni di installazione 3. Sostituire il contenitore della polvere

CYCLONECLEAN 26,1 V LED
ORICLEAN26.1-LED

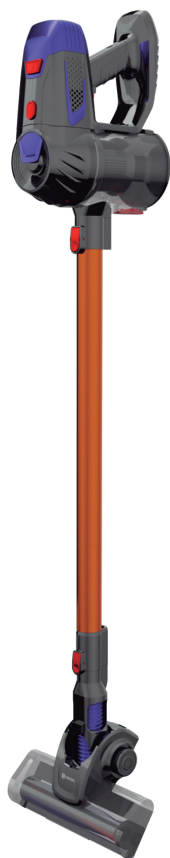



CONSIGNES DE SÉCURITÉ IMPORTANTES

Lorsque vous utilisez votre aspirateur, suivez toujours les instructions ci-dessous.

Veuillez lire attentivement toutes les instructions suivantes avant utilisation.

Avertissement : Afin de réduire les risques d'incendie, d'électrocution ou de blessures.

1. Utilisez uniquement dans le cadre de l'utilisation prévue de l'appareil.
2. Si le chargeur ou l'appareil est endommagé, son remplacement ou sa réparation doit être effectué par le fabricant, son agent de service ou une personne qualifiée afin d'éviter tout dommage.
3. Cet appareil ne peut être utilisé que par des enfants âgés de 8 ans ou plus, ou par des personnes handicapées ou manquant de connaissances et d'expérience, qui ont l'autorisation de leur tuteur ou qui ont reçu les informations appropriées concernant l'utilisation sûre de l'appareil et ont été informés des dangers. Les enfants ne doivent pas jouer avec l'appareil. Les enfants ne doivent utiliser cet appareil que sous la surveillance d'un tuteur.
4. Cet appareil ne doit pas être utilisé par des personnes handicapées ou dépourvues des connaissances et de l'expérience nécessaires (y compris les enfants), sauf si leur tuteur leur a donné les instructions appropriées.
5. Pour éviter tout risque d'électrocution, ne plongez aucune partie de cet appareil dans l'eau ou dans d'autres liquides.
6. Pour éviter tout risque d'électrocution, ne démontez pas et n'essayez pas de réparer cet appareil s'il est endommagé. Le produit doit être renvoyé pour réparation. Un démontage et un remontage non professionnels peuvent entraîner un risque d'électrocution lors de l'utilisation.
7. Lorsque vous utilisez ce produit à proximité d'enfants, veillez à ne pas le laisser sans surveillance. Éloignez les cheveux, les vêtements amples, les doigts ou toute autre partie du corps de l'orifice d'aspiration principal.
8. Ce produit ne doit pas être utilisé pour aspirer des cendres combustibles ou des liquides inflammables, tels que l'essence, ni dans des zones où ceux-ci pourraient être présents.
9. Ce produit ne doit pas être utilisé pour aspirer des objets enflammés ou fumants, tels que des cigarettes, des allumettes ou des cendres.
10. Lorsque vous utilisez ce produit dans les escaliers, faites attention où vous marchez.
11. N'utilisez pas ce produit sans avoir installé le bac à poussière sur l'unité principale.
12. Ce produit est destiné à un usage domestique uniquement. Suivez toutes les instructions contenues dans ce manuel.
13. Ne rechargez pas ce produit lorsque vous vous absentez de votre domicile pendant une période prolongée. Débranchez le chargeur de la prise lorsqu'il n'est pas utilisé.
14. Ce produit n'est pas un jouet. Faites preuve de prudence lorsque vous l'utilisez à proximité d'enfants, d'animaux domestiques ou de plantes.
15. Utilisez ce produit uniquement conformément aux instructions fournies dans ce manuel et uniquement avec des accessoires d'origine.

16. Lors du chargement, ne connectez pas d'abord l'appareil, puis le chargeur. Branchez d'abord le chargeur dans la prise, puis l'appareil. Cela prolongera la durée de vie du produit.

17. N'utilisez pas le produit si le bac à poussière est obstrué par la poussière. Nettoyez régulièrement le bac à poussière pour éliminer la poussière et les cheveux afin de réduire la circulation d'air.

18. Conservez ce produit dans un endroit frais et sec.

19. Utilisez ce produit dans un endroit bien éclairé.

20. Gardez l'extrémité de la paille à plat et éloignée de votre visage et de votre corps.

21. Ce produit ne doit être utilisé que sur des surfaces sèches.

22. L'utilisation d'une tension inappropriée peut endommager le moteur et blesser l'utilisateur. La tension correcte est indiquée sur la plaque signalétique.

Pour usage domestique uniquement

Avertissement :

-Pour réduire le risque de blessure lors du déplacement, débranchez le chargeur avant de le déplacer.

-Pour réduire le risque d'électrocution, débranchez toujours le chargeur avant utilisation.

-Pour réduire le risque d'électrocution, ne pas utiliser à l'extérieur ou sur des surfaces humides.

Configuration 1



PRÉCAUTIONS

Important : si l'orifice d'aspiration est bouché, éteignez immédiatement la machine, dégagez l'obstruction, puis redémarrez-la.

1. N'utilisez jamais l'aspirateur trop près d'appareils de chauffage, de radiateurs ou de mégots de cigarettes.

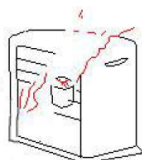

2. Avant de brancher le chargeur dans la prise, assurez-vous que vos mains sont sèches.

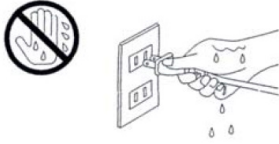

3. Avant d'utiliser ce produit, assurez-vous que tous les objets volumineux ou tranchants susceptibles d'endommager le bac à poussière ont été retirés.

4. Lorsque vous débranchez le chargeur, tirez sur la fiche, pas sur le cordon.

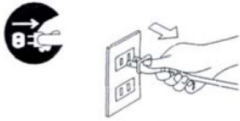

5. Ne respirez pas les fumées provenant de tout ce qui brûle ou fume, comme les cigarettes, les allumettes ou les braises ardentes.

6. N'utilisez pas ce produit sans avoir installé le bac à poussière.

INSTRUCTIONS DE CONFIGURATION ET D'UTILISATION

Remarque : veillez à débrancher le chargeur de la prise une fois la charge terminée.

1. Insérez le bac à poussière dans l'unité principale ou retirez-le en appuyant sur le loquet du bac à poussière.



2. Accessoires connectés à la machine.

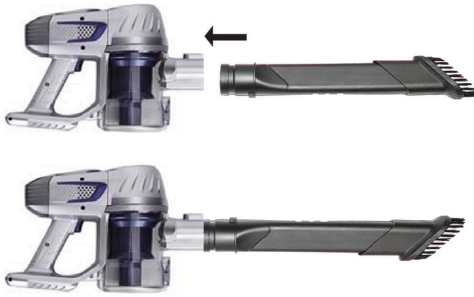

3. Connectez le tube conducteur à la brosse de sol et à l'orifice d'aspiration principal

4. Nettoyage à l'aide d'une brosse électrique pour sol.



Il y a un petit loquet au bas de la brosse électrique. Tirez-le vers le haut pour retirer la brosse à rouleau et nettoyer les cheveux.

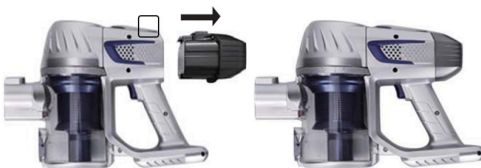
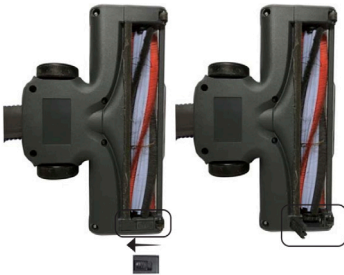

5. Retrait de la batterie

Tout en appuyant sur le bouton de déverrouillage de la batterie, tirez-la vers l'arrière.

Vous pouvez retirer la batterie

CONFIGURATION 2 INSTRUCTIONS D'UTILISATION

Remarque : une fois la charge terminée, veillez à débrancher le chargeur de la prise.

1. Insérez le bac à poussière dans l'unité principale ou retirez-le en appuyant sur le loquet du bac à poussière.

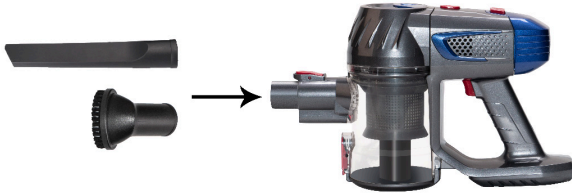

2. Accessoires connectés à la machine.



3. Connectez le tube d'extension à la brosse de sol et à l'orifice d'aspiration principal.



4. Retrait de la batterie : Appuyez sur le bouton de déverrouillage de la batterie et maintenez-le enfoncé tout en tirant vers l'arrière pour retirer la batterie.

Remarque : l'orifice d'aspiration principal ne doit pas être obstrué, car cela pourrait entraîner la destruction du moteur.

- Marche/Arrêt.
 - L'interrupteur marche/arrêt a trois fonctions.
1. Appuyez une fois sur l'interrupteur pour mettre l'aspirateur en marche et le faire fonctionner à faible vitesse.
 2. Appuyez deux fois sur l'interrupteur pour mettre l'aspirateur en marche à vitesse élevée.
 3. Appuyez trois fois sur l'interrupteur pour éteindre l'aspirateur.

NETTOYAGE ET REMPLACEMENT DES FILTRES DU BAC À POUSSIÈRE

Pour garantir le bon fonctionnement de l'appareil, veuillez nettoyer le bac à poussière et le filtre après chaque utilisation de l'aspirateur.

Remarque : ne lavez pas le bac à poussière et le filtre dans une machine à laver et ne les séchez pas à l'aide d'un sèche-cheveux. Laissez-les sécher à l'air libre.

- 1. Placez le bac à poussière et le filtre dans de l'eau froide et laissez-les sécher à l'air libre pendant 24 heures avant de les placer dans la poubelle.**
- 2. Faites preuve de prudence lorsque vous remplacez le filtre. N'utilisez pas ce produit sans avoir installé le filtre.**

Conseil : il est recommandé de remplacer le filtre du bac à poussière tous les 3 mois (selon la fréquence d'utilisation) afin de garantir le bon fonctionnement de l'appareil.



RÉSOLUTION DES PROBLÈMES

PROBLÈME	CAUSE	SOLUTION
La machine ne fonctionne pas	1. La batterie est peut-être morte	1. Recharge
Pas d'aspiration de poussière ou aspiration faible	1. La poubelle est pleine. 2. Le filtre du bac à poussière doit être nettoyé ou remplacé.	1. Nettoyez le bac à poussière. 2. Retirez le bac à poussière et inspectez-le, éliminez tout blocage ou remplacez le filtre. 3. Chargez l'unité principale.
Fuite de cendres	1. Le bac à poussière est plein. 2. Le filtre n'est pas correctement installé. 3. Le bac à poussière est perforé.	1. Nettoyez le bac à poussière 2. Relisez les instructions d'installation 3. Remplacer le bac à poussière

CYCLONECLEAN 26,1 V LED
ORICLEAN26.1-LED

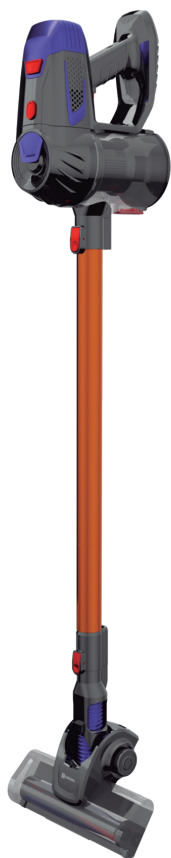



INSTRUÇÕES DE SEGURANÇA IMPORTANTES

Ao utilizar o aspirador, siga sempre as instruções abaixo.

Leia atentamente todas as instruções a seguir antes de usar.

Aviso: Para reduzir o risco de incêndio, choque elétrico ou ferimentos.

1. Utilize apenas dentro da gama de utilização prevista para o aparelho.
2. Se o carregador ou o aparelho estiver danificado, a substituição ou reparação deve ser realizada pelo fabricante, pelo seu agente de assistência ou por uma pessoa com qualificações semelhantes, a fim de evitar danos.
3. Este aparelho só pode ser utilizado por crianças com idade igual ou superior a 8 anos, ou por pessoas com deficiência ou sem conhecimentos e experiência relevantes, que tenham a autorização do seu responsável legal ou tenham recebido informações adequadas sobre a utilização segura do aparelho e tenham sido informadas dos riscos. As crianças não devem brincar com o aparelho. As crianças só devem utilizar este aparelho sob a supervisão de um responsável legal.
4. Este aparelho não deve ser utilizado por pessoas com deficiência ou sem conhecimentos e experiência relevantes (incluindo crianças), a menos que o seu responsável lhes tenha dado instruções adequadas.
5. Para evitar o risco de choque elétrico, não mergulhe nenhuma parte deste aparelho em água ou líquidos.
6. Para evitar o risco de choque elétrico, não desmonte nem tente reparar este aparelho se estiver danificado. O produto deve ser devolvido para reparação. A desmontagem e montagem não profissionais podem resultar em choque elétrico durante a utilização.
7. Ao utilizar este produto perto de crianças, tenha cuidado para não o deixar sem supervisão. Mantenha o cabelo, roupas soltas, dedos ou qualquer parte do corpo afastados da porta de sucção principal.
8. Este produto não deve ser utilizado para aspirar cinzas combustíveis ou líquidos inflamáveis, tais como gasolina, nem em áreas onde estes possam estar presentes.
9. Este produto não deve ser utilizado para aspirar qualquer coisa que esteja a arder ou a deitar fumo, como cigarros, fósforos ou cinzas.
10. Ao utilizar este produto em escadas, tenha cuidado ao subir e descer.
11. Não utilize este produto sem o copo coletor de pó instalado na unidade principal.
12. Este produto destina-se apenas ao uso doméstico. Siga todas as instruções deste manual.
13. Não carregue este produto quando estiver fora de casa por longos períodos. Desligue o carregador da tomada quando não estiver em uso.
14. Este produto não é um brinquedo. Tenha cuidado ao utilizá-lo perto de crianças, animais de estimação ou plantas.
15. Utilize este produto apenas conforme as instruções deste manual e apenas com acessórios genuínos.
16. Ao carregar, não ligue primeiro o dispositivo e depois o carregador. Ligue primeiro

o carregador à tomada e, em seguida, o dispositivo. Isto prolongará a vida útil do produto.

17. Não utilize o produto se o depósito de pó estiver entupido com pó. Limpe o depósito de pó regularmente para remover o pó e os cabelos, a fim de reduzir o fluxo de ar.

18. Armazene este produto num local fresco e seco.

19. Use este produto em uma área bem iluminada.

20. Mantenha a ponta do canudo plana e afastada do rosto e do corpo.

21. Este produto só deve ser utilizado em superfícies secas.

22. A utilização de uma tensão inadequada pode danificar o motor e causar ferimentos ao utilizador. A tensão correta está indicada na placa de identificação.

Apenas para uso doméstico

Aviso:

-Para reduzir o risco de ferimentos durante o movimento, desligue o carregador antes de o mover.

-Para reduzir o risco de choque elétrico, sempre desconecte o carregador da tomada antes de usar.

-Para reduzir o risco de choque elétrico, não utilize ao ar livre ou em superfícies molhadas.

Configuração 1



PRECAUÇÕES

Importante: Se a porta de sucção estiver bloqueada, desligue imediatamente a máquina, remova a obstrução e reinicie-a.

1. Nunca utilize o aspirador muito perto de aquecedores, aquecedores portáteis ou pontas de cigarro.

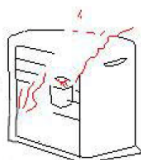



PT

2. Antes de ligar o carregador à tomada, certifique-se de que as suas mãos estão secas.

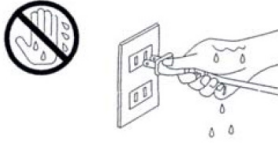

3. Antes de utilizar este produto, certifique-se de que todos os objetos grandes ou pontiagudos que possam danificar o caixote do lixo foram removidos.

4. Ao desligar o carregador, puxe a ficha, não o cabo.

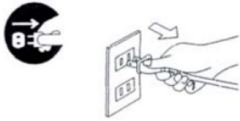

5. Não inale nada que esteja a arder ou a soltar fumo, como cigarros, fósforos ou brasas.

6. Não utilize este produto sem o depósito de pó instalado.

INSTRUÇÕES DE CONFIGURAÇÃO E OPERAÇÃO

Nota: Certifique-se de que desliga o carregador da tomada após a conclusão do carregamento.

1. Insira o recipiente de pó na unidade principal ou remova-o pressionando o fecho do recipiente de pó.



2. Acessórios conectados à máquina.

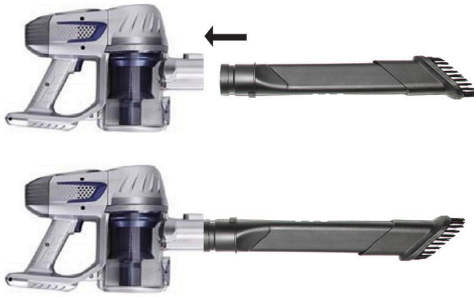

3. Ligue o tubo condutor à escova do chão e à porta de sucção principal

4. Limpeza com uma escova elétrica para pisos.



Há um pequeno fecho na parte inferior da escova elétrica para o chão. Puxe-o para cima para remover a escova giratória e limpar os cabelos.

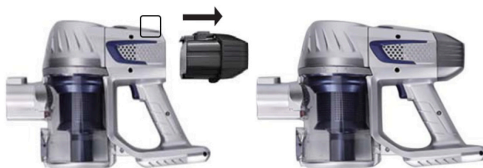
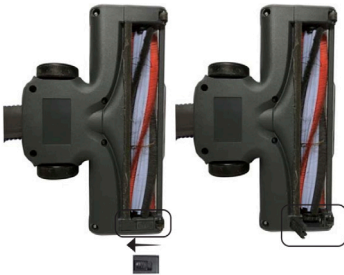

5. Remoção da bateria

Enquanto pressiona o botão de liberação da bateria, puxe-o para trás.

Você pode remover a bateria



PT

CONFIGURAÇÃO 2 INSTRUÇÕES DE OPERAÇÃO

Nota: Após concluir o carregamento, certifique-se de que desliga o carregador da tomada.

1. Insira o recipiente de pó na unidade principal ou remova-o pressionando o fecho do recipiente de pó.

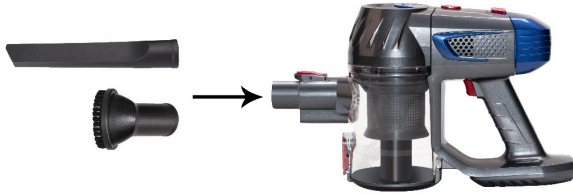

2. Acessórios conectados à máquina.

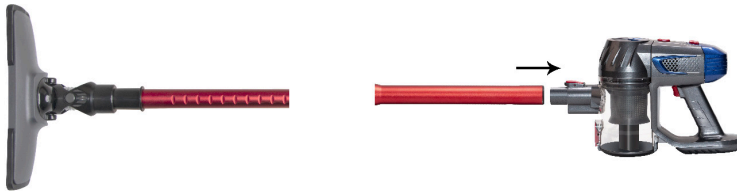

3. Ligue o tubo de extensão à escova para o chão e à porta de sucção principal.



4. Remoção da bateria: Pressione e mantenha pressionado o botão de liberação da bateria enquanto o puxa para trás para remover a bateria.

INSTRUÇÕES DE FUNCIONAMENTO

Nota: A porta de sucção principal não deve ser bloqueada, pois isso pode causar a queima do motor.

- Ligar/Desligar.
 - O interruptor liga/desliga tem três funções.
1. Pressione o botão uma vez para ligar o aspirador e operá-lo em baixa velocidade.
 2. Pressione o botão duas vezes para ligar o aspirador na velocidade alta.
 3. Pressione o botão três vezes para desligar o aspirador.

LIMPEZA E SUBSTITUIÇÃO DOS FILTROS DO DEPÓSITO DE PÓ

Para manter o funcionamento eficiente da máquina, limpe o recipiente de pó e o filtro após cada utilização do aspirador.

Nota: Não lave o copo coletor de pó e o filtro na máquina de lavar roupa nem seque com um secador de cabelo. Deixe secar ao ar livre.

1. Coloque o copo coletor de pó e o filtro em água fria e deixe secar ao ar livre por 24 horas antes de colocá-los no caixote do lixo.
2. Tenha cuidado ao substituir o conjunto do filtro. Não utilize este produto sem o conjunto do filtro instalado.

Dica: Recomenda-se substituir o conjunto do filtro do depósito de pó a cada 3 meses (dependendo da frequência de utilização) para garantir o bom funcionamento da máquina.



RESOLUÇÃO DE PROBLEMAS

PROBLEMA	CAUSA	SOLUÇÃO
A máquina não está a funcionar	1. A bateria pode estar descarregada	1. Carregamento
Sem sucção de pó ou sucção fraca	1. O caixote do lixo está cheio. 2. O conjunto do filtro do depósito de pó precisa de ser limpo ou substituído.	1. Limpe o caixote do lixo. 2. Retire o depósito de pó e inspecione-o, limpe quaisquer bloqueios ou substitua o filtro. 3. Carregue a unidade principal.
Fuga de cinzas	1. O recipiente do pó está cheio. 2. O filtro não está instalado corretamente. 3. O recipiente do pó está perfurado.	1. Limpe o recipiente de pó 2. Releia as instruções de instalação 3. Substitua o recipiente de pó

CYCLONECLEAN 26,1 V LED
ORICLEAN26.1-LED

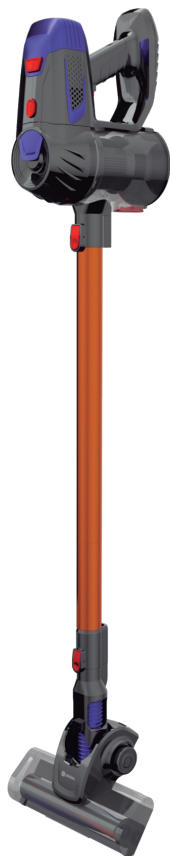

WICHTIGE SICHERHEITSHINWEISE

Befolgen Sie bei der Verwendung Ihres Staubsaugers stets die folgenden Anweisungen.

Bitte lesen Sie alle folgenden Anweisungen vor der Verwendung sorgfältig durch.

Warnung: Um das Risiko von Bränden, Stromschlägen oder Verletzungen zu verringern.

1. Verwenden Sie das Gerät nur innerhalb des vorgesehenen Verwendungsbereichs.
2. Wenn das Ladegerät oder das Gerät beschädigt ist, muss der Austausch oder die Reparatur vom Hersteller, seinem Kundendienst oder einer ähnlich qualifizierten Person durchgeführt werden, um Schäden zu vermeiden.
3. Dieses Gerät darf nur von Kindern ab 8 Jahren oder von Personen mit Behinderungen oder mangelnden Kenntnissen und Erfahrungen verwendet werden, die die Erlaubnis ihrer Erziehungsberechtigten haben oder über die sichere Verwendung des Geräts angemessen informiert und über die Gefahren aufgeklärt wurden. Kinder sollten nicht mit dem Gerät spielen. Kinder sollten dieses Gerät nur unter Aufsicht eines Erziehungsberechtigten verwenden.
4. Dieses Gerät darf nicht von Personen mit Behinderungen oder mangelnden Kenntnissen und Erfahrungen (einschließlich Kindern) verwendet werden, es sei denn, ihre Erziehungsberechtigten haben ihnen entsprechende Anweisungen gegeben.
5. Um das Risiko eines Stromschlags zu vermeiden, tauchen Sie keine Teile dieses Geräts in Wasser oder andere Flüssigkeiten.
6. Um das Risiko eines Stromschlags zu vermeiden, zerlegen Sie dieses Gerät nicht und versuchen Sie nicht, es zu reparieren, wenn es beschädigt ist. Das Produkt sollte zur Reparatur zurückgegeben werden. Eine unsachgemäße Demontage und Montage kann während des Gebrauchs zu einem Stromschlag führen.
7. Wenn Sie dieses Produkt in der Nähe von Kindern verwenden, achten Sie darauf, das Produkt nicht unbeaufsichtigt zu lassen. Halten Sie Haare, lose Kleidung, Finger oder andere Körperteile vom Hauptansaugstutzen fern.
8. Dieses Produkt darf nicht zum Aufsaugen von brennbarer Asche oder entzündlichen Flüssigkeiten wie Benzin oder in Bereichen verwendet werden, in denen diese vorhanden sein könnten.
9. Dieses Produkt darf nicht zum Aufsaugen von brennenden oder rauchenden Gegenständen wie Zigaretten, Streichhölzern oder Asche verwendet werden.
10. Wenn Sie dieses Produkt auf Treppen verwenden, achten Sie bitte auf Ihre Schritte.
11. Verwenden Sie dieses Produkt nicht, ohne dass der Staubbehälter an der Haupteinheit angebracht ist.
12. Dieses Produkt ist nur für den Heimgebrauch bestimmt. Befolgen Sie alle Anweisungen in dieser Anleitung.
13. Laden Sie dieses Produkt nicht auf, wenn Sie längere Zeit nicht zu Hause sind. Ziehen Sie den Stecker des Ladegeräts aus der Steckdose, wenn Sie es nicht verwenden.
14. Dieses Produkt ist kein Spielzeug. Seien Sie vorsichtig, wenn Sie es in der Nähe von Kindern, Haustieren oder Pflanzen verwenden.
15. Verwenden Sie dieses Produkt nur gemäß den Anweisungen in dieser Anleitung und nur mit Originalzubehör.
16. Schließen Sie beim Aufladen nicht zuerst das Gerät und dann das Ladegerät an. Stecken Sie zuerst das Ladegerät in die Steckdose und dann das Gerät. Dadurch

verlängert sich die Lebensdauer des Produkts.

17. Verwenden Sie das Produkt nicht, wenn der Staubbehälter mit Staub verstopft ist. Reinigen Sie den Staubbehälter regelmäßig, um Staub und Haare zu entfernen und den Luftstrom zu verbessern.

18. Lagern Sie dieses Produkt an einem kühlen, trockenen Ort.

19. Verwenden Sie dieses Produkt in einem hell beleuchteten Bereich.

20. Halten Sie das Ende des Strohhalmes flach und von Ihrem Gesicht und Körper entfernt.

21. Dieses Produkt sollte nur auf trockenen Oberflächen verwendet werden.

22. Die Verwendung einer ungeeigneten Spannung kann den Motor beschädigen und zu Verletzungen des Benutzers führen. Die richtige Spannung ist auf dem Typenschild angegeben.

Nur für den Hausgebrauch

Warnung:

-Um das Verletzungsrisiko während der Bewegung zu verringern, ziehen Sie vor dem Bewegen den Stecker des Ladegeräts aus der Steckdose.

-Um das Risiko eines Stromschlags zu verringern, ziehen Sie vor der Verwendung immer den Stecker des Ladegeräts aus der Steckdose.

-Um das Risiko eines Stromschlags zu verringern, nicht im Freien oder auf nassen Oberflächen verwenden.

Konfiguration 1



VORSICHTSMASSNAHMEN

Wichtig: Wenn der Sauganschluss verstopft ist, schalten Sie das Gerät sofort aus, beseitigen Sie die Verstopfung und starten Sie es dann neu.

1. Verwenden Sie den Staubsauger niemals in der Nähe von Heizungen, Heizstrahlern oder Zigarettenkippen.

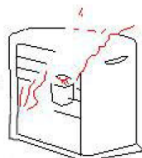

2. Bevor Sie das Ladegerät in die Steckdose stecken, vergewissern Sie sich, dass Ihre Hände trocken sind.

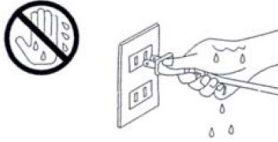

3. Stellen Sie vor der Verwendung dieses Produkts sicher, dass alle großen oder scharfen Gegenstände, die den Staubbehälter beschädigen könnten, entfernt wurden.

4. Ziehen Sie beim Herausziehen des Ladegeräts am Stecker, nicht am Kabel.

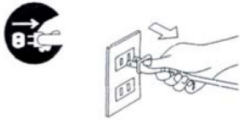

5. Atmen Sie nichts ein, was brennt oder raucht, wie Zigaretten, Streichhölzer oder glühende Kohlen.

6. Verwenden Sie dieses Produkt nicht ohne installierten Staubbehälter.

KONFIGURATIONS- UND BETRIEBSANLEITUNG

Hinweis: Ziehen Sie nach Abschluss des Ladevorgangs unbedingt den Stecker des Ladegeräts aus der Steckdose.

1. Setzen Sie den Staubbehälter in das Hauptgerät ein oder entfernen Sie ihn, indem Sie auf die Staubbehälterverriegelung drücken.



2. An die Maschine angeschlossene Zubehörteile.

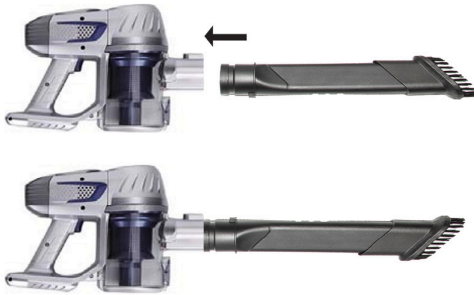

3. Verbinden Sie den leitfähigen Schlauch mit der Bodenbürste und dem Hauptansaugstutzen

4. Reinigung mit einer elektrischen Bodenbürste.



An der Unterseite der elektrischen Bodenbürste befindet sich ein kleines Schloss. Ziehen Sie es nach oben, um die Walzenbürste zu entfernen und die Haare zu entfernen.

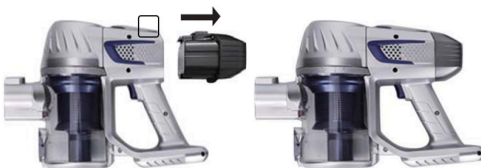
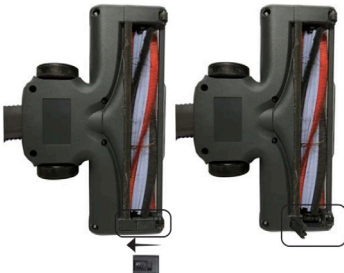

5. Batterieentfernung

Drücken Sie den Batterieentriegelungsknopf und ziehen Sie ihn gleichzeitig nach hinten.

Sie können die Batterie entfernen

CONFIGURATION 2 BEDIENUNGSANLEITUNG

Hinweis: Ziehen Sie nach Abschluss des Ladevorgangs unbedingt den Stecker des Ladegeräts aus der Steckdose.

1. Setzen Sie den Staubbehälter in das Hauptgerät ein oder entfernen Sie ihn, indem Sie auf die Staubbehälterverriegelung drücken.

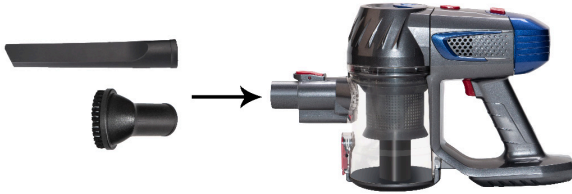

2. An die Maschine angeschlossene Zubehörteile.

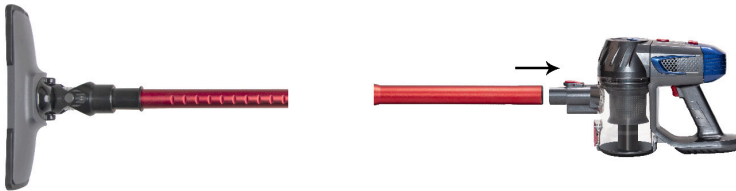

3. Verbinden Sie das Verlängerungsrohr mit der Bodenbürste und dem Hauptausgustutzen.



4. Batterieentfernung: Halten Sie den Batterieentriegelungsknopf gedrückt und ziehen Sie ihn nach hinten, um die Batterie zu entfernen.

Hinweis: Der Hauptansaugstutzen darf nicht blockiert werden, da dies zum Durchbrennen des Motors führen kann.

- Ein/Aus.
- Der Ein-/Aus-Schalter hat drei Funktionen.
 1. Drücken Sie den Schalter einmal, um den Staubsauger einzuschalten und mit niedriger Geschwindigkeit zu betreiben.
 2. Drücken Sie den Schalter zweimal, um den Staubsauger mit hoher Geschwindigkeit einzuschalten.
 3. Drücken Sie den Schalter dreimal, um den Staubsauger auszuschalten.

REINIGUNG UND AUSTAUSCH VON STAUBBEHÄLTERFILTERN

Um einen effizienten Betrieb des Geräts zu gewährleisten, reinigen Sie bitte nach jedem Gebrauch des Staubsaugers den Staubbehälter und den Filter.

Hinweis: Waschen Sie den Staubbehälter und den Filter nicht in der Waschmaschine und trocknen Sie sie nicht mit einem Föhn. Lassen Sie sie an der Luft trocknen.

- 1. Legen Sie den Staubbehälter und den Filter in kaltes Wasser und lassen Sie ihn 24 Stunden lang an der Luft trocknen, bevor Sie ihn in den Mülleimer werfen.**
- 2. Seien Sie vorsichtig beim Austausch der Filterbaugruppe. Verwenden Sie dieses Produkt nicht ohne installierte Filterbaugruppe.**

Tipp: Es wird empfohlen, den Staubbehälterfilter alle 3 Monate (je nach Nutzungshäufigkeit) auszutauschen, um einen einwandfreien Betrieb des Geräts zu gewährleisten.



PROBLEM	URSACHE	LÖSUNG
Die Maschine funktioniert nicht	1. Die Batterie könnte leer sein	1. Aufladen
Keine Staubabsaugung oder schwache Absaugung	1. Der Mülleimer ist voll. 2. Der Filter des Staubbehälters muss gereinigt oder ausgetauscht werden.	1. Reinigen Sie den Staubbehälter. 2. Entfernen Sie den Staubbehälter und überprüfen Sie ihn, beseitigen Sie eventuelle Verstopfungen oder ersetzen Sie den Filter. 3. Laden Sie das Hauptgerät auf.
Ascheustritt	1. Der Staubbehälter ist voll. 2. Der Filter ist nicht richtig installiert. 3. Der Staubbehälter ist durchstoßen.	1. Reinigen Sie den Staubbehälter 2. Lesen Sie die Installationsanweisungen noch einmal durch 3. Staubbehälter austauschen

CYCLONECLEAN 26.1V LED
ORICLEAN26.1-LED



INSTRUCCIONS DE SEGURETAT IMPORTANTS

Quan utilitzeu l'aspiradora, seguïu sempre les instruccions següents.

Llegiu atentament totes les instruccions següents abans d'utilitzar-la.

Avis: per reduir el risc d'incendi, descàrrega elèctrica o lesions.

1. Utilitzeu l'aparell només per als usos previstos.
2. Si el carregador o l'aparell està fet malbé, el fabricant, el vostre agent de servei o una persona amb qualificació similar l'ha de substituir o reparar per evitar danys.
3. Aquest aparell només el poden fer servir nens majors de 8 anys o persones amb discapacitat o dificultats d'aprenentatge que tinguin el permís del seu tutor o que hagin rebut la informació adequada sobre l'ús segur de l'aparell i que hagin estat informades dels possibles perills. Els nens no han de jugar amb l'aparell. Els nens només han d'utilitzar aquest aparell sota la supervisió d'una persona responsable.
4. Aquest aparell no el poden fer servir per persones amb discapacitat o dificultats de l'aprenentatge (inclosos els nens) llevat que la persona que en sigui responsable els hagi donat les instruccions adequades.
5. Per evitar el risc de descàrrega elèctrica, no submergeïu cap part d'aquest aparell en aigua ni líquids.
6. Per evitar el risc de descàrrega elèctrica, no desmunteu ni intenteu reparar aquest aparell si està danyat. Cal retornar-lo per a la seva reparació. Un desmuntatge i muntatge no professional pot provocar una descàrrega elèctrica durant el funcionament de l'aparell.
7. Quan utilitzeu aquest producte a prop de nens, aneu amb compte de no deixar-lo sense vigilància. Mantingueu els cabells, la roba ampla, els dits o qualsevol part del cos allunyats de l'orifici d'aspiració principal.
8. Aquest producte no s'ha d'utilitzar per aspirar cendres combustibles o líquids inflamables, com ara gasolina, ni tampoc en zones on aquestes restes puguin ser presents.
9. Aquest aparell no s'ha d'utilitzar per aspirar res que estigui cremant o fumejant, com ara cigarretes, llumins o cendres.
10. Quan utilitzeu aquest aparell en escales, aneu amb compte per on trepitgeu.
11. No utilitzeu aquest aparell sense la tapa de pols ben col·locada.
12. Aquest aparell és només per fer-lo servir a nivell domèstic. Seguiu totes les instruccions d'aquest manual.
13. No carregueu aquest aparell quan no sigueu de casa durant molta estona. Desendolieu el carregador de la presa de corrent quan no l'utilitzeu.
14. Aquest aparell no és una joguina. Aneu amb compte quan l'utilitzeu a prop de nens, mascotes o plantes.
15. Feu servir aquest aparell només tal com s'indica en aquest manual i només amb els accessoris originals.

16. Quan el carregueu, no connecteu primer el dispositiu i després el carregador. Connecteu primer el carregador a la presa de corrent i després el dispositiu. Això allargarà la vida útil de l'aparell.
17. No utilitzeu l'aparell si el contenidor de pols està ple de pols. Netegeu-lo regularment per eliminar la pols i els cabells i reduir el flux d'aire.
18. Guardeu aquest aparell en un lloc fresc i sec.
19. Utilitzeu aquest aparell en una zona ben il·luminada.
20. Mantingueu la punta de l'aparell i allunyada de la cara i del cos.
21. Aquest aparell només s'ha d'utilitzar en superfícies seques.
22. L'ús d'un voltatge inadequat pot danyar el motor i causar lesions a l'usuari. El voltatge correcte s'indica a la fitxa de característiques.

Només per a ús domèstic

Avis:

- Per reduir el risc de lesions durant el moviment, desendolleu el carregador abans de moure'l.
- Per reduir el risc de descàrrega elèctrica, desendolleu sempre el carregador abans d'utilitzar-lo.
- Per reduir el risc de descàrrega elèctrica, no l'utilitzeu a l'aire lliure ni sobre superfícies humides.

Configuració 1



PRECAUCIONS

Important: si la boca d'aspiració està bloquejada, apagueu immediatament l'aparell, elimineu l'obstrucció i torneu-lo a engegar.

1. No feu servir mai l'aspiradora massa a prop de calefactores, calefactores d'aire o builles de cigarretes.



2. Abans d'endollar el carregador a la presa de corrent, assegureu-vos que teniu les mans seques.

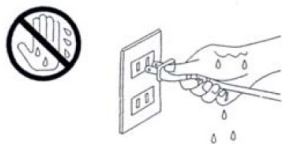

3. Abans d'utilitzar aquest aparell, assegureu-vos d'haver eliminat qualsevol objecte gran o punxegut que pugui danyar el contenidor de pols.

4. Quan desendolleu el carregador, estireu de l'endoll en lloc del cable.



5. No aspireu res que estigui cremant o fumejant, com ara cigarrets, llumins o brases enceses.

6. No utilitzeu aquest aparell sense el contenidor de pols ben col·locat.

INSTRUCCIONS DE CONFIGURACIÓ I FUNCIONAMENT

Nota: assegureu-vos de desconnectar el carregador de la presa de corrent després de la càrrega s'hagi completat.

1. Introduïu el contenidor de pols a l'aparell o retireu-lo prement el pestell del contenidor de pols.



2. Accessoris connectats a la màquina.

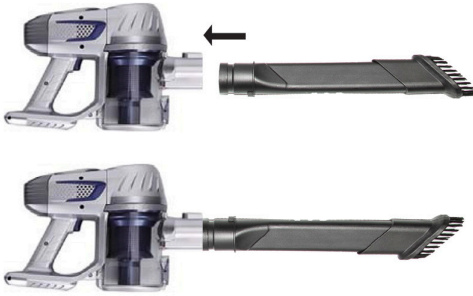

3. Connecteu el tub conductor al raspall de terra i a l'orifici d'aspiració principal.

4. Netegeu amb un raspall elèctric per a terres.



Hi ha un petit interruptor de seguretat a la part inferior del raspall elèctric per a terres. Estireu-lo per treure el raspall de rodets i netejar les restes de cabells.

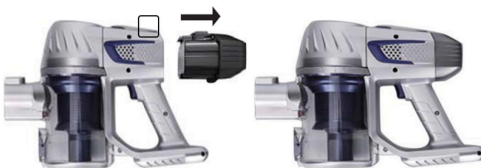
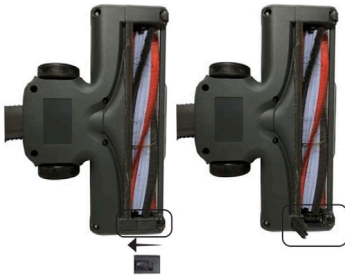

5. Extracció de la bateria

Mentre premeu el botó d'alliberament de la bateria, estireu-la cap enrere.

Podeu treure la bateria

INSTRUCCIONS DE CONFIGURACIÓ I FUNCIONAMENT 2

Nota: assegureu-vos de desconnectar el carregador de la presa de corrent després que la càrrega s'hagi completat.

1. Introduïu el contenidor de pols a l'aparell o retireu-lo prement el pestell del contenidor de pols.

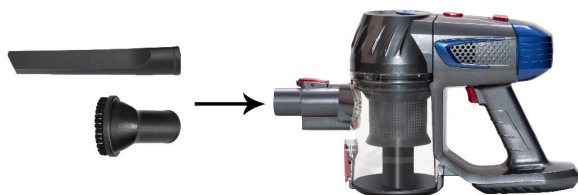

2. Accessoris connectats a la màquina.

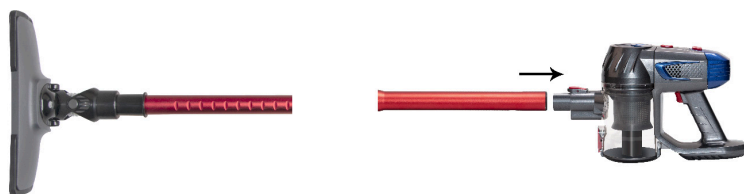

3. Connecteu el tub d'extensió al raspall de terra i a l'orifici d'aspiració principal.



4. Extracció de la bateria: manteniu premut el botó d'alliberament de la bateria mentre l'estireu cap enrere per treure-la.

Nota: la boca d'aspiració principal no ha d'estar bloquejada, ja que això podria fer que el motor es cremés.

- Encendre/apagar
 - L'interruptor d'encendre/apagar té tres funcions.
1. Premeu l'interruptor una vegada per engegar l'aspiradora i fer-la funcionar a baixa velocitat.
 2. Premeu l'interruptor dues vegades per engegar l'aspiradora a alta velocitat.
 3. Premeu l'interruptor tres vegades per apagar l'aspiradora.

NETEJA I SUBSTITUCIÓ DELS FILTRES DEL DIPÒSIT DE POLS

Per mantenir un funcionament eficient de la màquina, netegeu el contenidor de pols i el filtre després de cada ús de l'aspiradora.

Nota: no renteu el recipient recol·lector de pols ni el filtre a la rentadora ni els eixugueu amb un assecador de cabells. Deixeu-los assecar a l'aire.

1. Col·loqueu el recipient per a la pols i el filtre en aigua freda i deixeu-los assecar a l'aire durant 24 hores abans de tornar a col·locar-los al contenidor de la pols.
2. Aneu amb compte en substituir el conjunt del filtre. No utilitzeu aquest aparell sense tenir instal·lat el filtre corresponent.

Consell: es recomana substituir el conjunt del filtre del contenidor de pols cada 3 mesos (segons la freqüència d'ús) per garantir que la màquina funcioni correctament.

PROBLEMA	CAUSA	SOLUCIÓ
La màquina no funciona	1. La bateria pot estar esgotada	1. Càrrega
No succiona la pols o la succió és feble	1. El contenidor de pols està ple. 2. Cal netejar o substituir el filtre del contenidor de pols.	1. Netegeu el contenidor de pols. 2. Traieu el contenidor de pols, inspeccioneu-lo i elimineu qualsevol obstrucció. Si no funciona, substituïu el filtre. 3. Carregueu la unitat principal.
Fuita de cendres	1. El contenidor de pols està ple. 2. El filtre no està instal·lat correctament. 3. El contenidor de pols està perforat.	1. Netegeu el contenidor de pols. 2. Torneu a llegir les instruccions d'instal·lació. 3. Substituïu el contenidor de pols



ORIGINAL

WWW.ORIGINALHOME.COM