



## **FRYFIT 3,5L**

ORIFRY3.5L-BL Air Fryer

Freidora de Aire



## **Manual de Instrucciones Instruction Manual**

**Modelo: ORIFRY3.5L-BL / Model: ORIFRY3.5L-BL**

**Advertencia contenido:**

**LA ESPECIFICACIÓN Y COLOR DEL ARTÍCULO CONTENIDO EN ESTA CAJA PUEDE  
VARIAR DE LA FOTO QUE ILUSTR A ESTE EMBALAJE.**

**ESTE APARATO NO PUEDE SER USADO POR NIÑOS MENORES DE 8 AÑOS O POR  
PERSONAS DISCAPACITADAS SIN LA INSTRUCCIÓN O SUPERVISIÓN DE UN ADULTO.**

## PREFACIO

---

Gracias por su confianza y apoyo para elegir nuestro producto. Opérelolo de acuerdo con este manual de instrucciones antes de usar este producto.

Siempre le serviremos con toda sinceridad y esperamos que nuestros productos hagan que su vida cotidiana sea más divertida y fácil.

Este producto es solo para uso doméstico o similar.

## CONTENIDO

---

- (1) Diagrama de estructura y diagrama esquemático eléctrico
- (2) parámetro técnico
- (3) Guía del usuario
- (4) Consejos y notas
- (5) Limpieza y mantenimiento
- (6) Precauciones
- (7) Solución de problemas

## DIAGRAMA DE ESTRUCTURA DIAGRAMA ESQUEMÁTICO ELÉCTRICO

---

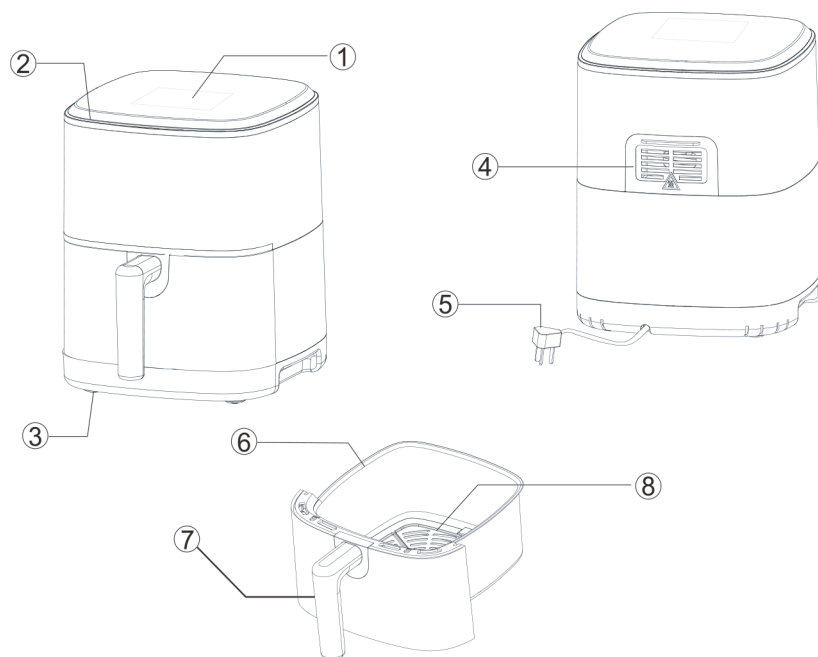

## Códigos y nombres de repuestos

- 1 Panel de control
- 2 Entradas de aire
- 3 Soporte
- 4 Salidas de aire
- 5 Cable de alimentación
- 6 Asa de la sartén
- 7 Manejo
- 8 Rejilla de cocción

## Interfaz de operación del panel de control

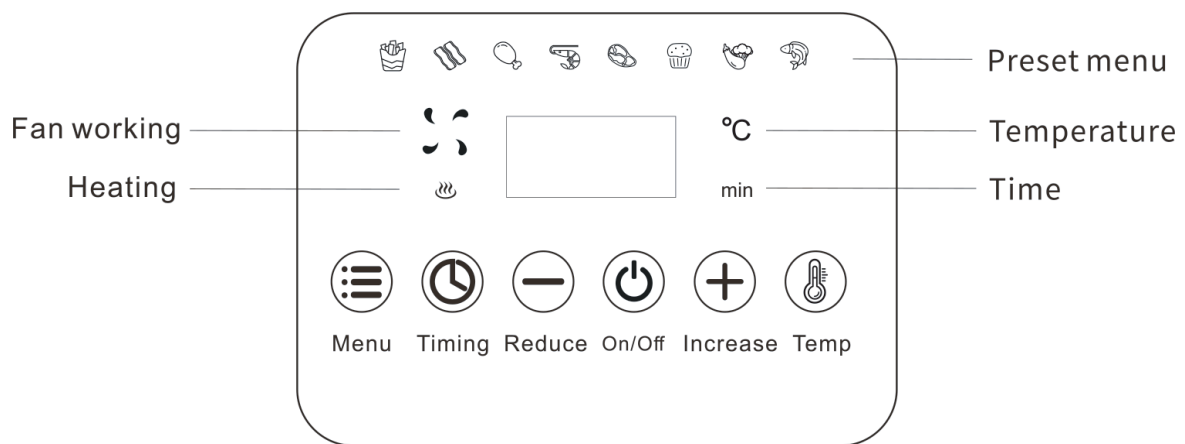

## Diagrama esquemático eléctrico A

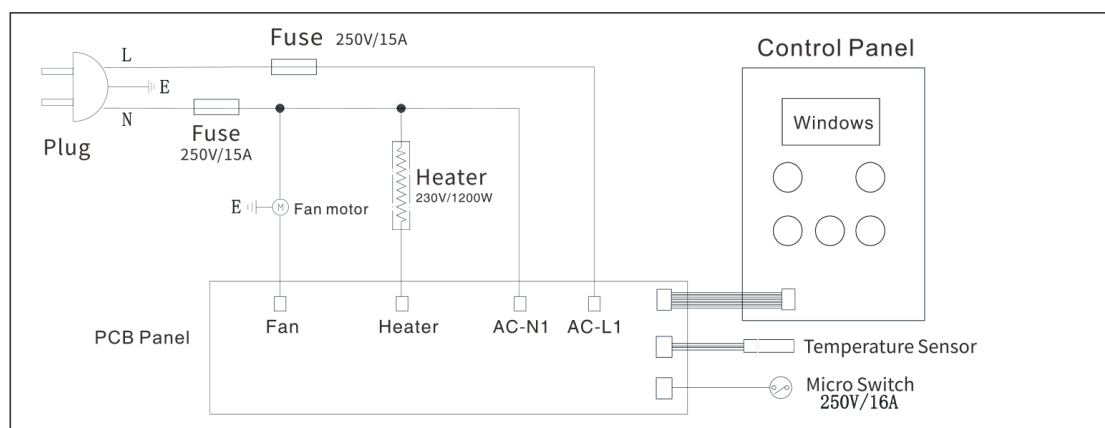

## Diagrama esquemático eléctrico B

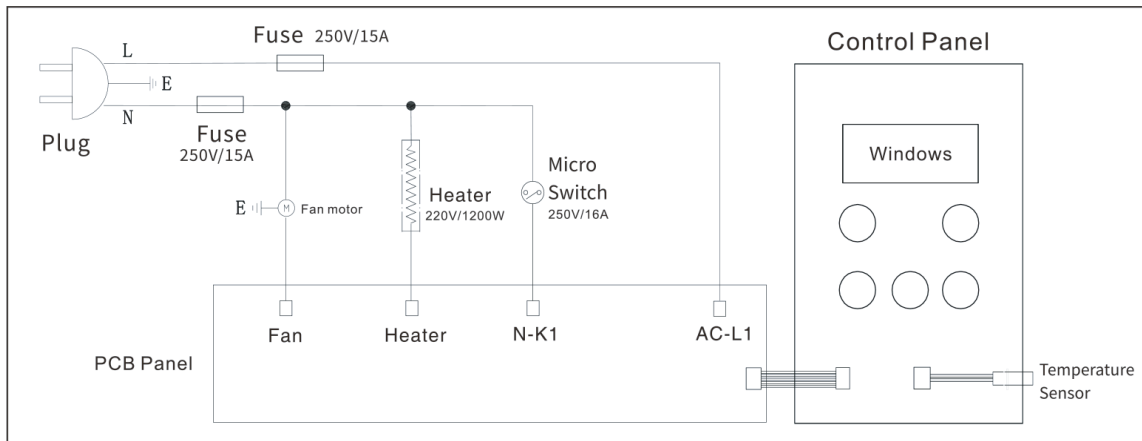

## PARÁMETRO TÉCNICO

Model	ORIFRY3.5L-BL
Rated Voltage	230-240V~
Rated Frequency	50Hz
Rated Power	1200W

## GUÍA DEL USUARIO

---

### PREPARACIÓN PARA EL USO

- Retire todos los paquetes.
- Lleve la cesta con fondo de malla.
- Limpiar la Sartén y la rejilla con agua tibia. Limpie el costado y el fondo de la sartén con un paño húmedo empapado en detergente. Úselo hasta que esté completamente seco.
- Coloque la freidora en un establo plano y use un solo cable de alimentación.
- No coloque nada en las salidas de aire. Se debe dejar suficiente espacio y su superficie debe estar al menos a 10 cm de otros elementos.
- Precaliente la freidora de aire en 10 minutos para el primer uso. Este es un fenómeno normal que puede emanar olor y humo en el primer uso, no las fallas de la freidora de aire.

## INSTRUCCIONES

---

1. Enchufe el cable de alimentación en el enchufe.
2. Asegúrese de que los ingredientes se descongelen por completo y luego colóquelos en la freidora.
3. Los ingredientes de gran tamaño no deben colocarse en la bandeja y todos los ingredientes tienen una altura inferior a la de la pared interior de la cesta.
4. Vuelva a introducir la cesta en la freidora y ajuste la temperatura y el tiempo como desee o según la receta.
5. Asegúrese de la temperatura y el tiempo, y luego presione el botón "Encendido/Apagado" para encender la freidora de aire. Presione el botón relacionado directamente sin pausar el proceso de cocción si se produce algún cambio durante la cocción.
6. Agítelo una vez al menos cuando cocine. La comida se calentará uniformemente y sabrá bien. Siga la receta como referencia.
7. La luz indicadora de calentamiento se enciende cuando el ventilador comienza a girar. Y se apagará cuando alcance la temperatura más alta. La luz se encenderá y seguirá funcionando cuando el aparato se enfríe a la temperatura que usted configuró.
8. Cuando escuche la campana del temporizador, "goteo goteo", significa que la cocción ha terminado y debe levantar la sartén del aparato y colocarla sobre una superficie resistente al calor.
9. Presione el botón de encendido/apagado si necesita suspender y presione el botón de inicio durante 3 segundos si necesita apagar el aparato.
10. El ventilador continúa funcionando durante un minuto después de que finaliza el programa para proteger contra el sobrecalentamiento interno.

## NOTAS

---

1. Utilice utensilios resistentes al calor, no como plástico, papel, vidrio o cerámica. No coloque el aparato sobre superficies no resistentes al calor.
2. Se puede admitir el tiempo personalizado y verificar una o dos veces durante la cocción para evitar quemaduras.
3. Precaliente 5 minutos para obtener un mejor sabor al hornear y asar.
4. La freidora de aire funciona a altas temperaturas que pueden causar quemaduras. No toque las superficies calientes, los enchufes o el interior del aparato mientras está en funcionamiento. Deje que el aparato se enfríe por completo antes de manipularlo o limpiarlo.
5. El aparato puede producir algo de humo cuando lo utilice por primera vez. Esto es normal.
6. Nunca utilice piezas que no sean las originales.
7. Colóquelo por debajo del nivel del agua en la freidora de aire para evitar fugas de agua.

## LIMPIEZA Y MANTENIMIENTO

---

### 1. Limpieza

Limpie el aparato rápidamente después de cada uso. La sartén y la rejilla tienen un revestimiento antiadherente. No utilice utensilios de cocina de metal ni material de limpieza abrasivo, ya que esto puede dañar el revestimiento antiadherente.

1 Retire el enchufe del tomacorriente y deje que la freidora de aire se enfríe.

Sugerencias: El aparato se apaga automáticamente cuando finaliza el tiempo personalizado. Limpie el exterior del aparato y retire la sartén para permitir que la freidora de aire se enfríe más rápidamente.

2 Limpie el interior de la freidora de aire con agua caliente, detergente y esponjas no abrasivas. Remoje las piezas en agua caliente y detergente durante 10 minutos si quedan restos de comida adheridos a la bandeja o rejilla.

3 Limpie los elementos calefactores con un cepillo limpio para eliminar los residuos de alimentos.

### 2. Almacenamiento

1 Desconecte el producto y enfríelo por completo. Asegúrese de que todas las piezas estén limpias y secas. Mantener fuera del alcance de los niños.

### 3. Eliminación

1 Ponlo en la estación de reciclaje de residuos de electrodomésticos, no como basura doméstica. Esto es para la protección del medio ambiente.

## CONSEJOS CÁLIDOS

- 1) La supervisión cercana es importante cuando el aparato es utilizado por niños o inválidos que tienen impedimentos físicos, sensoriales o mentales. Deben ser supervisados por una persona responsable de su seguridad en relación con el uso de la freidora de aire y asegurarse de que no jueguen con el aparato.
- 2) Este producto es solo para uso doméstico. Las fallas que surjan del uso comercial, el uso inadecuado o el incumplimiento de esta instrucción no están cubiertas por la garantía. No somos responsables de ninguna falla o daño.
- 3 No utilice este aparato para otro uso que no sea el previsto.
- 4' Abra el paquete y luego tire las bolsas de plástico a la basura para evitar el riesgo de asfixia si juegan con el aparato.
- 5) Retire todo el paquete antes de que el aparato comience a funcionar. Se puede producir un incendio o quemaduras si la freidora de aire se cubre con el material del paquete.
- 6) Asegúrese de que el cable de alimentación esté alejado de superficies calientes o algo afilado para protegerlo contra descargas eléctricas, incluso el fuego.
- 7 Verifique que el voltaje coincida con las instrucciones del fabricante para evitar el riesgo de daño de los componentes e incluso el fuego cuando use el aparato por primera vez.
- 8 Utilice únicamente enchufes de tipo con conexión a tierra o más de 10ª estándar por seguridad para proteger contra un contacto deficiente que provoque el sobrecalentamiento de los componentes o incluso el fuego.
- 9 Coloque la freidora de aire en una superficie plana y estable, ya que no es seguro colocar alfombras, toallas, cortinas, armarios, plástico, papel y otros materiales inflamables alrededor del aparato.
- 10) No coloque el aparato sobre una superficie inestable, húmeda, lisa, sin calor. Resistente, a altas temperaturas u otras que puedan causar descargas eléctricas, incendios u otros accidentes con lesiones y daños a la propiedad.
- 11 Cuidado con las fugas de gas y las fugas eléctricas.
- 12) No deje el aparato desatendido mientras esté funcionando.
- 13) Limpie la sartén con solución alcalina y precaliente la freidora de aire en 10 minutos para el primer uso para eliminar el olor desagradable del aparato.
- 14) Asegúrese de que todas las piezas estén secas antes de trabajar.
- 15) Deje suficiente espacio alrededor del aparato a unos 10 cm de distancia para protegerlo contra el aceite, el humo o incluso el fuego.
- 16) El aparato puede producir algo de humo cuando lo utilice por primera vez. Esto es normal.
- 17) No se recomienda su uso continuo durante más de tres horas para evitar la combustión espontánea y otras lesiones y daños a la propiedad.
- 18) Asegúrese de que la comida esté alejada del tubo de calentamiento. No se deben introducir alimentos de gran tamaño ni utensilios metálicos en el aparato, ya que pueden provocar un incendio o riesgo de descarga eléctrica.
- 19) No coloque ninguno de los siguientes materiales en el aparato: papel, plástico y otros materiales inflamables que tengan riesgo de incendio.
- 20) Nunca coloque vidrio, recipientes cerrados y otros materiales explosivos dentro del aparato.
- 21) Nunca coloque materiales en bolsas, enlatados, embotellados u otros materiales inflamables o combustibles cerca del aparato.
- 22) No se recomienda el uso de piezas adicionales, como el temporizador o el sistema de control remoto independiente, ya que pueden causar riesgo de incendio y explosión.

## CONSEJOS CÁLIDOS

---

- 23) Asegúrese de que la comida esté alejada del tubo de calentamiento. No se deben introducir alimentos de gran tamaño ni utensilios metálicos en el aparato, ya que pueden provocar un incendio o riesgo de descarga eléctrica.
- 24) No coloque ninguno de los siguientes materiales en el aparato: papel, plástico y otros materiales inflamables que tengan riesgo de incendio.
- 25) Nunca coloque vidrio, recipientes cerrados y otros materiales explosivos dentro del aparato.
- 26) Nunca coloque materiales en bolsas, enlatados, embotellados u otros materiales inflamables y combustibles cerca del aparato.
- 27) No se recomienda el uso de piezas adicionales, como el temporizador o el sistema de control remoto independiente, ya que pueden causar riesgo de incendio y explosión.
- 28) se libera vapor caliente a través de las aberturas de salida de aire caliente cuando funciona.
- 29) Mantenga las manos y la cara alejadas de la salida de vapor y aire y tenga cuidado cuando extraiga la sartén.
- 30) Puede ocurrir una descarga eléctrica cuando se tira o tuerce el cable de alimentación con una fuerza sorprendente.
- 31) Se debe tener mucho cuidado al mover el aparato que contenga aceite caliente u otros materiales a alta temperatura.
- 32) Presione el botón ON/OFF para apagar el aparato y luego retire el enchufe del tomacorriente. Limpie los residuos en la freidora de aire cuando se enfríe para evitar el riesgo de humo y fuego en el próximo uso.
- 33) El cable de alimentación roto debe ser reemplazado por el fabricante, el departamento de mantenimiento profesional u otros que sean electricistas calificados para evitar el peligro.
- 34) Deje de usar el aparato averiado y debe ser reparado por personal profesional para evitar el peligro.
- 35) Pulse el botón de encendido/apagado para apagar el aparato y retire el enchufe de la toma de corriente para evitar el riesgo de descarga eléctrica e incendio.  
Desenchufe el aparato cuando no esté en uso.  
Desenchufe el aparato cuando esté roto.  
Desenchufe el aparato cuando empiece a limpiar o mover.
- 36) Utilice la freidora de aire lejos del agua y otros líquidos. Rociar los líquidos sobre el aparato puede causar fugas eléctricas y cortocircuito.
- 37) El uso de accesorios no recomendados por el fabricante del aparato puede causar lesiones accidentales.



### ADVERTENCIA

**Si el cable de alimentación está dañado, debe reemplazarse con un mismo cable de alimentación en Y. Póngase en contacto con un profesional o con el servicio posventa para obtener un reemplazo.**



## SOLUCIÓN DE PROBLEMAS

Problema	Causa probable	Solución
La freidora de aire no funciona	El aparato no está enchufado	Cuando enciende el aparato, la indicación de temperatura comienza a encenderse. Si no ve nada en el panel verifique si el enchufe está insertado en la salida correctamente
La comida no está completamente cocida	1 Los ingredientes de gran tamaño son llenos en la freidora 2 El ajuste de temperatura es demasiado bajo 3 Tiempo de cocción corto	1 Siga las instrucciones de este manual de usuario para preparar comida. 2 Ajuste a la temperatura a la temperatura deseada. 3 Asegúrese de que el tiempo de cocción sea suficiente
Los ingredientes no se frien uniformemente en la freidora	Algunos tipos de ingredientes deben agitarse a la mitad del tiempo de cocción	Siga las instrucciones de este manual de usuario para preparar comida casera
Se sale humo blanco del aparato	1 Se asan demasiados ingredientes aceitosos en la freidora 2 Todavía quedan residuos de la grasa de la última cocción en la freidora	1 Es normal para el primer uso, y se emitirá humo blanco de los alimentos a la parrilla con demasiado aceite, lo cual es un fenómeno normal. 2 Asegúrese de limpiar la freidora después de cada cocción.
Olor	Primer uso	Este es un fenómeno normal cuando lo usa por primera vez. Freír durante más de 10 minutos antes de usar por primera vez
Código de Error E1	Circuito roto de termostato	Póngase en contacto con el servicio de postventa
Código de Error E2	Cortocircuito del termostato	Póngase en contacto con el servicio de postventa

Designed by: PC Componentes  
Assembled in: P.R.C  
Imported by: PC Componentes y Multimedia SLU  
CIF: B 73347494

## PREFACE

---

Thank you for your trust and support to choose our product. Please operate it according to this instruction manual before using this product.

We will always serve you with all sincerity and hope that our products will make your daily life more fun and easier.

This product is for household or similar use only.

## CONTENT

---

- (1) Structure diagram and electrical schematic diagram
- (2) technical parameter
- (3) User Guide
- (4) Tips and notes
- (5) Cleaning and maintenance
- (6) Precautions
- (7) Troubleshooting

## STRUCTURE DIAGRAM ELECTRICAL SCHEMATIC DIAGRAM

---

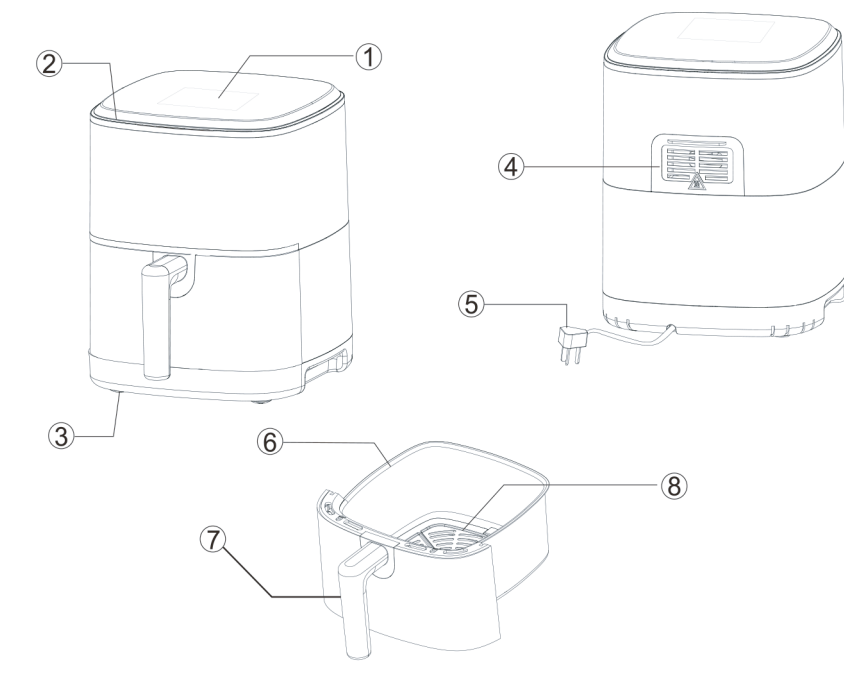

## Part codes and names

- 1 Control panel
- 2 Air inlets
- 3 Support
- 4 air vents
- 5 Power cord
- 6 Pan handle
- 7 Operation
- 8 Cooking rack

## Control panel operation interface

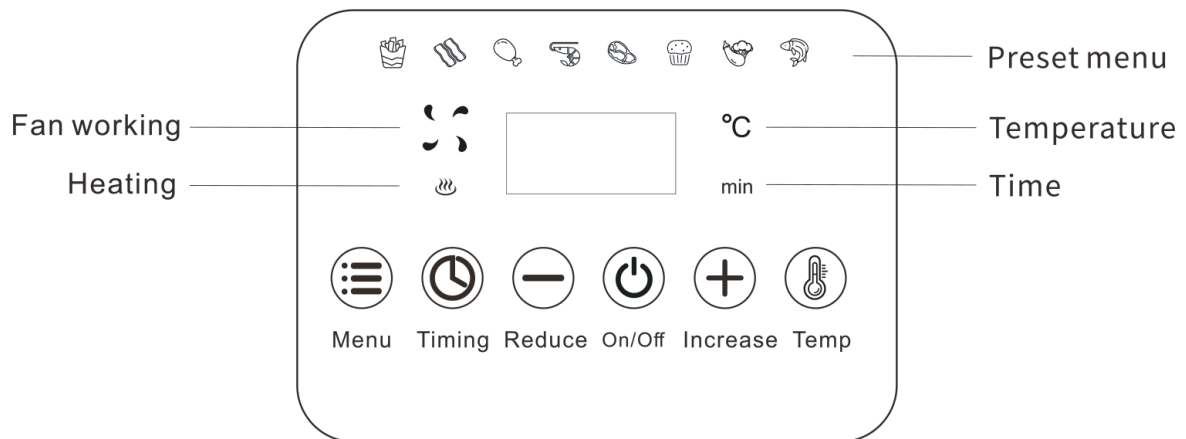

## Electrical schematic diagram A

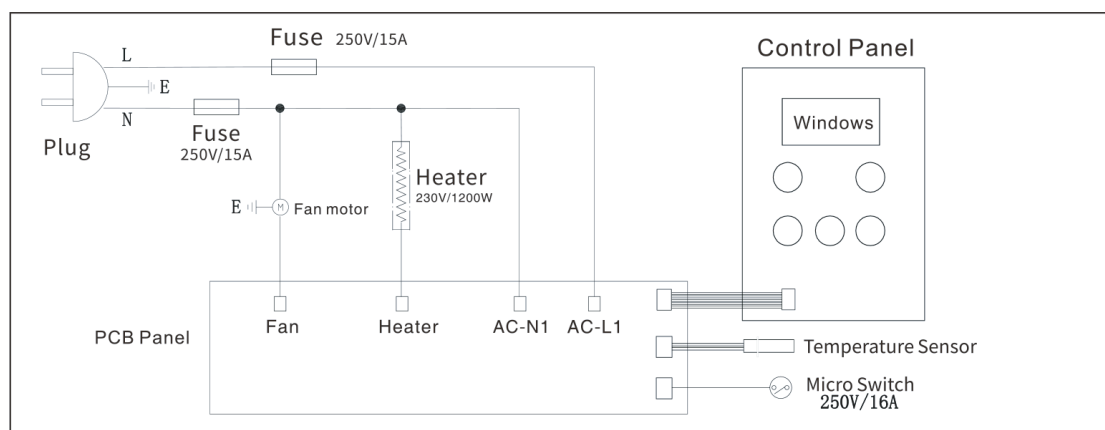

## Electrical schematic diagram B

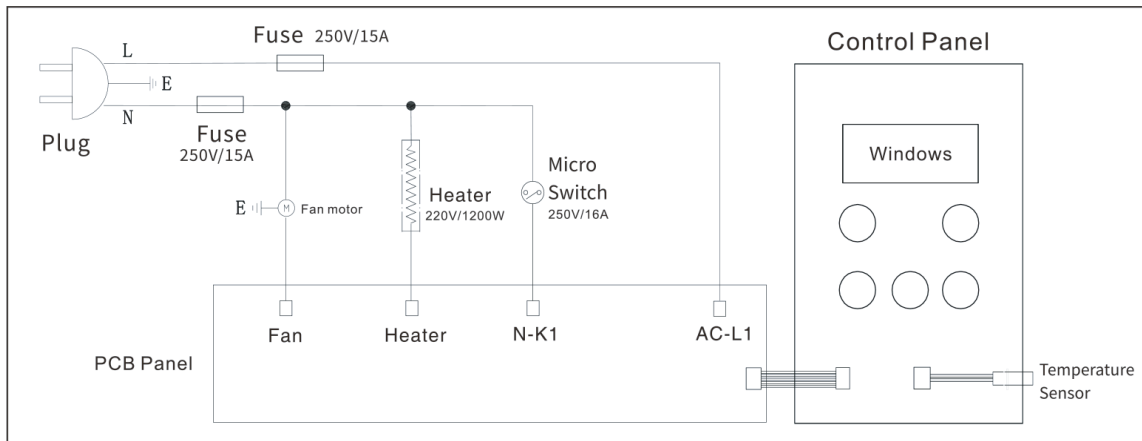

## TECHNICAL PARAMETER

Model	ORIFRY3.5L-BL
Rated Voltage	230-240V~
Rated Frequency	50Hz
Rated Power	1200W

## USER'S GUIDE

---

### PREPARATION FOR USE

- Remove all packages.
- Carry the basket with a mesh bottom.
- Clean Pan and rack with warm water. Wipe the side and bottom of the pan with a damp cloth soaked in detergent. Use it until it is completely dry.
- Place the fryer on a flat shelf and use only one power cord.
- Do not place anything in the air vents. Sufficient space must be left and its surface must be at least 10 cm from other elements.
- Preheat the air fryer in 10 minutes for the first use. This is a normal phenomenon that may emit odor and smoke at the first use, not the faults of the air fryer.

## INSTRUCTIONS

---

1. Plug the power cord into the socket.
2. Make sure ingredients are completely thawed, then place in deep fryer.
3. Large-sized ingredients should not be placed on the tray, and all ingredients are lower than the height of the inner wall of the basket.
4. Put the basket back into the fryer and adjust the temperature and time as desired or according to the recipe.
5. Make sure the temperature and time, and then press the "On/Off" button to turn on the air fryer. Press the related button directly without pausing the cooking process if any change occurs during cooking.
6. Shake it once at least when cooking. The food will heat evenly and taste good. Follow the recipe for reference.
- 7, the heating indicator light turns on when the fan starts to rotate. And it will turn off when it reaches the highest temperature. The light will turn on and continue to work when the appliance cools down to the temperature you set.
- 8, When you hear the timer bell, "drip drip", it means the cooking is over and you need to lift the pan off the appliance and place it on a heat resistant surface.
9. Please press the on/off button if you need to sleep, and press the home button for 3 seconds if you need to turn off the appliance.
- 10, the fan continues to run for one minute after the program ends to protect against internal overheating

## GRADES

---

1. Use heat resistant utensils, not such as plastic, paper, glass or ceramic. Do not place the appliance on non-heat resistant surfaces.
2. Custom time can be supported and check once or twice during cooking to avoid scalding.
3. Preheat 5 minutes for best flavor when baking and roasting.
4. The air fryer operates at high temperatures that can cause burns. Do not touch hot surfaces, plugs or the inside of the appliance while it is in operation. Let the appliance cool down completely before handling or cleaning it.
5. The appliance may produce some smoke when you use it for the first time. This is normal.
6. Never use non-original parts.
7. Please place it below the water level in the air fryer to prevent water leakage.

## CLEANING AND MAINTENANCE

---

### 1. **Cleaning**

Clean the appliance promptly after each use. The pan and grid have a non-stick coating. Do not use metal cookware or abrasive cleaning materials, as this may damage the non-stick coating.

1 Remove the plug from the electrical outlet and allow the air fryer to cool down.

Tips: The appliance turns off automatically when the custom time ends. Wipe down the exterior of the appliance and remove the pan to allow the air fryer to cool faster.

2 Clean the interior of the air fryer with hot water, detergent, and non-abrasive pads. Soak pieces in hot water and detergent for 10 minutes if food remains stuck to the tray or rack.

3 Wipe the heating elements with a clean brush to remove food residue.

### 2. **Storage:**

1 Unplug the product and cool it down completely. Make sure all parts are clean and dry. Keep out of the reach of children.

### 3. **Elimination**

1 Put it in the household appliance waste recycling station, not as household waste. This is for environmental protection.

## WARM TIPS

---

- 1) Close supervision is important when the appliance is used by children or invalids who have physical, sensory or mental impairments. They must be supervised by a person responsible for their safety in connection with the use of the air fryer and ensure that they do not play with the appliance.
- 2) This product is for household use only. Failures arising from commercial use, misuse, or failure to follow this instruction are not covered by warranty. We are not responsible for any failure or damage.
- 3 Do not use this appliance for other than its intended use.
- 4' Open the package and then throw the plastic bags in the trash to avoid the risk of suffocation if they play with the appliance.
- 5) Please remove all the package before the appliance starts to work. A fire or burns may result if the air fryer is covered with the package material.
- 6 Make sure the power cord is away from hot surfaces or anything sharp to protect against electric shock, including fire.
- 7 Check that the voltage matches the manufacturer's instructions to avoid the risk of component damage and even fire when using the appliance for the first time.
- 8 Use only grounding type plugs or more than 10A standard for safety to protect against poor contact leading to overheating of components or even fire.
- 9 Place the air fryer on a flat, stable surface, as it is unsafe to place rugs, towels, curtains, cabinets, plastic, paper, and other flammable materials around the air fryer.
- 10) Do not place the appliance on an unstable, humid, smooth surface, without heat. Resistant to high temperatures or others that can cause electric shock, fire or other accidents with injuries and property damage.
- 11 Beware of gas leaks and electrical leaks.
- 12) Do not leave the appliance unattended while it is running.
- 13) Clean the pan with alkaline solution and preheat the air fryer in 10 minutes for the first use to remove the unpleasant smell from the appliance.
- 14) Make sure all parts are dry before working.
- 15) Leave enough space around the appliance about 10 cm away to protect it from oil, smoke or even fire.
- 16) The appliance may produce some smoke when you use it for the first time. This is normal.17) Continuous use for more than three hours is not recommended to prevent spontaneous combustion and other injury and property damage.
- 18) Make sure food is away from heating tube. Do not insert large foods or metal utensils into the appliance, as they may cause a fire or risk of electric shock.
- 19) Do not place any of the following materials in the appliance: paper, plastic and other flammable materials that have a risk of fire.
- 20) Never place glass, closed containers and other explosive materials inside the appliance.
- 21) Never place bagged, canned, bottled or other flammable or combustible materials near the appliance.
- 22) The use of additional parts such as the timer or separate remote control system is not recommended as they may cause a risk of fire and explosion.

## WARM TIPS

---

- 23) Make sure food is away from heating tube. Do not insert large foods or metal utensils into the appliance, as they may cause a fire or risk of electric shock.
- 24) Do not place any of the following materials in the appliance: paper, plastic and other flammable materials that have a risk of fire.
- 25) Never place glass, closed containers and other explosive materials inside the appliance.
- 26) Never place bagged, canned, bottled or other flammable and combustible materials near the appliance.
- 27) The use of additional parts such as the timer or separate remote control system is not recommended as they may cause a risk of fire and explosion.
- 28) hot steam is released through the hot air outlet openings when it works.
- 29) Keep hands and face away from the steam and air outlet and be careful when removing the pan.
- 30) Electric shock may occur when the power cord is pulled or twisted with surprising force.
- 31) Great care should be taken when moving appliance containing hot oil or other high temperature materials.
- 32) Press the ON/OFF button to turn off the appliance and then remove the plug from the outlet. Please clean the residue in the air fryer when it cools down to avoid the risk of smoke and fire in the next use.
- 33) The broken power cord should be replaced by the manufacturer, professional maintenance department or others who are qualified electricians to avoid danger.
- 34) Stop using the broken appliance and it should be repaired by professional personnel to avoid danger.
- 35) Press the on/off button to turn off the appliance and remove the plug from the outlet to avoid the risk of electric shock and fire.  
Unplug the appliance when not in use.  
Unplug the appliance when it is broken.  
Unplug the appliance when you start cleaning or moving.
- 36) Use the air fryer away from water and other liquids. Spraying liquids on the appliance may cause electric leakage and short circuit.
- 37) The use of accessories not recommended by the appliance manufacturer may cause accidental injury.



### WARNING

**If the power cord is damaged, it must be replaced with a same Y-power cord. Please contact with professional or after-sales service for replacement.**



## TROUBLESHOOTING

Problem	Probable cause	Solution
Air fryer not working	The appliance is not plugged in	When you turn on the appliance, the temperature indication starts to light up. If you do not see anything on the panel, check if the plug is inserted into the outlet correctly
The food is not fully cooked	1 Oversized ingredients are stuffed into the deep fryer 2 The temperature setting is too low 3 Short cooking time	1 Follow the instructions in this user manual to prepare food. 2 Set the temperature to the desired temperature- 3 Make sure the cooking time is sufficient
Ingredients do not fry evenly in the deep fryer	Some types of ingredients must be shaken halfway through the cooking time.	Follow the instructions in this user manual to prepare homemade food
White smoke comes out of the appliance	1 Too many oily ingredients are roasting in the deep fryer 2 There are still residues of the fat from the last cooking in the fryer	1 It is normal for the first use, and there will be white smoke from grilled food with too much oil, which is a normal phenomenon. 2 Be sure to clean the fryer after each cook.
Smell	first use	This is a normal phenomenon when you use it for the first time. Fry for more than 10 minutes before using for the first time
Error Code E1	broken thermostat circuit	Contact the after-sales service
Error Code E2	thermostat short circuit	Contact the after-sales service

Designed by: PC Componentes  
Assembled in: P.R.C  
Imported by: PC Componentes y Multimedia SLU  
CIF: B 73347494

## PREFÁCIO

---

Obrigado por sua confiança e apoio para escolher nosso produto. Opere-o de acordo com este manual de instruções antes de usar este produto.

Sempre o atenderemos com toda a sinceridade e esperamos que nossos produtos tornem seu dia a dia mais divertido e fácil.

Este produto é apenas para uso doméstico ou similar.

## CONTENTE

---

- (1) Diagrama de estrutura e diagrama esquemático elétrico
- (2) parâmetro técnico
- (3) Guia do Usuário
- (4) Dicas e notas
- (5) Limpeza e manutenção
- (6) Precauções
- (7) Solução de problemas

## DIAGRAMA DE ESTRUTURA DIAGRAMA ESQUEMÁTICO ELÉTRICO

---

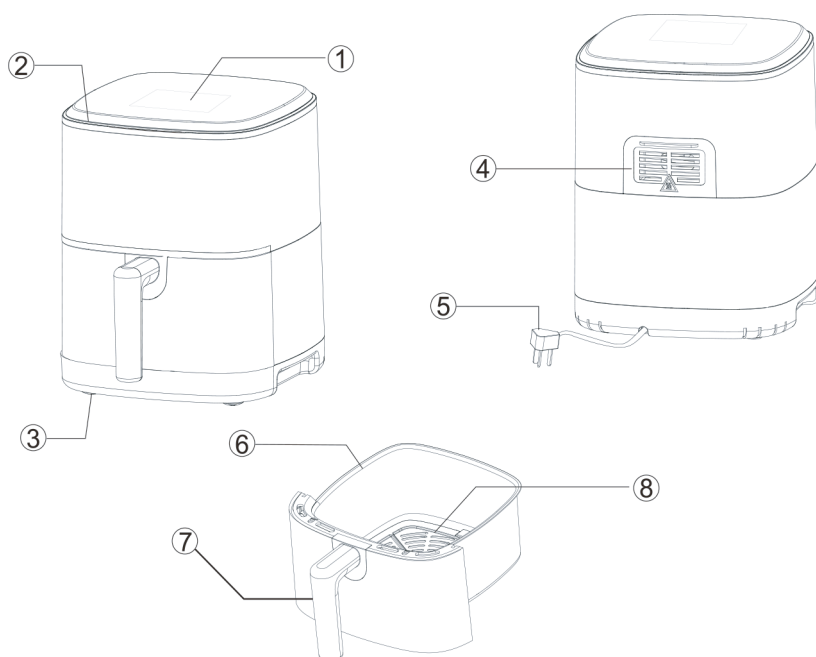

## Códigos e nomes das peças

- 1 Painel de controle
- 2 Entradas de ar
- 3 Suporte
- 4 saídas de ar
- 5 Cabo de alimentação
- 6 alça de panela
- 7 Operação
- 8 Grelha de cozinha

## Interface de operação do painel de controle

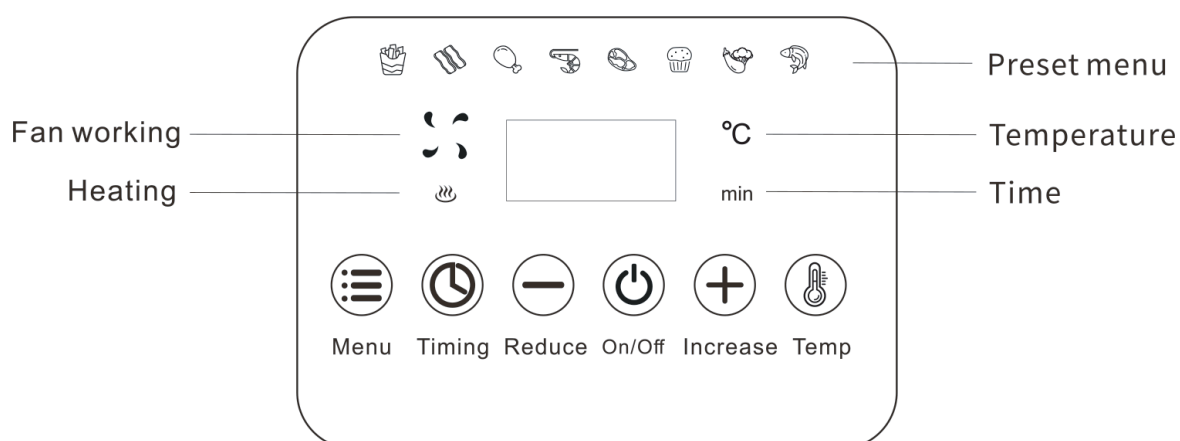

## Diagrama esquemático elétrico A

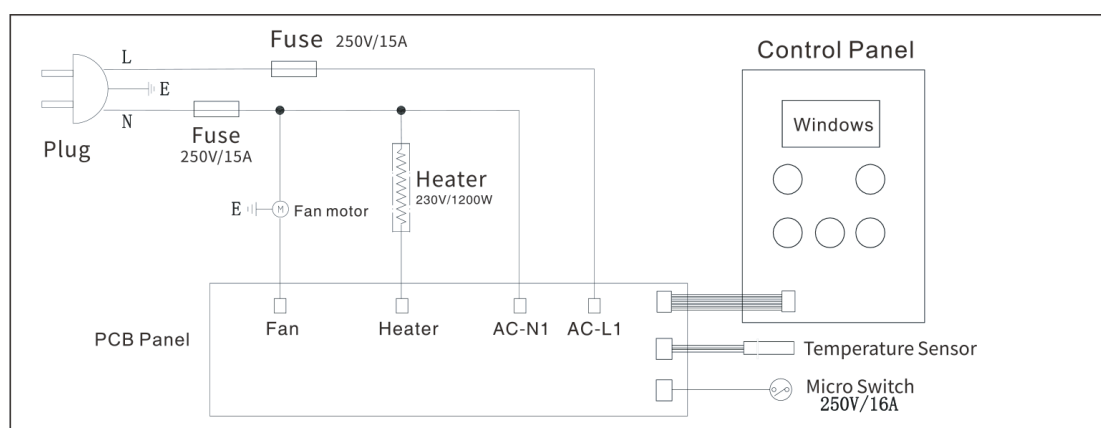

## Diagrama esquemático elétrico B

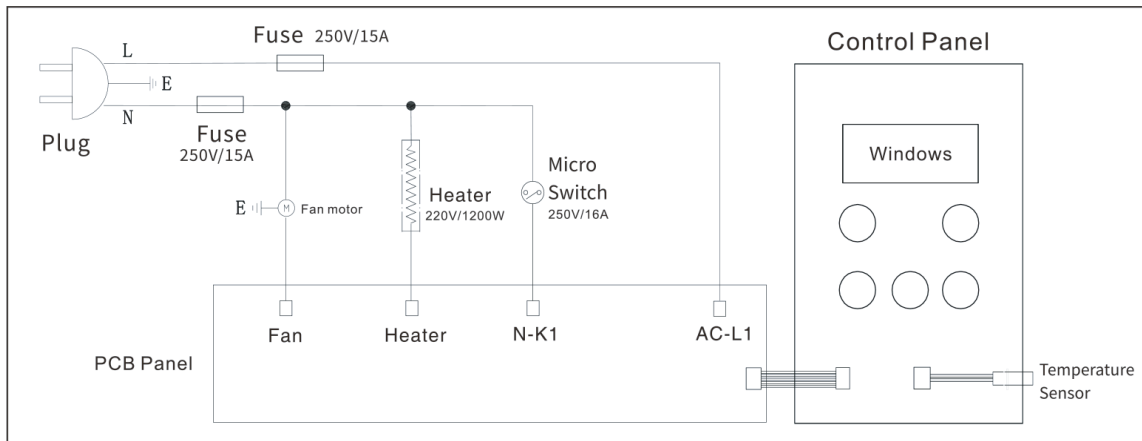

## PARÂMETRO TÉCNICO

Model	ORIFRY3.5L-BL
Rated Voltage	230-240V~
Rated Frequency	50Hz
Rated Power	1200W

## GUIA DO USUÁRIO

---

### PREPARAÇÃO PARA USO

- Remova todos os pacotes.
- Carregue a cesta com fundo de malha.
- Limpe a panela e a grelha com água morna. Limpe a lateral e o fundo da panela com um pano úmido embebido em detergente. Use-o até que esteja completamente seco.
- Coloque a fritadeira em uma prateleira plana e use apenas um cabo de alimentação.
- Não coloque nada nas saídas de ar. Deve ser deixado espaço suficiente e sua superfície deve estar a pelo menos 10 cm de outros elementos.
- Pré-aqueça a fritadeira em 10 minutos para o primeiro uso. Este é um fenômeno normal que pode emitir odor e fumaça no primeiro uso, não é uma falha da fritadeira.

## INSTRUÇÕES

---

1. Conecte o cabo de alimentação na tomada.
2. Certifique-se de que os ingredientes estejam completamente descongelados e coloque-os na fritadeira.
3. Os ingredientes de tamanho grande não devem ser colocados na bandeja, e todos os ingredientes devem ficar abaixo da altura da parede interna da cesta.
4. Volte a colocar o cesto na fritadeira e ajuste a temperatura e o tempo conforme desejar ou conforme a receita.
5. Verifique a temperatura e o tempo e pressione o botão "Ligar/Desligar" para ligar a fritadeira. Pressione o botão relacionado diretamente sem pausar o processo de cozimento se ocorrer alguma alteração durante o cozimento.
6. Agite pelo menos uma vez ao cozinhar. A comida aquecerá uniformemente e ficará saborosa. Siga a receita para referência.
- 7, a luz indicadora de aquecimento acende quando o ventilador começa a girar. E desligará quando atingir a temperatura mais alta. A luz acenderá e continuará a funcionar quando o aparelho esfriar até a temperatura definida.
- 8, Quando você ouvir o sino do timer, "pinga pinga", significa que o cozimento acabou e você precisa levantar a panela do aparelho e colocá-la em uma superfície resistente ao calor.
9. Pressione o botão liga/desliga se precisar dormir e pressione o botão home por 3 segundos se precisar desligar o aparelho.
- 10, o ventilador continua funcionando por um minuto após o término do programa para proteger contra superaquecimento interno

## NOTAS

---

1. Use utensílios resistentes ao calor, não como plástico, papel, vidro ou cerâmica. Não coloque o aparelho em superfícies não resistentes ao calor.
2. O tempo personalizado pode ser suportado e verifique uma ou duas vezes durante o cozimento para evitar queimaduras.
3. Pré-aqueça 5 minutos para obter o melhor sabor ao assar e assar.
4. A fritadeira opera em altas temperaturas que podem causar queimaduras. Não toque em superfícies quentes, tomadas ou no interior do aparelho durante o funcionamento. Deixe o aparelho esfriar completamente antes de manuseá-lo ou limpá-lo.
5. O aparelho pode produzir algum fumo quando o utilizar pela primeira vez. Isto é normal.
6. Nunca use peças não originais.
7. Coloque-o abaixo do nível da água na fritadeira para evitar vazamento de água.

## LIMPEZA E MANUTENÇÃO

---

### 1. Limpeza

CIncline o aparelho imediatamente após cada utilização. A panela e a grelha têm um revestimento antiaderente. Não use panelas de metal ou materiais de limpeza abrasivos, pois isso pode danificar o revestimento antiaderente.

1 Retire o plugue da tomada elétrica e deixe a fritadeira esfriar.

Dicas: O aparelho desliga automaticamente quando o tempo personalizado termina. Limpe o exterior do aparelho e remova a panela para permitir que a fritadeira esfrie mais rápido.

2 Limpe o interior da fritadeira com água quente, detergente e esponjas não abrasivas. Mergulhe os pedaços em água quente e detergente por 10 minutos se os alimentos permanecerem presos na bandeja ou na grelha.

3 Limpe os elementos de aquecimento com uma escova limpa para remover resíduos de alimentos.

### 2. Armazenar:

1 Desligue o produto e deixe-o arrefecer completamente. Certifique-se de que todas as peças estão limpas e secas. Manter fora do alcance das crianças.

### 3. Eliminação

1 Coloque-o na estação de reciclagem de resíduos de eletrodomésticos, não como lixo doméstico. Isso é para proteção ambiental.

## DICAS QUENTE

---

- 1) Supervisão cuidadosa é importante quando o aparelho é usado por crianças ou inválidos com deficiências físicas, sensoriais ou mentais. Eles devem ser supervisionados por uma pessoa responsável por sua segurança em relação ao uso da fritadeira e garantir que não brinquem com o aparelho.
- 2) Este produto é apenas para uso doméstico. Falhas decorrentes de uso comercial, uso indevido ou falha em seguir esta instrução não são cobertas pela garantia. Não nos responsabilizamos por qualquer falha ou dano.
- 3 Não use este aparelho para outra finalidade que não a prevista.
- 4' Abra a embalagem e deite os sacos de plástico no lixo para evitar o risco de asfixia se brincarem com o aparelho.
- 5) Remova todo o pacote antes que o aparelho comece a funcionar. Pode ocorrer incêndio ou queimaduras se a fritadeira estiver coberta com o material da embalagem.
- 6 Certifique-se de que o cabo de alimentação esteja longe de superfícies quentes ou de qualquer objeto pontiagudo para protegê-lo contra choque elétrico, inclusive fogo.
- 7 Verifique se a voltagem corresponde às instruções do fabricante para evitar o risco de danos aos componentes e até mesmo incêndio ao usar o aparelho pela primeira vez.
- 8 Use apenas plugues do tipo aterramento ou padrão de mais de 10A para proteção contra mau contato levando ao superaquecimento dos componentes ou até mesmo incêndio.
- 9 Coloque a fritadeira em uma superfície plana e estável, pois não é seguro colocar tapetes, toalhas, cortinas, armários, plástico, papel e outros materiais inflamáveis ao redor da fritadeira.
- 10) Não coloque o aparelho sobre uma superfície instável, úmida, lisa e sem calor. Resistente a altas temperaturas ou outras que possam causar choque elétrico, incêndio ou outros acidentes com lesões e danos materiais.
- 11 Cuidado com vazamentos de gás e vazamentos elétricos.
- 12) Não deixe o aparelho sem vigilância enquanto estiver em funcionamento.
- 13) Limpe a panela com solução alcalina e pré-aqueça a airfryer em 10 minutos no primeiro uso para retirar o cheiro desagradável do aparelho.
- 14) Certifique-se de que todas as peças estejam secas antes de trabalhar.
- 15) Deixe espaço suficiente ao redor do aparelho a cerca de 10 cm de distância para protegê-lo de óleo, fumaça ou até mesmo fogo.
- 16) O aparelho pode produzir algum fumo quando o utilizar pela primeira vez. Isto é normal.
- 17) O uso contínuo por mais de três horas não é recomendado para evitar a combustão espontânea e outras lesões e danos materiais.
- 18) Certifique-se de que os alimentos estejam longe do tubo de aquecimento. Não insira alimentos grandes ou utensílios de metal no aparelho, pois podem causar incêndio ou risco de choque elétrico.
- 19) Não coloque nenhum dos seguintes materiais no aparelho: papel, plástico e outros materiais inflamáveis com risco de incêndio.
- 20) Nunca coloque vidros, recipientes fechados e outros materiais explosivos dentro do aparelho.
- 21) Nunca coloque ensacados, enlatados, engarrafados ou outros materiais inflamáveis ou combustíveis próximos ao aparelho.
- 22) Não é recomendado o uso de peças adicionais, como timer ou sistema de controle remoto separado, pois podem causar risco de incêndio e explosão.

## DICAS QUENTE

---

- 23) Certifique-se de que os alimentos estejam longe do tubo de aquecimento. Não insira alimentos grandes ou utensílios de metal no aparelho, pois podem causar incêndio ou risco de choque elétrico.
- 24) Não coloque nenhum dos seguintes materiais no aparelho: papel, plástico e outros materiais inflamáveis com risco de incêndio.
- 25) Nunca coloque vidros, recipientes fechados e outros materiais explosivos dentro do aparelho.
- 26) Nunca coloque ensacados, enlatados, engarrafados ou outros materiais inflamáveis e combustíveis próximos ao aparelho.
- 27) Não é recomendado o uso de peças adicionais, como timer ou sistema de controle remoto separado, pois podem causar risco de incêndio e explosão.
- 28) sai vapor quente pelas aberturas de saída de ar quente durante o funcionamento.
- 29) Mantenha as mãos e o rosto afastados da saída de vapor e ar e tome cuidado ao retirar a panela.
- 30) Pode ocorrer choque elétrico quando o cabo de alimentação for puxado ou torcido com força surpreendente.
- 31) Deve-se tomar muito cuidado ao mover aparelhos contendo óleo quente ou outros materiais de alta temperatura.
- 32) Pressione o botão ON/OFF para desligar o aparelho e depois retire o plugue da tomada. Por favor, limpe o resíduo na fritadeira quando esfria para evitar o risco de fumaça e fogo no próximo uso.
- 33) O cabo de alimentação quebrado deve ser substituído pelo fabricante, departamento de manutenção profissional ou outros eletricitas qualificados para evitar perigos.
- 34) Pare de usar o aparelho quebrado e ele deve ser consertado por pessoal profissional para evitar perigos.
- 35) Pressione o botão liga/desliga para desligar o aparelho e retire o plugue da tomada para evitar o risco de choque elétrico e incêndio.  
Desligue o aparelho quando não estiver em uso.  
Desconecte o aparelho quando estiver quebrado.  
Desligue o aparelho quando começar a limpar ou mover.
- 36) Use a fritadeira longe de água e outros líquidos. A pulverização de líquidos no aparelho pode causar vazamento elétrico e curto-circuito.
- 37) O uso de acessórios não recomendados pelo fabricante do aparelho pode causar ferimentos acidentais.



### AVISO

**Se o cabo de alimentação estiver danificado, ele deve ser substituído pelo mesmo cabo de alimentação em Y. Entre em contato com um profissional ou serviço pós-venda para substituição.**



## SOLUÇÃO DE PROBLEMAS

Problema	Causa provável	Solução
Airfryer não funciona	O aparelho não está ligado	Ao ligar o aparelho, a indicação de temperatura começa a acender. Caso não veja nada no painel, verifique se o plugue está inserido corretamente na tomada
A comida não está totalmente cozida	1 Ingredientes grandes são colocados na fritadeira 2 A configuração de temperatura é muito baixa 3 Tempo de cozimento curto	1 Siga as instruções deste manual do usuário para preparar alimentos. 2 Defina a temperatura para a temperatura desejada- 3 Certifique-se de que o tempo de cozimento é suficiente
Os ingredientes não fritam uniformemente na fritadeira	Alguns tipos de ingredientes devem ser agitados a meio da cozedura.	Siga as instruções deste manual do usuário para preparar comida caseira
Sai fumaça branca do aparelho	1 Muitos ingredientes oleosos estão assando na fritadeira 2 Ainda restam resíduos da gordura da última cozedura na fritadeira	1 É normal para o primeiro uso e haverá fumaça branca de alimentos grelhados com muito óleo, o que é um fenômeno normal. 2 Certifique-se de limpar a fritadeira após cada cozimento.
Cheiro	primeiro uso	Este é um fenômeno normal quando você o usa pela primeira vez. Frite por mais de 10 minutos antes de usar pela primeira vez
Código de erro E1	circuito do termostato quebrado	Contacte o serviço pós-venda
Código de erro E2	curto-circuito do termostato	Contacte os serviços pós-venda

Designed by: PC Componentes  
Assembled in: P.R.C  
Imported by: PC Componentes y Multimedia SLU  
CIF: B 73347494